

# ARGO BT A 20-35



U-LINK



24 V

((ER-Ready))

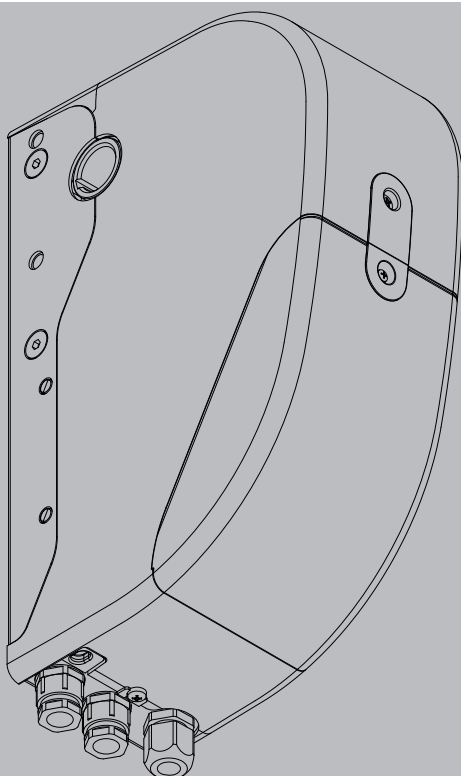

INSTRUÇÕES DE USO E DE INSTALAÇÃO  
ΟΔΗΓΙΕΣ ΧΡΗΣΗΣ ΚΑΙ ΕΓΚΑΤΑΣΤΑΣΗΣ  
INSTRUKCJA UŻYTKOWANIA I INSTALACJI  
РУКОВОДСТВО ПО УСТАНОВКЕ И ЭКСПЛУАТАЦИИ  
INÁVOD K OBSLUZE A INSTALACI  
KULLANIM VE MONTAJ BİLGİLERİ

AUTOMATISMOS PARA PORTAS SECCIONAIS DE CONDOMÍNIOS E INDÚSTRIAS.  
ΑΥΤΟΜΑΤΙΣΜΟΙ ΓΙΑ ΣΠΑΣΤΕΣ ΠΟΡΤΕΣ ΚΑΤΟΙΚΙΩΝ ΚΑΙ ΒΙΟΜΗΧΑΝΙΚΕΣ.  
AUTOMATYKI DO BRAM SEGMENTOWYCH DLA BUDYNKÓW MIESZKALNYCH I PRZEMYSŁOWYCH.  
СРЕДСТВА АВТОМАТИЗАЦИИ ДЛЯ СЕКЦИОННЫХ ДВЕРЕЙ В ЖИЛЫХ И ПРОМЫШЛЕННЫХ ПОМЕЩЕНИЯХ.  
AUTOMATIZACE PRO SEKČNÍ VRATA DO BYTOVÝCH A PRŮMYSLOVÝCH OBJEKTŮ.  
YOĞUN KULLANIM VE ENDÜSTRİYEL AMAÇLI SEKSİYONEL KAPILAR İÇİN OTOMASYON.

**Atenção!** Ler atentamente as "Instruções" que se encontram no interior! **Προσοχή!** Διαβάστε με προσοχή τις "Προειδοποιήσεις" στο εσωτερικό! **Uwaga!** Należy uważnie przeczytać "Ostrzeżenia" w środku!  
**Внимание!** Внимательно прочтите находящиеся внутри "Инструкции"! **Varování!** Přečtěte si pozorně kapitolu "Upozornění"! **Dikkat!** İçinde bulunan "Uyarıları" dikkatle okuyunuz!



AZIENDA CON  
SISTEMA DI GESTIONE  
CERTIFICATO DA DNV GL  
= ISO 9001 =  
= ISO 14001 =



8 027908 549785 >



## GENERALIDADES

Atuador para a motorização de portas seccionais de condomínios e indústrias. Its compact design and mounting versatility mean the drive can be applied in different ways.

## ΓΕΝΙΚΑ

Ενεργοποιητής μοτέρ σπαστών πορτών κατοικιών και βιομηχανικές. Το μικρό μέγεθος και η ευελιξία τοποθέτησης επιτρέπουν την εγκατάσταση του συστήματος με ποικίλους τρόπους.

## UWAGI OGÓLNE

Siłownik do napędu bram segmentowych dla budynków mieszkalnych i przemysłowych. Łatwość i zróżnicowane możliwości montażowe sprawiają, iż napęd znajduje zastosowanie w przeróżnych kombinacjach.

## ОБЩАЯ ИНФОРМАЦИЯ

Мотоприводные механизмы для секционных дверей в жилых и промышленных помещениях. Моторизованный блок может использоваться в различных решениях системы благодаря своей компактности и универсальности монтажа.

## VŠEOBECNÉ ÚDAJE

Motorizovaný pohon sekčních vrat do bytových a průmyslových objektů. Díky kompaktní a všestranné montáži lze motorový pohon použít různými způsoby.

## GENEL

Yoğun kullanım ve endüstriyel amaçlı sektiyonel kapılar için elektrikli aktüatör. Montaj kompaktlığı ve çok yönlülüğü, motorizasyonu farklı modlarda uygulanabilir kılarlar.

## COMPOZIÇÃO DO KIT - ΣΥΝΘΕΣΗ ΤΟΥ ΚΙΤ - SKŁAD ZESTAWU ПРОВЕРЬТЕ ПОЛОЖЕНИЕ КОМПЛЕКТА - SLOŽENÍ SADY - KİT İÇERİĞİ

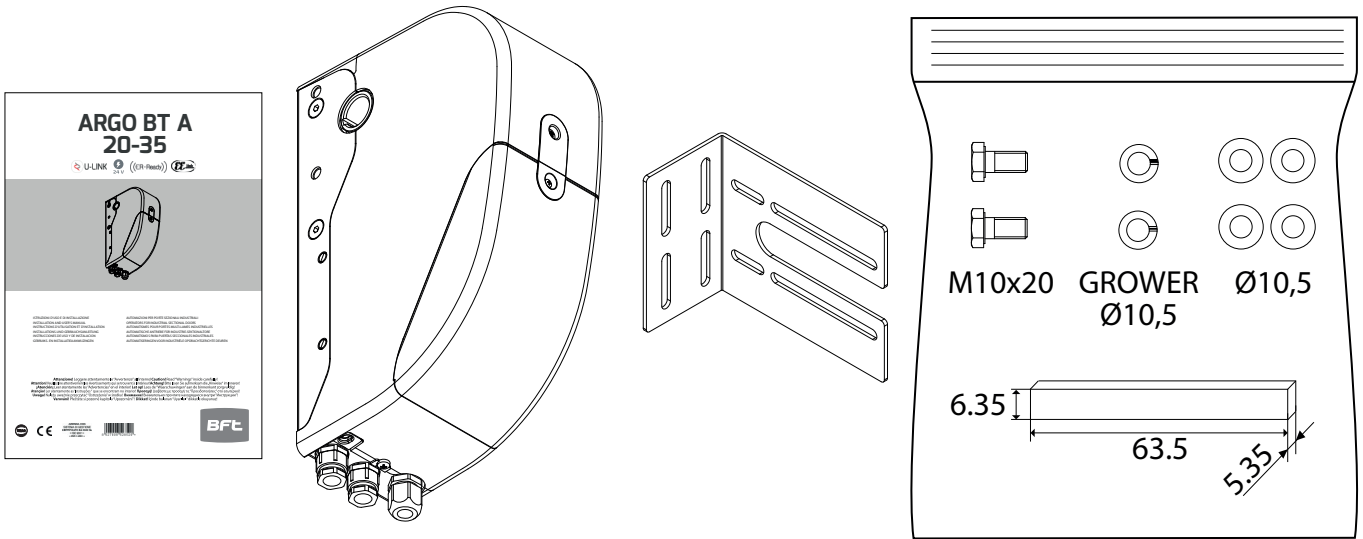

## EQUIPAMENTOS - ΕΞΟΠΛΙΣΜΟΣ - NARZĘDZIA - ОБОРУДОВАНИЕ - VYBAVENÍ - ΕΚΙΡΜΑΝ

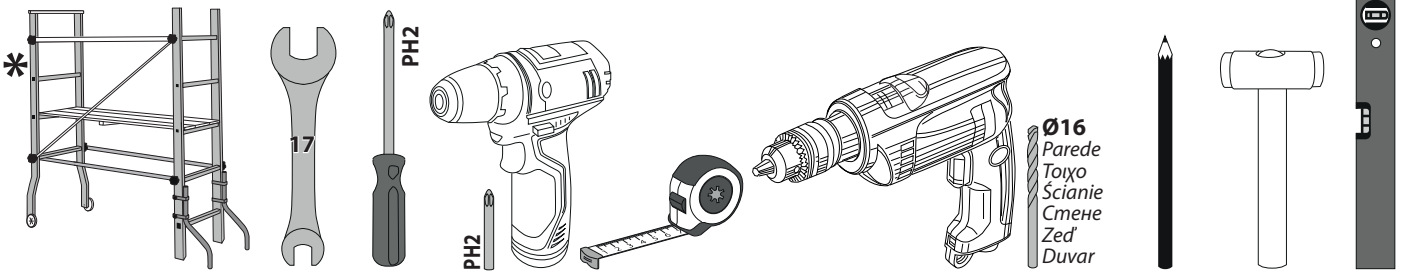

### \*

Para instalações que precisem que o operador trabalhe em alturas acima de 2 metros em relação ao plano inferior, é obrigatório o uso de equipamentos com níveis de segurança maiores como andaimes ou tabladros. Para atividades fora da Itália, verifique anteriormente a norma específica local.

Για εγκαταστάσεις που απαιτούν ο χειριστής να ενεργεί σε ύψη μεγαλύτερα από 2 μέτρα σε σύγκριση με τον κάτω όροφο, είναι υποχρεωτική η χρήση εξοπλισμού με υψηλότερα επίπεδα ασφαλείας, όπως σκαλωσιές. Για δραστηριότητες εκτός Ιταλίας, να ελέγχετε πάντα τον σχετικό τοπικό κανονισμό.

w instalacjach, które wymagają pracy operatora na wysokości większej niż 2 metry od podłoża, obowiązkowo należy stosować sprzęt o zwiększonym poziomie bezpieczeństwa, taki jak np. rusztowanie lub rusztowania jezdne. Odnosnie działań prowadzonych poza terenem Włoch należy wcześniej sprawdzić przepisy obowiązujące w danym miejscu.

Для установок, эксплуатация которых предполагает, что оператор работать на высоте более 2 метров от находящегося под ним покрытия, необходимо использовать средства, обеспечивающие более высокий уровень безопасности, такие как мостки или передвижные платформы. Перед выполнением работ за пределами Италии следует предварительно ознакомиться с требованиями национального законодательства.

U zařízeních, která vyžadují, aby provozovatel pracoval ve výškách více než 2 metry nad podlahou, je povinné používat vybavení s větším zabezpečením, jako je lešení nebo pracovní plošina. Pro činnosti mimo Itálii ověřte nejprve danou místní legislativu.

Operatörün aşağıdaki zemine göre 2 metreden daha yüksek seviyelerde çalışmasını gerektiren kurulumlar için, iskele veya köprüler gibi daha yüksek güvenlik seviyelerine sahip ekipmanların kullanılması zorunludur. İtalya dışındaki aktiviteler için, öncelikle yerel mevzuatı kontrol edin.

**A** PREDISPOZIÇÃO DOS CABOS - ΠΡΟΕΓΚΑΤΑΣΤΑΣΗ ΚΑΛΩΔΙΩΝ - PRZYGOTOWANIE PRZEWODÓW  
 ПОДВОДКА ПРОВОДКИ-ПŘÍPRAVA KABELŮ - KABLOLARIN YERLEŞİMİ

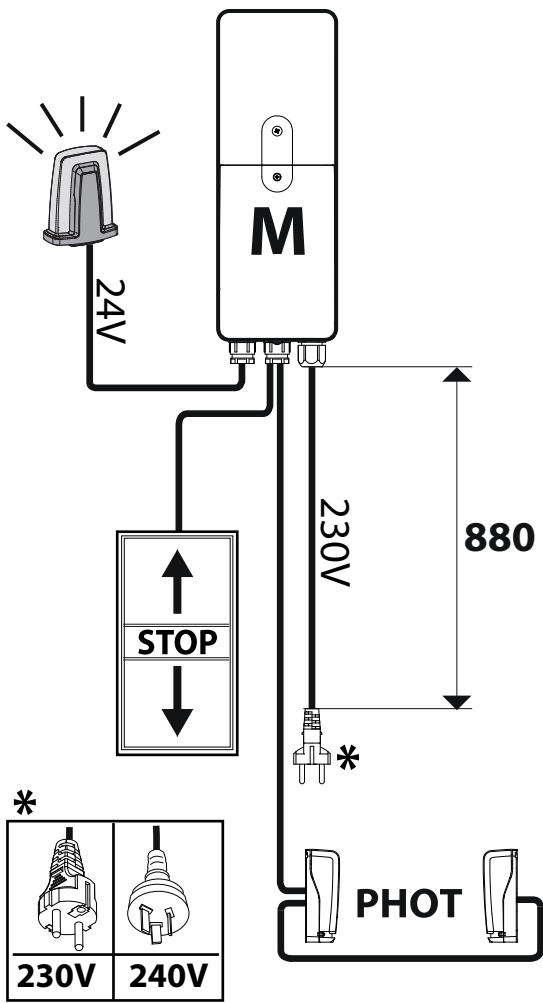

**A1** ENTRADA DOS CABOS, ΕΙΣΟΔΟΣ ΚΑΛΩΔΙΩΝ ΑΠΟ, WEJŚCIE KABLI,  
 ВХОД КАБЕЛЯ, VSTUP KABELŮ, DUVARDAN KABLO

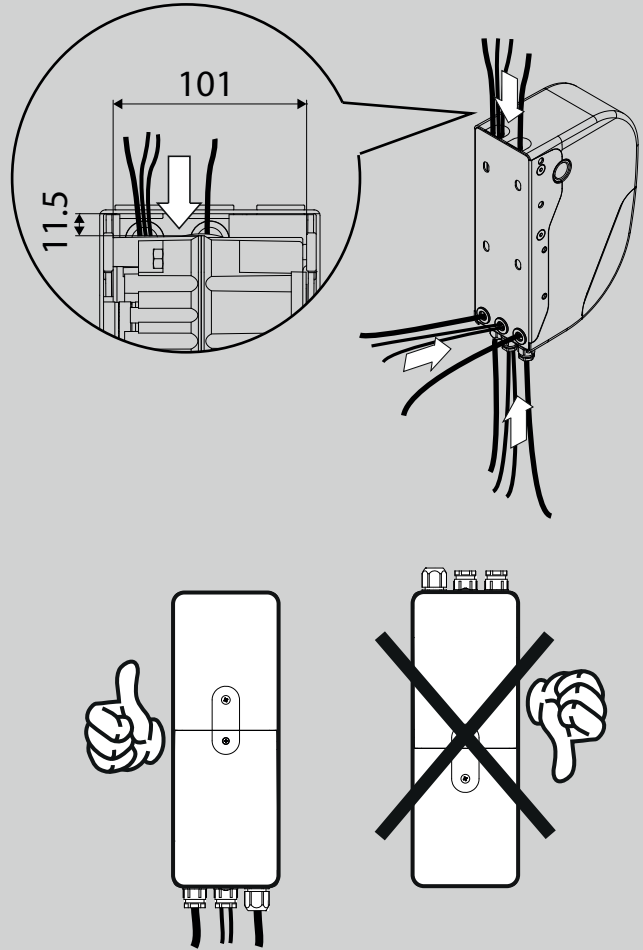

**B** DIMENSÕES - ΔΙΑΣΤΑΣΕΙΣ - WYMIARY - ГАБАРИТЫ - ROZMĚRY - BOYUTLAR

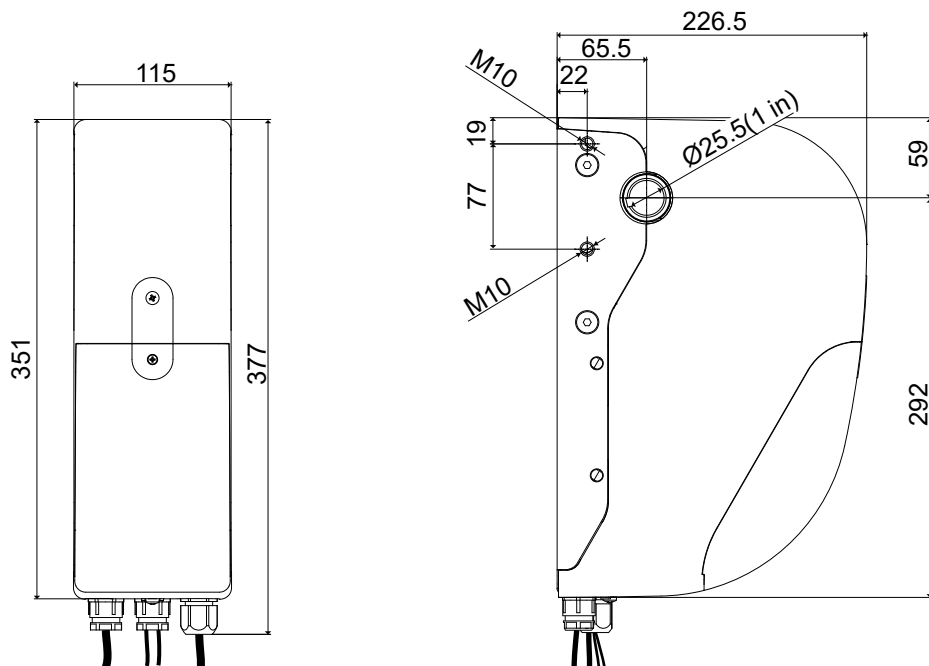

**C** MODO DE INSTALAÇÃO- ΤΡΟΠΟΣ ΕΓΚΑΤΑΣΤΑΣΗΣ-SPOSÓB INSTALACJI  
 ПОРЯДОК УСТАНОВКИ-ΖΡΨΟΣΒ INSTALACE - KURULUM MODU



POSIÇÕES DO MOTOR COM SUPORTE DE FIXAÇÃO DE SÉRIE  
 ΘΕΣΕΙΣ ΜΟΤΕΡ ΜΕ ΒΑΣΗ ΣΤΕΡΕΩΣΗΣ ΣΤΑΝΤΑΡ,  
 POŁOŻENIE SILNIKA ZE STANDARDOWYM UCHWYTEM MOCUJĄCYM,  
 ПОЛОЖЕНИЯ ДВИГАТЕЛЯ С КРЕПЕЖНОЙ СКОБОЙ СЕРИЙНОЙ КОМПЛЕКТАЦИИ,  
 UMÍSTĚNÍ MOTORU SE STANDARDNÍM UPEVNŮVACÍM DRŽÁKEM,  
 STANDART SABITLEME BRAKETİ İLE MOTOR POZISYONLARI,

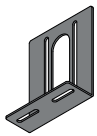
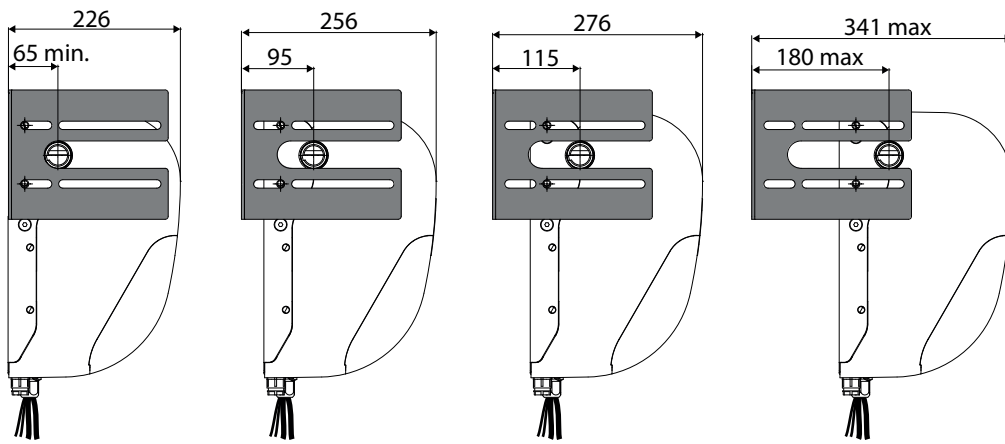
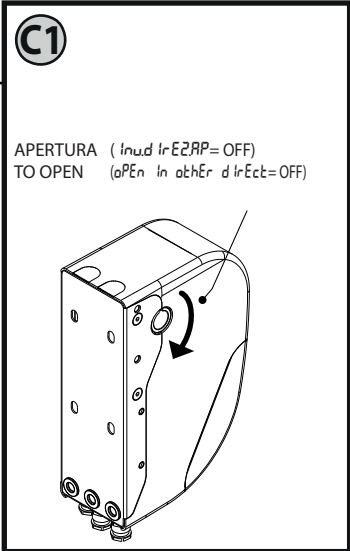
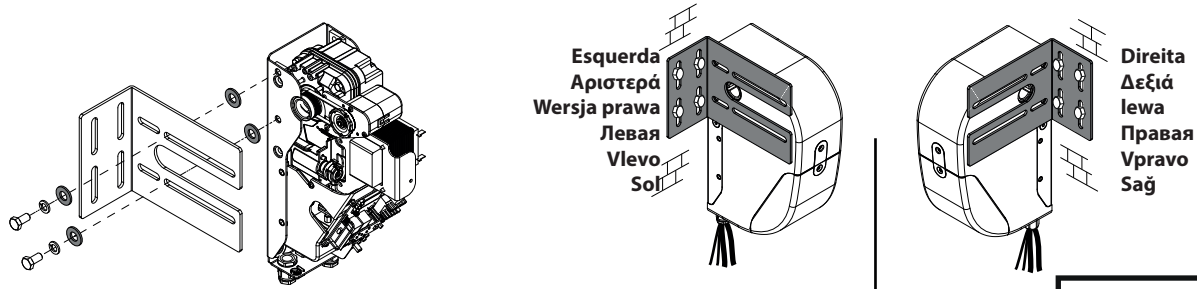

POSIÇÕES DO MOTOR COM SUPORTE DE FIXAÇÃO DE SÉRIE E ACESSÓRIO NÃO FORNECIDO,  
 ΘΕΣΕΙΣ ΜΟΤΕΡ ΜΕ ΒΑΣΗ ΣΤΕΡΕΩΣΗΣ ΣΤΑΝΤΑΡ ΚΑΙ ΕΞΑΡΤΗΜΑ ΠΟΥ ΔΕΝ ΠΕΡΙΛΑΜΒΑΝΕΤΑΙ ΣΤΟ ΒΑΣΙΚΟ ΕΞΟΠΛΙΣΜΟ  
 POŁOŻENIE SILNIKA ZE STANDARDOWYM UCHWYTEM MOCUJĄCYM I Z OSRPZĘTEM NIEWCHODZĄCYM W SKŁAD DOSTAWY  
 ПОЛОЖЕНИЯ ДВИГАТЕЛЯ С КРЕПЕЖНОЙ СКОБОЙ СЕРИЙНОЙ КОМПЛЕКТАЦИИ И НЕ ПРЕДОСТАВЛЯЕМЫМ ДОПОЛНИТЕЛЬНЫМ ПРИСПОСОБЛЕНИЕМ  
 UMÍSTĚNÍ MOTORU SE STANDARDNÍM UPEVNŮVACÍM DRŽÁKEM A NESTANDARDNÍM PŘÍSLUŠENSTVÍM  
 STANDART SABITLEME BRAKETİ VE TEDARİK EDİLMİYEN AKSESUAR İLE MOTOR POZISYONLARI

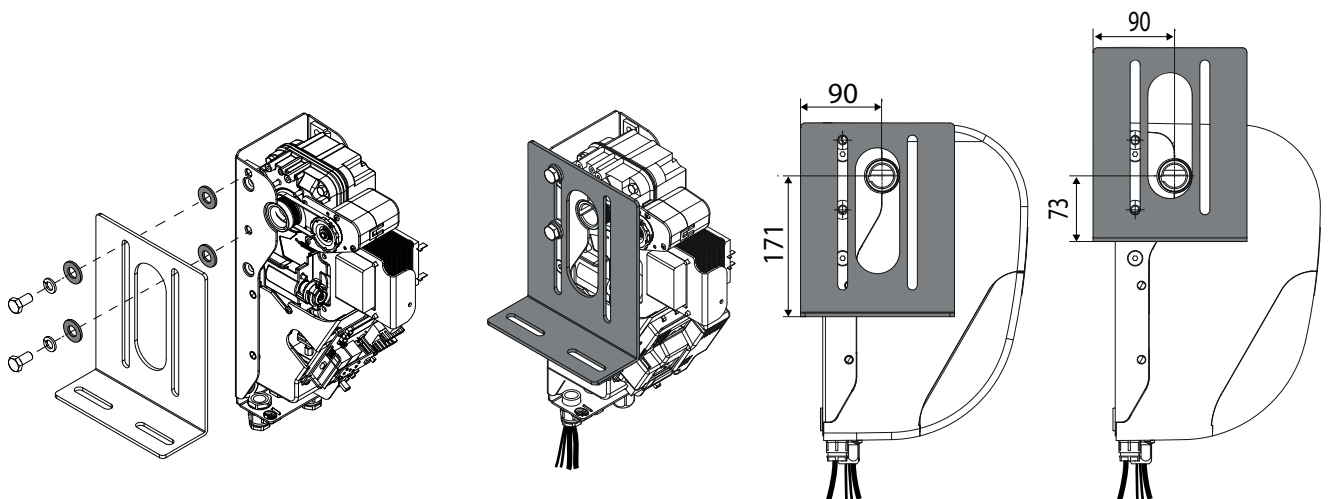
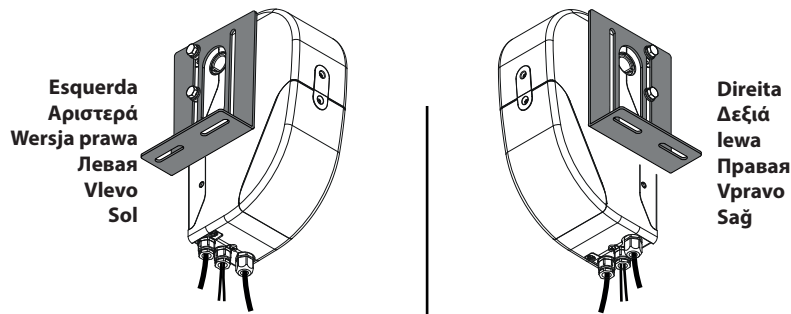

**D MONTAGEM E INSTALAÇÃO - ΣΥΝΑΡΜΟΛΟΓΗΣΗ ΚΑΙ ΕΓΚΑΤΑΣΤΑΣΗ - MONTÁŽ I INSTALACJA  
 МОНТАЖ И УСТАНОВКА - MONTÁŽ A INSTALACE - MONTAJ VE KURULUM**

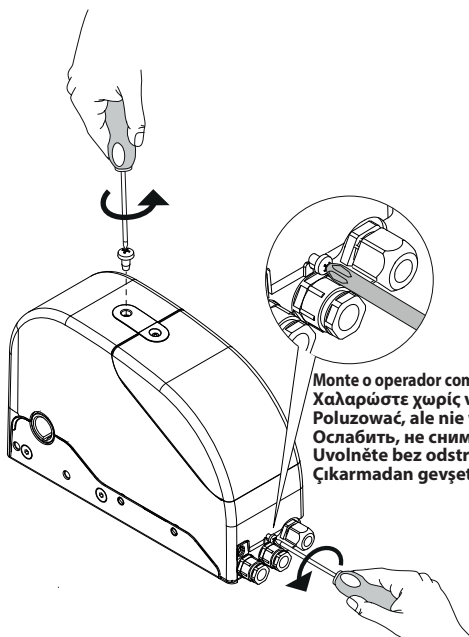

Monte o operador com a porta parcialmente fechada!  
 Χαλαρώστε χωρίς να την αφαιρέσετε!  
 Poluzować, ale nie wyciągać!  
 Ослабить, не снимать!  
 Uvoľniťe bez odstránení!  
 Çıkarmadan gevşetin!

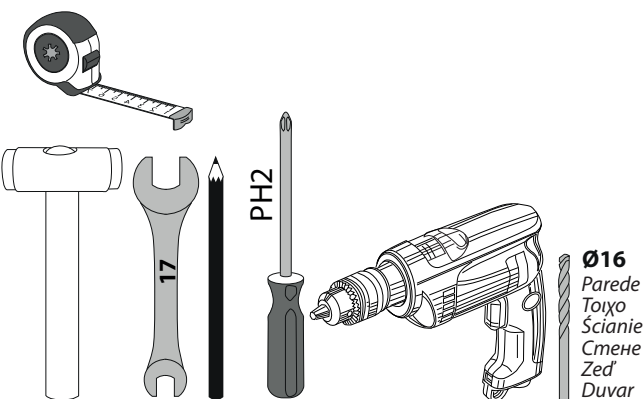
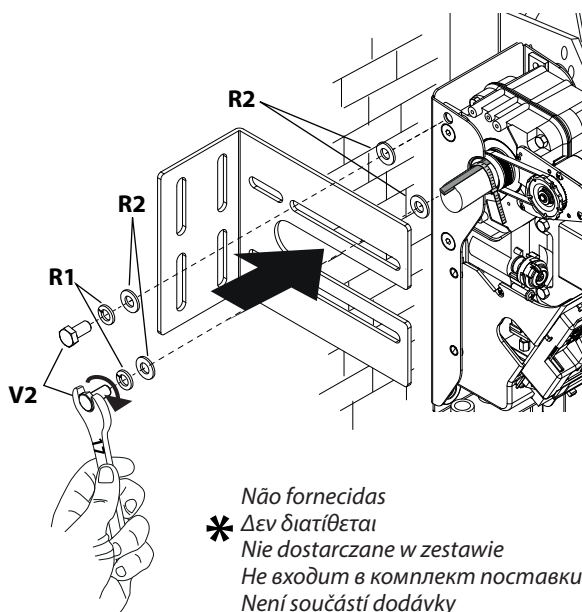
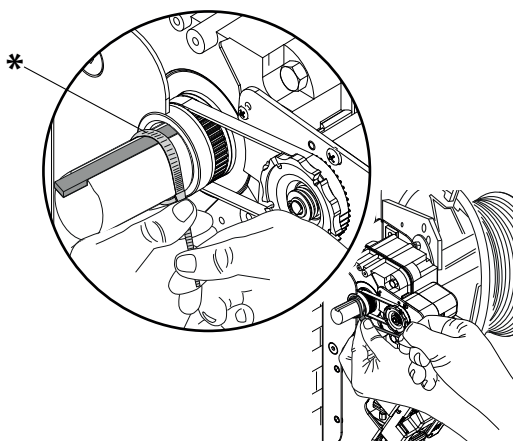
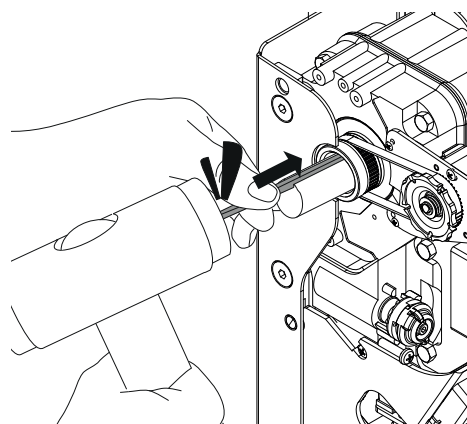
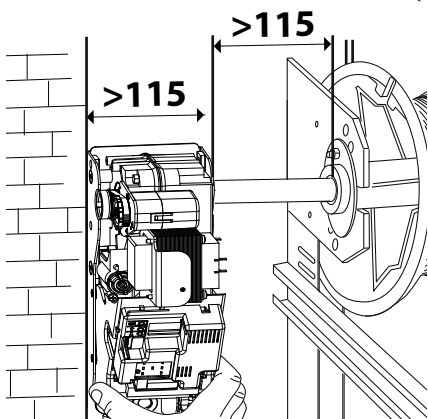
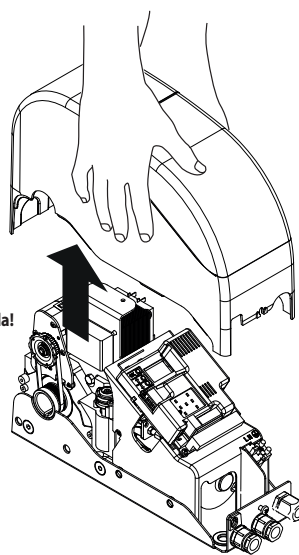

Ø16  
 Parede  
 Τοίχο  
 Ścianie  
 Стене  
 Zed'  
 Duvar

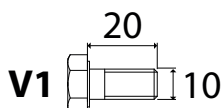

Não fornecidas  
 \* Δεν διατίθεται  
 Nie dostarczane w zestawie  
 Не входит в комплект поставки  
 Není součástí dodávky  
 Tedarik dahilinde değil

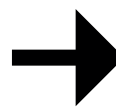

D

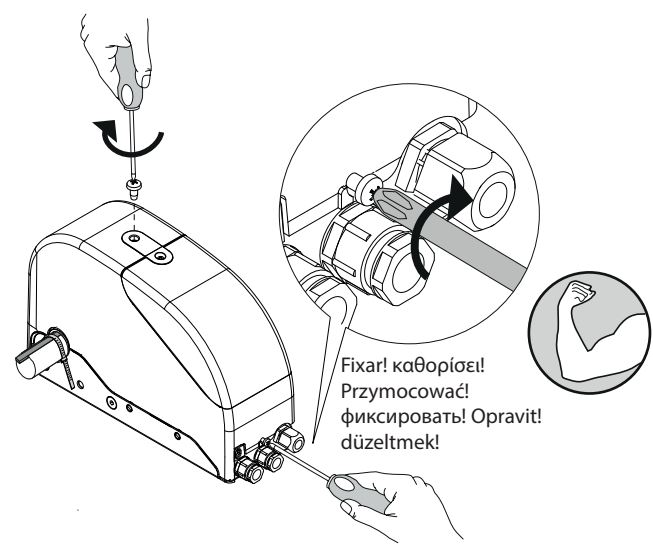
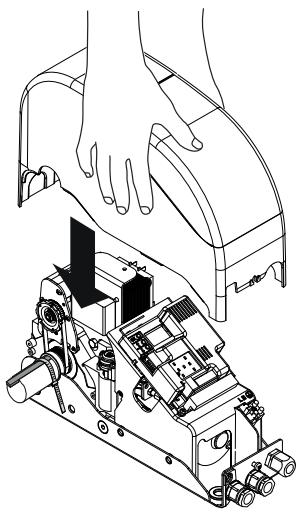
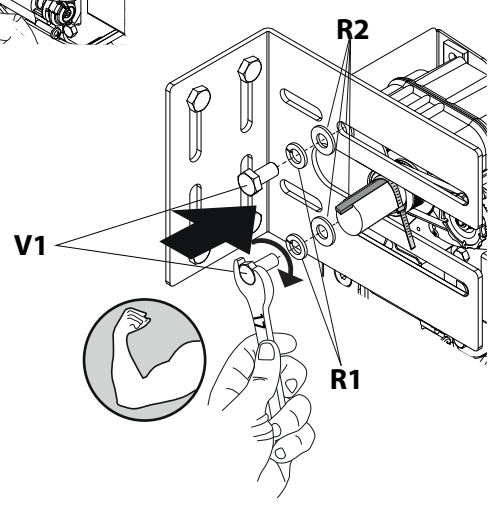
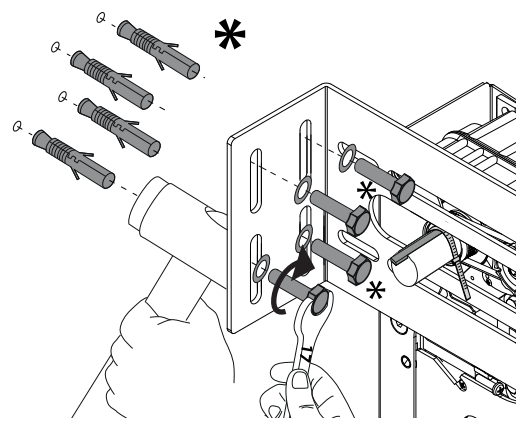
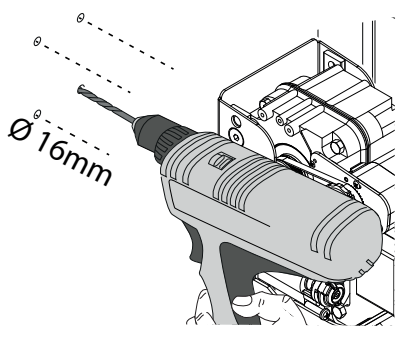
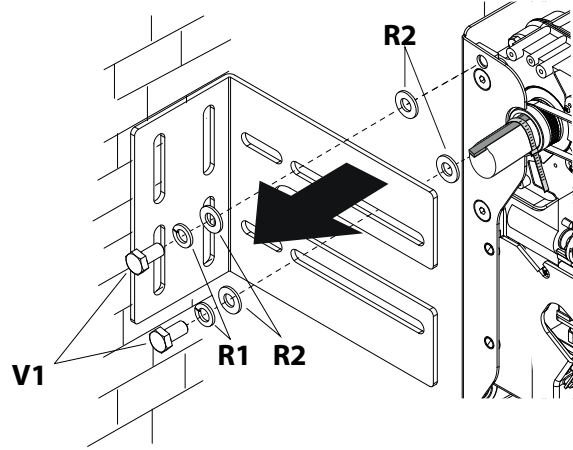
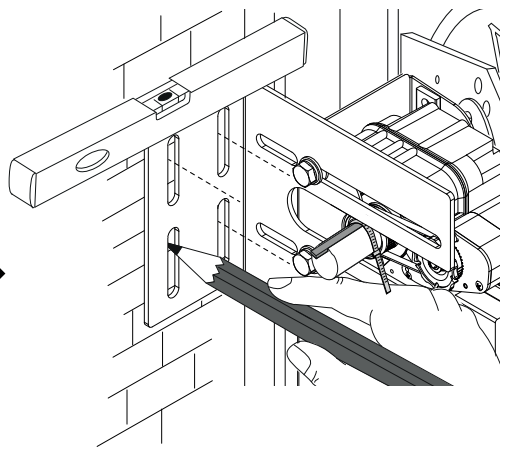
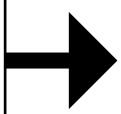

Fixar! καθορίσει!  
Przymocować!  
фиксировать! Opravit!  
düzeltmek!

*Não fornecidas*  
*Δεν διατίθεται*  
**\*** *Nie dostarczane w zestawie*  
*Не входит в комплект поставки*  
*Není součástí dodávky*  
*Tedarik dahilinde değil*

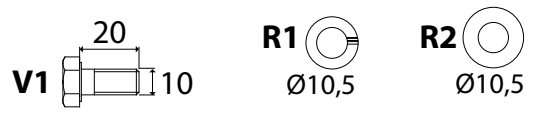

**E** ENTRADA EM FUNCIONAMENTO A PARTIR DO SOLO-ΘΕΣΗ ΣΕ ΛΕΙΤΟΥΡΓΙΑ ΑΠΟ ΤΟ ΕΔΑΦΟΣ-URUCHOMIENIE ZE STANOWISKA NA ZIEMI-ВВОД В ДЕЙСТВИЕ С ПОВЕРХНОСТИ ЗЕМЛИ-UVEDENÍ DO PROVOZU ZE ZEMĚ-YERDEN İŞLETMEYE ALMA

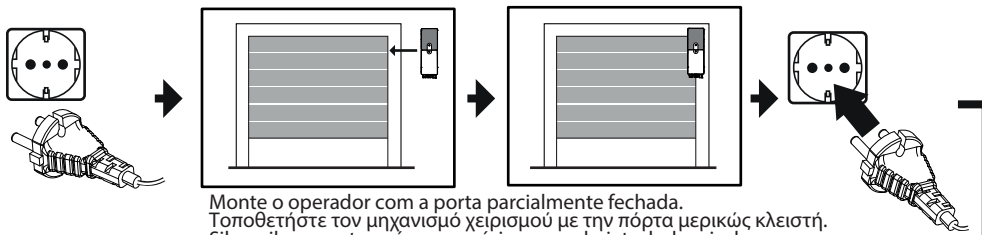

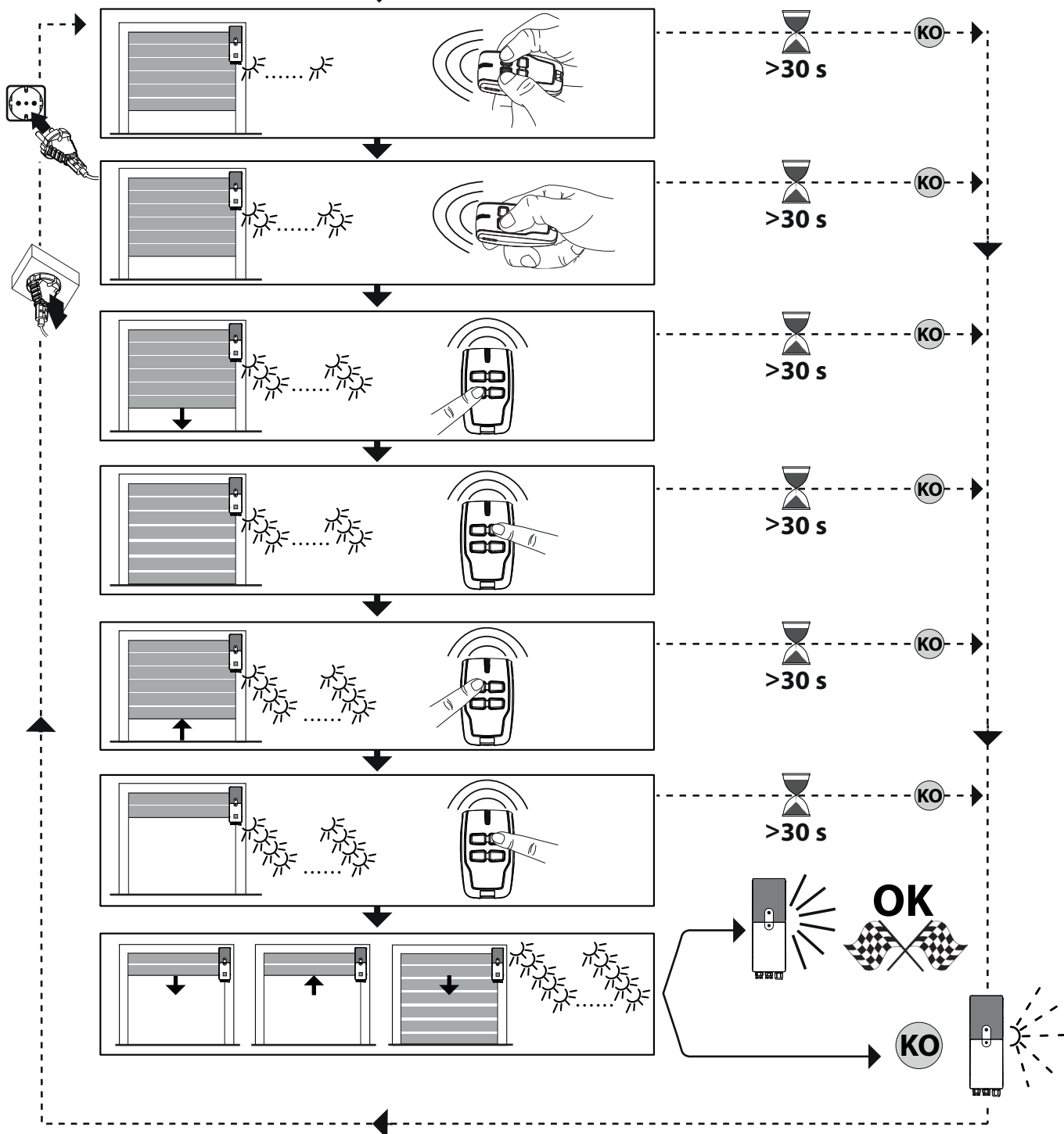

Monte o operador com a porta parcialmente fechada.  
 Τοποθετήστε τον μηχανισμό χειρισμού με την πόρτα μερικώς κλειστή.  
 Siłownik zamontować przy częściowo zamkniętych drzwiach.  
 Монтировать исполнительное устройство при частично закрытых воротах.  
 Namontujte pohon s částečně zavřenými dveřmi.  
 Kapı kısmen kapalı olarak operatörü monte edin.





**Função ativada automaticamente somente se as configurações forem as de fábrica (padrão) e não houver nenhum controle remoto memorizado**  
**Λειτουργία που ενεργοποιείται αυτόματα μόνο εάν οι ρυθμίσεις είναι οι εργοστασιακές (προεπιλογή) και δεν έχει αποθηκευτεί στη μνήμη κανένα τηλεχειριστήριο**  
**Funkcja aktywowana automatycznie tylko w przypadku ustawień fabrycznych (domyślnych) i bez żadnego zapamiętanego pilota**  
**Функция активируется автоматически, только если настройки являются заводскими (по умолчанию) и не сохранены в памяти пульта радиоуправления.**  
**Funkce se aktivuje automaticky pouze v případě, že se jedná o nastavení v závodu (výchozí nastavení) a žádné rádiové ovládání není uloženo v paměti**  
**Fonksiyon, sadece fabrika ayarlarında (varsayılan) ve hafızaya alınmış uzaktan kumandalı değilse otomatik olarak etkinleştirilir**

 **ATENÇÃO!!** Verificar que o valor da força de impacto medido nos pontos previstos pela norma EN12445, seja inferior ao indicado pela norma EN 12453.  
**Atenção!!!** Durante o ajuste automático a função de detecção de obstáculos não está activa; portanto, o instalador deve controlar o movimento do automatismo e impedir que pessoas ou coisas se aproximem ou fiquem parados no raio de acção do automatismo.

 στα σημεία τα οποία ορίζει το πρότυπο EN12445, είναι κατώτερη από την τιμή που προβλέπει το πρότυπο EN 12453.  
**Προσοχή!!** Κατά τη διάρκεια της αυτορυθμισμού η λειτουργία ανίχνευσης εμποδίων δεν είναι ενεργή. Ο εγκαταστάτης πρέπει να ελέγχει την κίνηση του αυτοματισμού και να μην επιτρέπει σε κανέναν να πλησιάσει ή να σταθεί εντός της ακτίνας δράσης του μηχανισμού.

 **UWAGA!!** Sprawdzić, czy wartość siły uderzenia zmierzona w miejscach przewidzianych w normie EN12445 jest mniejsza niż podano w normie EN 12453.  
**Uwaga!!** Podczas automatycznego ustawiania funkcja wykrywania przeszkód jest nieaktywna; instalator powinien kontrolować ruch automatu i pilnować, aby żadne osoby nie zbliżały się do obszaru roboczego automatu, oraz aby w tym obszarze nie znajdowały się żadne przedmioty.

 **ВНИМАНИЕ!** Проверьте, чтобы значение силы импульса, измеренное в точках, предусмотренных стандартом EN12445, было меньше предусмотренного стандартом EN 12453.  
**Внимание!!** На этапе задания автоматических настроек функция обнаружения препятствий не включена, поэтому монтажник должен контролировать движение автоматической установки и не допускать приближения к ней или нахождения в радиусе ее действия людей и предметов.

 Podle normy EN 12445, je menší, než je uvedeno v normě EN 12453.  
**Pozor!!** Během automatického nastavení není funkce zjišťování překážek aktivní, instalatér tedy musí kontrolovat pohyb automatického systému a zabránit osobám nebo věcem přiblížit se nebo prodlévat v akčním rádiu automatického systému.

 **DİKKAT!!** EN12445 standardında belirlenen noktalarda ölçülen çarpma kuvveti değerinin, EN 12453 standardında belirtilen altında olduğunu kontrol edin.  
**Çarpma kuvveti, şekil değiştirilebilir kenarların kullanımı aracılığı ile azaltılabilir.**  
**DİKKAT!!** EN12445 standardında belirlenen noktalarda ölçülen çarpma kuvveti değerinin, EN 12453 standardında belirtilen altında olduğunu kontrol edin.



F

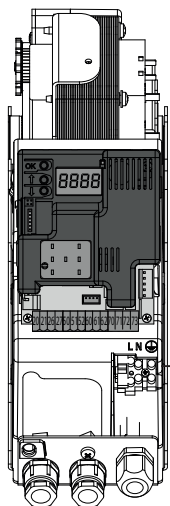

Fusível,  
Ασφάλεια,  
Bezpečník,  
Pojistka,  
Sigorta:

**1,6 AT**

**LED presença de alimentação**  
Λυχνία παρουσίας τροφοδοσίας  
Kontrolka zasilania  
Светодиод наличия питания  
Kontrolka LED přítomnosti napětí  
Güç kaynağı varlığı ledi

Display mais teclas de programação,  
Οθόνη + μπουτόν προγραμματισμού,  
Wyświetlacz + przyciski programowania,  
Дисплей + клавиши программирования,  
Displej + programovací tlačítka,  
Ekran + programlama tuşları.

**Conector programador palmar,**  
Φίσα φορητού προγραμματιστή,  
Łącznik programatora cyfrowego,  
Разъем портативного программатора,  
Konektor ručního programátoru,  
Avuçluçlı programlayıcı konektörü.

**Lâmpada de cortesia,**  
Εσωτερικός φωτισμός,  
Oświetlenie wnętrza,  
Лампочка освещения,  
Prodleva zhasnutí, Kapı ışıği

**Conector para a placa opcional.**  
Φίσα προαιρετικής πλακέτας,  
Łącznik karty opcjonalnej,  
Дополнительный разъем платы,  
Konektor doplňkové přídatné karty,  
Opsiyonel kart konektörü.

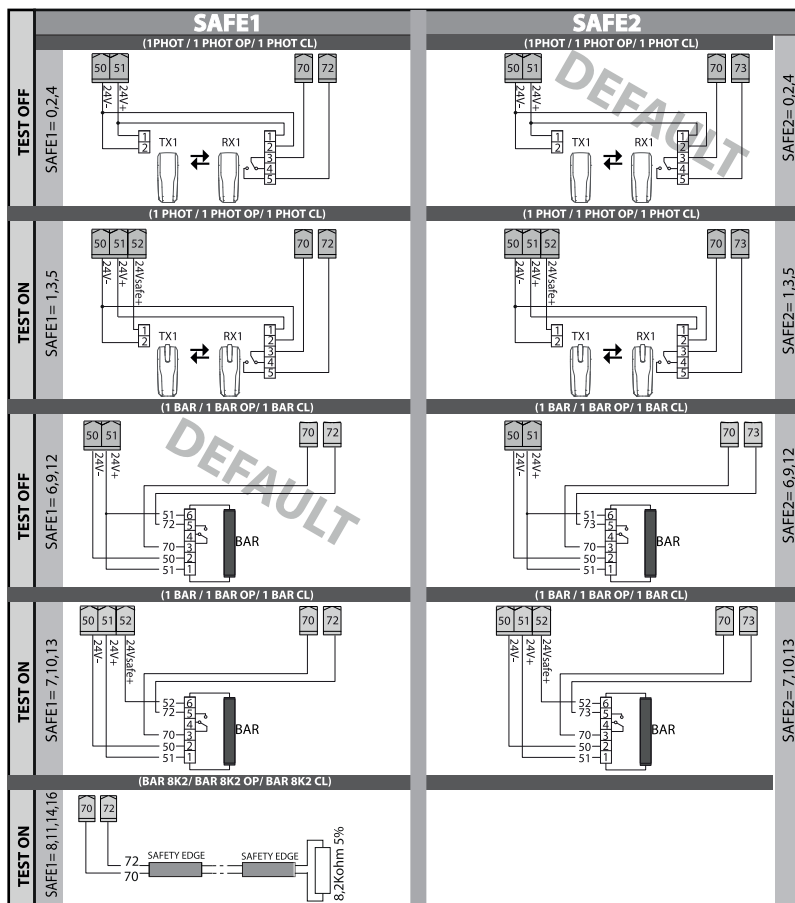
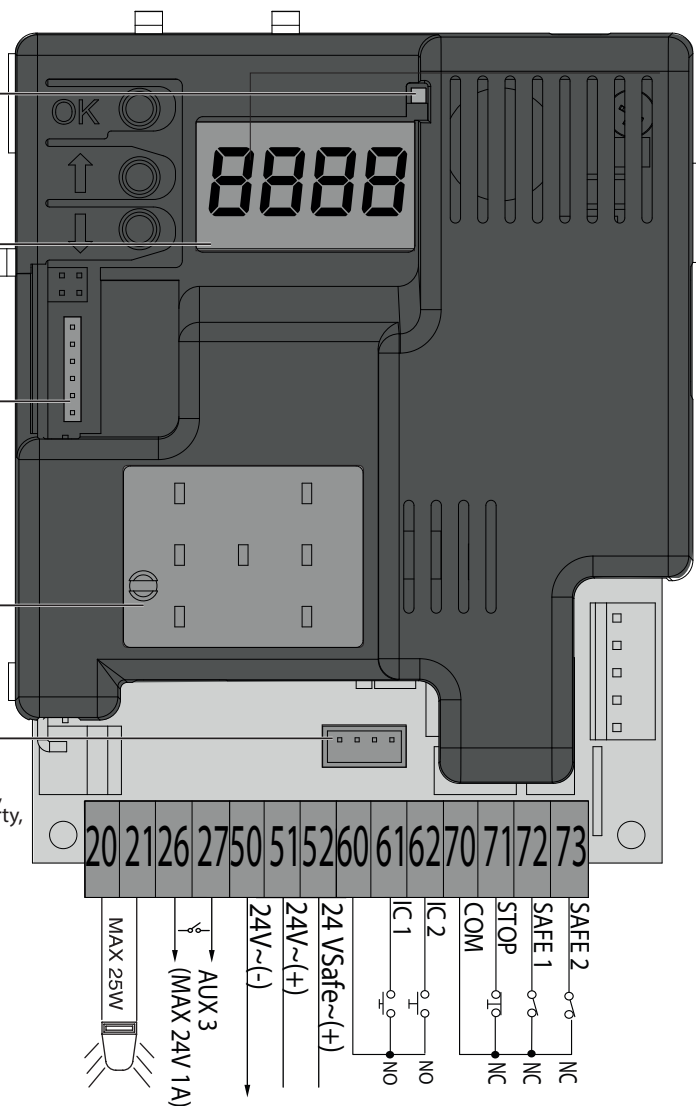

PORTUGUÊS

DB14038 0A001\_08

	Terminal	Definição	Descrição
Aux	20	INTERMITENTE - CONTATO ALIMENTADO 24V (N.A.) (1 A MAX)	Saída INTERMITENTE.
	21		O contacto fica fechado durante a movimentação das folhas.
	26	AUX 3 - ΕΛΕΥΘΕΡΗ ΕΠΑΦΗ (N.O.) (Max 24V 1A)	Έξοδος διαμορφώσιμη AUX 3 - Προεπιλογή εξόδου 2°ΡΑΔΙΟΦΩΝΙΚΟ ΚΑΝΑΛΙ. CANAL RÁDIO MONOESTÁVEL / INDICADOR LUMINOSO PORTÃO ABERTO SCA / COMANDO DA LUZ DE CORTESIA / MANUTENÇÃO / ESTADO PORTÃO FECHADO / CANAL RÁDIO BIESTÁVEL / CANAL RÁDIO TEMPORIZADO / ESTADO PORTÃO ABERTO / SAÍDA 1 PROGRAMÁVEL EM ALTURA / SAÍDA 2 PROGRAMÁVEL EM ALTURA
	27		
Alim. Acessórios	50	24V-	Saída de alimentação dos acessórios.
	51	24V+	
	52	24 Vsafe+	Saída de alimentação para dispositivos de segurança verificados (transmissor de fotocélulas). Saída ativa somente durante o ciclo de manobra.
Comandos	60	Comum	Comum entrada IC 1 e IC 2
	61	IC 1	Είσοδος διαμορφώσιμου χειριστηρίου 1 (N.O.) - Προεπιλογή START E. START E / START I / OPEN / CLOSE / PED / TIMER / TIMER PED Ανατρέξτε στον πίνακα "Διαμόρφωση εισόδων εντολών".
	62	IC 2	Είσοδος διαμορφώσιμου χειριστηρίου 2 (N.O.) - Προεπιλογή PED. START E / START I / OPEN / CLOSE / PED / TIMER / TIMER PED Ανατρέξτε στον πίνακα "Διαμόρφωση εισόδων εντολών".
Seguranças	70	Comum	Comum entradas STOP, SAFE 1 e SAFE 2
	71	STOP	Ο comando interrompe a manobra. (N.F.) Se a ponte não for utilizada, deixe-a ativada.
	72	SAFE 1	Entrada de segurança configurável 1 (N.C.) - Default BAR. PHOT / PHOT TEST / PHOT OP / PHOT OP TEST / PHOT CL / PHOT CL TEST / BAR / BAR TEST / BAR 8K2 / BAR OP / BAR OP TEST / BAR 8K2 OP / BAR CL / BAR CL TEST / BAR 8K2 CL / STOP 8K2 Consultar a tabela "Configuração das entradas de segurança".
	73	SAFE 2	Entrada de segurança configurável 2 (N.C.) - Default PHOT. PHOT / PHOT TEST / PHOT OP / PHOT OP TEST / PHOT CL / PHOT CL TEST / BAR / BAR TEST / BAR OP / BAR OP TEST / BAR CL / BAR CL TEST Consultar a tabela "Configuração das entradas de segurança".

ΕΛΛΗΝΙΚΑ

	Σφικκτήρας	Ορισμός	Περιγραφή
Aux	20	ΦΑΡΟΣ - ΕΠΑΦΗ ΤΡΟΦΟΔΟΤΟΥΜΕΝΗ 24V (N.O.) (1A MAX)	Έξοδος ΦΑΡΟΥ.
	21		Ο επαφή παραμένει κλειστή κατά τη διάρκεια της κίνησης των φύλλων της πόρτας.
	26	AUX 3 - ΕΛΕΥΘΕΡΗ ΕΠΑΦΗ (N.O.) (Max 24V 1A)	Έξοδος διαμορφώσιμη AUX 3 - Προεπιλογή εξόδου 2°ΡΑΔΙΟΦΩΝΙΚΟ ΚΑΝΑΛΙ. ΜΟΝΟΣΤΑΘΗΣ ΡΑΔΙΟΔΙΑΓΩΓΟΣ / ΕΝΔΕΙΚΤΙΚΗ ΛΥΧΝΙΑ ΑΝΟΙΧΤΗΣ ΠΟΡΤΑΣ SCA / ΧΕΙΡΙΣΤΗΡΙΟ ΠΛΑΦΟΝΙΕΡΑΣ / ΣΥΝΤΗΡΗΣΗ / ΚΑΤΑΣΤΑΣΗ ΚΛΕΙΣΤΟΥ ΚΙΓΚΛΙΔΩΜΑΤΟΣ / ΔΙΣΤΑΘΗΣ ΡΑΔΙΟΔΙΑΓΩΓΟΣ / ΧΡΟΝΙΣΜΕΝΟΣ ΡΑΔΙΟΔΙΑΓΩΓΟΣ / ΚΑΤΑΣΤΑΣΗ ΑΝΟΙΧΤΟΥ ΚΙΓΚΛΙΔΩΜΑΤΟΣ / ΕΞΟΔΟΣ 1 ΠΡΟΓΡΑΜΜΑΤΙΖΟΜΕΝΗ ΩΣ ΠΡΟΣ ΤΟ ΥΨΟΣ / ΕΞΟΔΟΣ 2 ΠΡΟΓΡΑΜΜΑΤΙΖΟΜΕΝΗ ΩΣ ΠΡΟΣ ΤΟ ΥΨΟΣ
	27		
Τροφ. Αξεσουάρ	50	24V-	Έξοδος τροφοδοσίας αξεσουάρ.
	51	24V+	
	52	24 Vsafe+	Έξοδος τροφοδοσίας για διατάξεις ασφαλείας επαληθευμένες (πομπός φωτοκυττάρων). Έξοδος ενεργή μόνο κατά τη διάρκεια του κύκλου ελιγμού.
Χειρισ τήρια	60	Κοινό	Κοινό εισόδων IC 1 και IC 2
	61	IC 1	Είσοδος εντολής (N.O.) ΕΝΑΡΞΗ. Λειτουργία σύμφωνα με τη λογική 4 βημάτων.
	62	IC 2	Είσοδος εντολής (N.O.) PED. Η εντολή διενεργεί ένα άνοιγμα πεζού, μερικό. Λειτουργία σύμφωνα με τη λογική 4 βημάτων.
Ασφάλειες	70	Κοινό	Κοινό εισόδων STOP, SAFE 1 και SAFE 2
	71	STOP	Η εντολή διακόπτει τον ελιγμό. (N.C.) Αν δεν χρησιμοποιείται αφήστε τη γέφυρα τοποθετημένη.
	72	SAFE 1	Διαμορφώσιμη είσοδος ασφαλείας 1 (N.C.) - Προεπιλογή BAR. PHOT / PHOT TEST / PHOT OP / PHOT OP TEST / PHOT CL / PHOT CL TEST / BAR / BAR TEST / BAR 8K2 / BAR OP / BAR OP TEST / BAR 8K2 OP / BAR CL / BAR CL TEST / BAR 8K2 CL / STOP 8K2 Far Ανατρέξτε στον πίνακα "Διαμόρφωση εισόδων ασφαλείας"
	73	SAFE 2	Διαμορφώσιμη είσοδος ασφαλείας 2 (N.C.) - Προεπιλογή PHOT. PHOT / PHOT TEST / PHOT OP / PHOT OP TEST / PHOT CL / PHOT CL TEST / BAR / BAR TEST / BAR OP / BAR OP TEST / BAR CL / BAR CL TEST Ανατρέξτε στον πίνακα "Διαμόρφωση εισόδων ασφαλείας".

POLSKI

	Zacisk	Nazwa	Opis
Aux	20	LAMPA MIGAJACA - STYK ZASILANY 24 V (N.O.) (1A MAKŚ.)	Wyjście LAMPY MIGAJACEJ
	21		Styk pozostaje zamknięty podczas ruchu skrzydeł.
	26	AUX 3 - STYK WOLNY (N.O.) (Maks. 24V 1A)	Wyjście konfigurowalne AUX 3 - Default Wyjście 2. KANAŁ RADIA. KANAŁ RADIOWY MONOSTABILNY / KONTROLKA OTWARCIA BRAMY SCA / PRZYCISK OŚWIETLENIA WEWNĘTRZNEGO / KONSERWACJA / STATUS BRAMA ZAMKNIĘTA / KANAŁ RADIOWY BISTABILNY / KANAŁ RADIOWY Z REGULACJĄ CZASOWĄ / STATUS BRAMA OTWARTA / WYJŚCIE 1 PROGRAMOWANIE NA WYSOKOŚĆ / WYJŚCIE 2 PROGRAMOWANIE NA WYSOKOŚĆ
	27		
Zasil. Akceso- ria	50	24V-	Wyjście zasilania akcesoriów.
	51	24V+	
	52	24 Vsafe+	Wyjście zasilania dla zweryfikowanych urządzeń bezpieczeństwa (nadajnik fotokomórek). Wyjście aktywne tylko podczas wykonywania cyklu.
Przyciski sterownicze	60	Wspólny	Wspólny wejść IC 1 i IC 2
	61	IC 1	Wejście sterowania konfigurowalne 1 (N.O.) - Default START E. START E / START I / OPEN / CLOSE / PED / TIMER / TIMER PED Odnieść się do tabeli „Konfiguracja wejść sterowania”.
	62	IC 2	Wejście sterowania konfigurowalne 2 (N.O.) - Default PED. START E / START I / OPEN / CLOSE / PED / TIMER / TIMER PED Odnieść się do tabeli „Konfiguracja wejść sterowania”.
Zabezpie czenia	70	Wspólny	Wspólny wejść STOP, SAFE 1 i SAFE 2
	71	STOP	Polecenie przerywa manewr. (N.Z.) Jeśli nie jest używane, zostawić mostek założony.
	72	SAFE 1	Wejście bezpieczeństwa konfigurowalne 1 (N.Z.) - Default BAR. PHOT / PHOT TEST / PHOT OP / PHOT OP TEST / PHOT CL / PHOT CL TEST / BAR / BAR TEST / BAR 8K2 / BAR OP / BAR OP TEST / BAR 8K2 OP / BAR CL / BAR CL TEST / BAR 8K2 CL / STOP 8K2 Odnieść się do tabeli „Konfiguracja wejść bezpieczeństwa”.
	73	SAFE 2	Wejście bezpieczeństwa konfigurowalne 2 (N.Z.) - Default PHOT. PHOT / PHOT TEST / PHOT OP / PHOT OP TEST / PHOT CL / PHOT CL TEST / BAR / BAR TEST / BAR OP / BAR OP TEST / BAR CL / BAR CL TEST Odnieść się do tabeli „Konfiguracja wejść bezpieczeństwa”.

## РУССКИЙ

	Клемма	Функция	Наименование
Aux	20	МИГАЮЩИЙ - КОНТАКТ ПОД НАПРЯЖЕНИЕМ 24 (Н.Р.) (НЕ БОЛЕЕ 1 А)	Выход питания вспом. устройств Контакт остается замкнут во время движения створок.
	21		
	26	ВСПОМОГ. 3 - СВОБОДНЫЙ КОНТАКТ (Н.Р.) (Макс. 24В 1А)	Конфигурируемый выход ВСПОМОГ.3 - По умолчанию выход 2°КАНАЛ РАДИО. МОНОСТАБИЛЬНЫЙ РАДИОКАНАЛ / ЛАМПОЧКА ОТКРЫТЫХ ВОРОТ SCA / КОМАНДА ПОДСВЕТКИ / ТЕХОБСЛУЖИВАНИЕ / СОСТОЯНИЕ ЗАКРЫТЫХ ВОРОТ / ДВУСТАБИЛЬНЫЙ РАДИОКАНАЛ / РАДИОКАНАЛ С УСТАНОВКОЙ ВРЕМЕНИ / СОСТОЯНИЕ ОТКРЫТЫХ ВОРОТ / ВЫХОД 1 ПРОГРАММИРУЕМЫЙ ПО ВЫСОТЕ / ВЫХОД 2 ПРОГРАММИРУЕМЫЙ ПО ВЫСОТЕ
	27		
Питан. Вспом. устройства	50	24V-	Saída de alimentação dos acessórios.
	51	24V+	
	52	24 В безоп. +	Выходная мощность проверенных устройств безопасности (передатчик фотоэлементов). Выход активен только во время цикла маневрирования.
Команды	60	Общий	Общ. входы IC 1 и IC 2
	61	IC 1	Вход конфигурируемой команды 1 (Н.Р.) - По умолчанию START E. START E / START 1 / OPEN / CLOSE / PED / TIMER / TIMER PED См.таблицу "Конфигурация входов системы управления".
	62	IC 2	Вход конфигурируемой команды 2 (Н.Р.) - По умолчанию PED. START E / START 1 / OPEN / CLOSE / PED / TIMER / TIMER PED См.таблицу "Конфигурация входов системы управления".
Предохранители	70	Общий	Общ. сигнал входов STOP, SAFE 1 и SAFE 2 Команда прерывает выполнение. (Н.3.) Если не используется, оставьте перемычку.
	71	STOP	
	72	SAFE 1	Конфигурируемый вход безопасности 1 (Н.3.) - По умолчанию BAR. PHOT / PHOT TEST / PHOT OP / PHOT OP TEST / PHOT CL / PHOT CL TEST / BAR / BAR TEST / BAR 8K2 / BAR OP / BAR OP TEST / BAR 8K2 OP / BAR CL / BAR CL TEST / BAR 8K2 CL / STOP 8K2 См.таблицу "Конфигурация входов безопасности".
	73	SAFE 2	Конфигурируемый вход безопасности 2 (Н.3.) - По умолчанию PHOT. PHOT / PHOT TEST / PHOT OP / PHOT OP TEST / PHOT CL / PHOT CL TEST / BAR / BAR TEST / BAR OP / BAR OP TEST / BAR CL / BAR CL TEST См.таблицу "Конфигурация входов безопасности".

## ČEŠTINA

	Svorka	Popis	POPIS
Aux	20	BLIKAJÍCÍ - STYKAC NAPÁJENÍ 24V (N.O.) (1A MAX)	BLIKAJÍCÍ výstup. Kontakt zůstane sepnutý během pohybu brány.
	21		
	26	AUX 3 – VOLNÝ KONTAKT (N.O.) (Max. 24 V 1 A)	Konfigurovatelný výstup AUX 3 – defaultní nastavení výstupu 2. KANÁLU RÁDIA. MONOSTABILNÍ RÁDIOVÝ KANÁL / KONTROLKA OTEVŘENÉ BRÁNY / OVLADAČ ZDVOŘILOSTNÍHO SVĚTLA / ÚDRŽBA / STAV UZAVŘENÁ BRÁNA / BISTABILNÍ RÁDIOVÝ KANÁL / ČASOVANÝ RÁDIOVÝ KANÁL / STAV OTEVŘENÁ BRÁNA / VÝSTUP 1 S NAPROGRAMOVATELNOU VÝSKOU / VÝSTUP 2 S NAPROGRAMOVATELNOU VÝSKOU
	27		
Napáje. Příslušenství	50	24V-	Výstup napájení příslušenství.
	51	24V+	
	52	24 Vsafe+	Výstup napájení pro ověřená bezpečnostní zařízení (vysílač fotobuněk). Výstup je aktivní pouze během manévrování.
Ovladače	60	Všeobecný	Všeobecný vstupy IC 1 a IC 2
	61	IC 1	Konfigurovatelný ovládací vstup 1 (N.O.) – defaultní START E. START E / START 1 / OPEN (otevření) / CLOSE (zavření) / PED / TIMER (časovač) / TIMER PED Seznamte se s tabulkou „Konfigurace ovládacích vstupů“.
	62	IC 2	Konfigurovatelný ovládací vstup 2 (N.O.) – defaultní PED. START E / START 1 / OPEN (otevření) / CLOSE (zavření) / PED / TIMER (časovač) / TIMER PED Seznamte se s tabulkou „Konfigurace ovládacích vstupů“.
Zabezpečení	70	Všeobecný	Všeobecný vstupy STOP, SAFE 1 a SAFE 2
	71	STOP	Ovladač přerušit manévry. (N.C.) Pokud se nepoužívá, nechte drát zapojený.
	72	SAFE 1	Konfigurovatelný bezpečnostní vstup 1 (N.C.) – defaultní BAR. PHOT / PHOT TEST / PHOT OP / PHOT OP TEST / PHOT CL / PHOT CL TEST / BAR / BAR TEST / BAR 8K2 / BAR OP / BAR OP TEST / BAR 8K2 OP / BAR CL / BAR CL TEST / BAR 8K2 CL / STOP 8K2 Seznamte se s tabulkou „Konfigurace bezpečnostních ovládacích vstupů“.
	73	SAFE 2	Konfigurovatelný bezpečnostní vstup 2 (N.C.) – defaultní PHOT. PHOT / PHOT TEST / PHOT OP / PHOT OP TEST / PHOT CL / PHOT CL TEST / BAR / BAR TEST / BAR OP / BAR OP TEST / BAR CL / BAR CL TEST Seznamte se s tabulkou „Konfigurace bezpečnostních ovládacích vstupů“.

## TÜRKÇE

	Kelepçe	Tanım	Açıklama
Aux	20	FLAŞ - BESLEME KONTAĞI 24V (N.O.) (1A MAKS)	FLAŞ çıkışı. Kontakt, kanatların hareket ettirilmesi esnasında kapalı kalır.
	21		
	26	AUX 3 - SERBEST KONTAKT (N.O.) (Max 24V 1A)	Yapılandırılabilir çıkış AUX 3 - Varsayılan Çıkış RADYO 2° KANAL. MONOSTABIL RADYO KANALI / SCA KAPI AÇIK UYARI IŞIĞI / KARŞILAMA IŞIĞI KOMUTU / BAKIM / KAPI KAPALI DURUMU / BİSTABİL RADYO KANALI / ZAMANLANMIŞ RADYO KANALI / KAPI AÇIK DURUMU / ÇIKIŞ 1 YÜKSEKLİK PROGRAMLANABİLİR / ÇIKIŞ 2 YÜKSEKLİK PROGRAMLANABİLİR
	27		
Besim. Aksesuarlar	50	24V-	Besleme çıkış aksesuarları.
	51	24V+	
	52	24 Vsafe+	Doğrulanmış güvenlik cihazları için güç çıkışı (fotoselli verici). Çıkış sadece manevra dönüşü sırasında aktiftir.
Komutlar	60	Ortak	IC 1 ve IC 2 ortak girişler
	61	IC 1	Yapılandırılabilir komut girişi 1 (N.O.) - Varsayılan START E. START E / START 1 / OPEN / CLOSE / PED / TIMER / TIMER PED "Komut girişlerinin konfigürasyonu" tablosuna başvurun.
	62	IC 2	Yapılandırılabilir komut girişi 2 (N.O.) - Varsayılan PED. START E / START 1 / OPEN / CLOSE / PED / TIMER / TIMER PED "Komut girişlerinin konfigürasyonu" tablosuna başvurun.
Emniyet	70	Ortak	STOP, SAFE 1 ve SAFE 2 ortak girişi
	71	STOP	Komut manevrayı durdurur. (N.C.) Eğer çalışmazsa köprüyü takılı bırakın.
	72	SAFE 1	Yapılandırılabilir güvenlik girişi 1 (N.C.) - Varsayılan BAR. PHOT / PHOT TEST / PHOT OP / PHOT OP TEST / PHOT CL / PHOT CL TEST / BAR / BAR TEST / BAR 8K2 / BAR OP / BAR OP TEST / BAR 8K2 OP / BAR CL / BAR CL TEST / BAR 8K2 CL / STOP 8K2 "Güvenlik girişlerinin konfigürasyonu" tablosuna başvurun.
	73	SAFE 2	Yapılandırılabilir güvenlik girişi 2 (N.C.) - Varsayılan PHOT. PHOT / PHOT TEST / PHOT OP / PHOT OP TEST / PHOT CL / PHOT CL TEST / BAR / BAR TEST / BAR OP / BAR OP TEST / BAR CL / BAR CL TEST "Güvenlik girişlerinin konfigürasyonu" tablosuna başvurun.

**G** COLOCAÇÃO EM FUNCIONAMENTO - ΘΕΣΗ ΣΕ ΛΕΙΤΟΥΡΓΙΑ - URUCHAMIANIE  
 ВВОД В ЭКСПЛУАТАЦИЮ - ΘΕΣΗ ΣΕ ΛΕΙΤΟΥΡΓΙΑ - BAŞLATIN

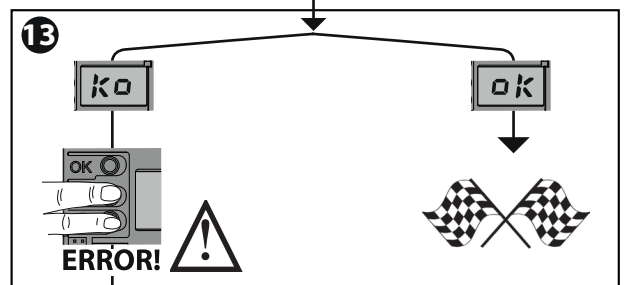
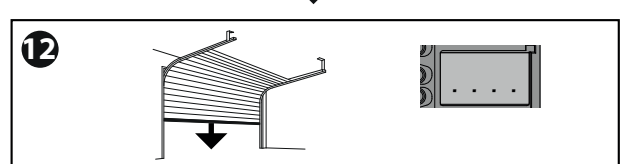
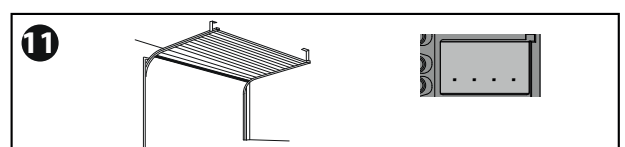
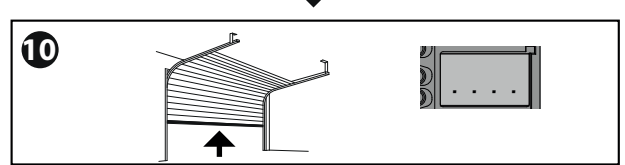
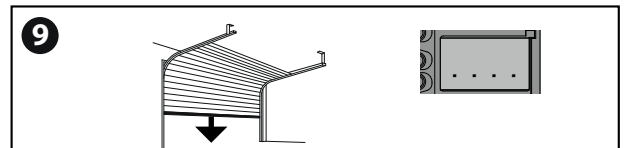
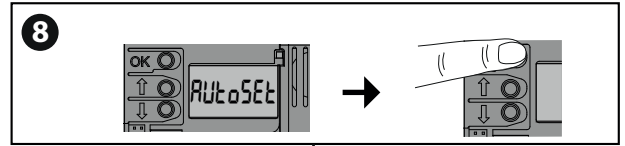
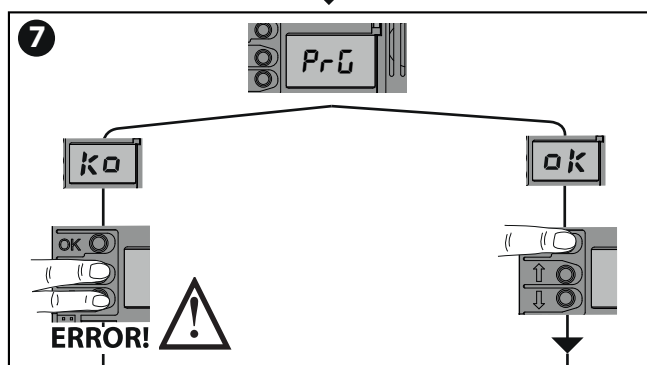
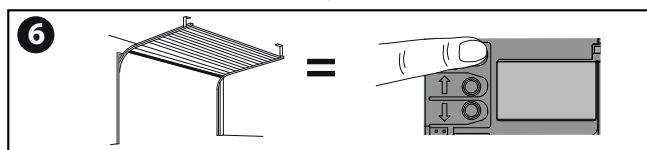
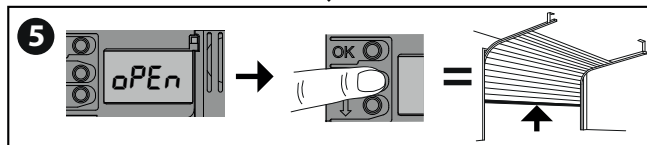
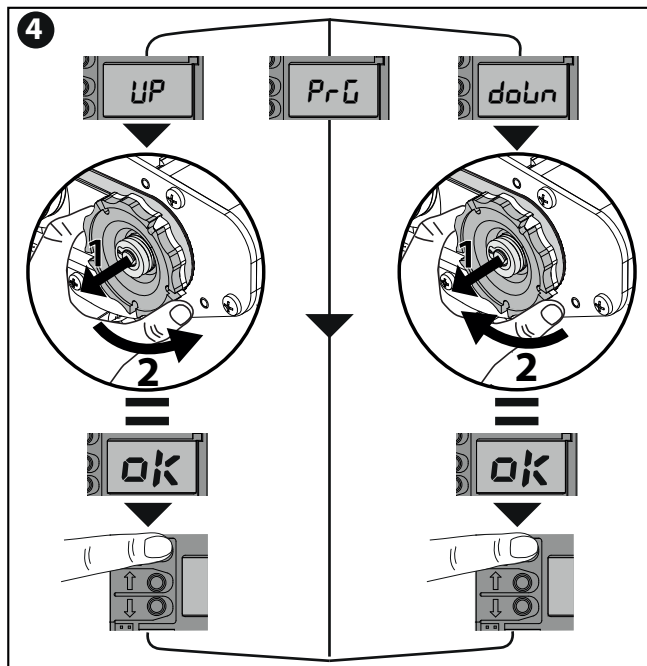
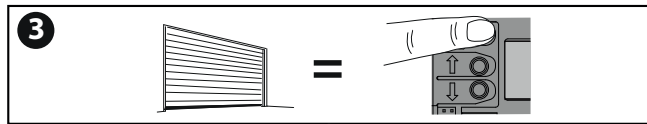
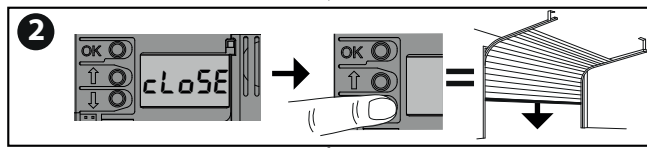
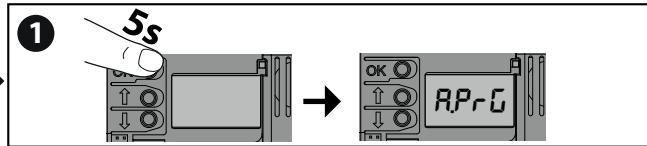

 **ATENÇÃO!!** Verificar que o valor da força de impacto medido nos pontos previstos pela norma EN12445, seja inferior ao indicado pela norma EN 12453.

**Atenção!!!** Durante o ajuste automático a função de detecção de obstáculos não está activa; portanto, o instalador deve controlar o movimento do automatismo e impedir que pessoas ou coisas se aproximem ou fiquem parados no raio de acção do automatismo.

 στα σημεία τα οποία ορίζει το πρότυπο EN12445, είναι κατώτερη από την τιμή που προβλέπει το πρότυπο EN 12453.

**Προσοχή!!** Κατά τη διάρκεια της αυτορρυθμίσσης η λειτουργία ανίχνευσης εμποδίων δεν είναι ενεργή. Ο εγκαταστάτης πρέπει να ελέγχει την κίνηση του αυτοματισμού και να μην επιτρέπει σε κανέναν να πλησιάσει ή να σταθεί εντός της ακτίνας δράσης του μηχανισμού.

 **UWAGA!!** Sprawdzić, czy wartość siły uderzenia zmierzona w miejscach przewidzianych w normie EN12445 jest mniejsza niż podano w normie EN 12453.

**Uwaga!!** Podczas automatycznego ustawiania funkcja wykrywania przeszkód jest nieaktywna; instalator powinien kontrolować ruch automatu i pilnować, aby żadne osoby nie zbliżyły się do obszaru roboczego automatu, oraz aby w tym obszarze nie znajdowały się żadne przedmioty.

 **ВНИМАНИЕ!** Проверьте, чтобы значение силы импульса, измеренное в точках, предусмотренных стандартом EN12445, было меньше предусмотренного стандартом EN 12453.

**Внимание!!** На этапе задания автоматических настроек функция обнаружения препятствий не включена, поэтому монтажник должен контролировать движение автоматической установки и не допускать приближения к ней или нахождения в радиусе ее действия людей и предметов.

 Podle normy EN 12445, je menší, než je uvedeno v normě EN 12453 .

**Pozor!!** Během automatického nastavení není funkce zjišťování překážek aktivní, instalatér tedy musí kontrolovat pohyb automatického systému a zabránit osobám nebo věcem přiblížit se nebo prodlévat v akčním rádiu automatického systému.

 **DİKKAT!!** EN12445 standardında belirlenen noktalarda ölçülen çarpma kuvveti değerinin, EN 12453 standardında belirtilenin altında olduğunu kontrol edin.

Çarpma kuvveti, şekil değiştirebilen kenarların kullanımı aracılığı ile azaltılabilir.

**DİKKAT!!** EN12445 standardında belirlenen noktalarda ölçülen çarpma kuvveti değerinin, EN 12453 standardında belirtilenin altında olduğunu kontrol edin.

**I** **PROGRAMAÇÃO MANUAL DOS TRANSMISSORES - ΧΕΙΡΟΚΙΝΗΤΟΣ ΠΡΟΓΡΑΜΜΑΤΙΣΜΟΣ ΠΟΜΠΩΝ - RĘCZNE PROGRAMOWANIE NADAJNIKÓW - ПРОГРАММИРОВАНИЕ РУЧНОГО ДАТЧИКА - RUČNÍ PROGRAMOVÁNÍ VYSÍLAČŮ - VERİCİNİN MANUEL PROGRAMLANMASI**

**\* DEFAULT**

**J** **PROGRAMAÇÃO REMOTA DOS TRANSMISSORES - ΑΠΟΜΑΚΡΥΣΜΕΝΟΣ ΠΡΟΓΡΑΜΜΑΤΙΣΜΟΣ ΠΟΜΠΩΝ-ZDALNE PROGRAMOWANIE NADAJNIKÓW-ΔΙΣΤΑΝΤΙΟΝΗΟ ΠΡΟΓΡΑΜΜΙΡΩΑΝΗΕ ΔΑΤΧΗΚΩ-VZDÁLENÉ PROGRAMOVÁNÍ VYSÍLAČŮ-VERİCİNİN UZAKTAN PROGRAMLANMASI**

Transmissor já memorizado  
ΠΟΜΠΟΣ ΗΔΗ ΑΠΟΘΗΚΕΥΜΕΝΟΣ ΣΤΗ ΜΝΗΜΗ  
Nadajnik zaprogramowany  
Датчик уже есть в памяти  
Vysílač je již uložený v paměti  
Verici hafızaya aldı

Transmissor a memorizar  
ΠΟΜΠΟΣ ΠΡΟΣ ΑΠΟΘΗΚΕΥΣΗ ΣΤΗ ΜΝΗΜΗ  
Nadajnik do programowania  
Датчик для сохранения в памяти  
Je nutné uložit vysílač do paměti  
Hafızaya alan verici

**K** **CANCELLAZIONE TRASMETTITORI - TRANSMITTERS CANCELLATION - ANNULATION DES ÉMETTEURS LÖSCHEN DER SENDER - ELIMINACIÓN TRANSMISORES - WISSEN ZENDERS**

Cancelamento em curso  
Ακύρωση σε εξέλιξη  
Kasowanie w toku  
Идет удаление  
Probíhá mazání  
İptal sürmekte

Cancelamento realizado  
Η ακύρωση ολοκληρώθηκε  
Kasowanie wykonane  
Удаление выполнено  
Mazání dokončeno  
İptal gerçekleştirildi

**L** **REPOSIÇÃO DAS DEFINIÇÕES DE FÁBRICA-ΕΠΑΝΑΦΟΡΑ ΤΩΝ ΕΡΓΟΣΤΑΣΙΑΚΩΝ ΡΥΘΜΙΣΕΩΝ-RESETOWANIE DO USTAWIEN FABRYCZNYCH-ВОССТАНОВЛЕНИЕ ЗАВОДСКИХ НАСТРОЕК-ΟΒΝΟΒΕΝΙ ΤΟΥΑΡΝΗΟ ΝΑΣΤΑΒΕΝΙ- FABRİKA DÜZENLEMELERİNİN YENİDEN DÜZENLENMESİ**

# ACESSO AOS MENUS Fig. 1

\*\*\* Introdução da password.  
Pedido com lógica Nível de  
Proteção definida para 1, 2, 3, 4

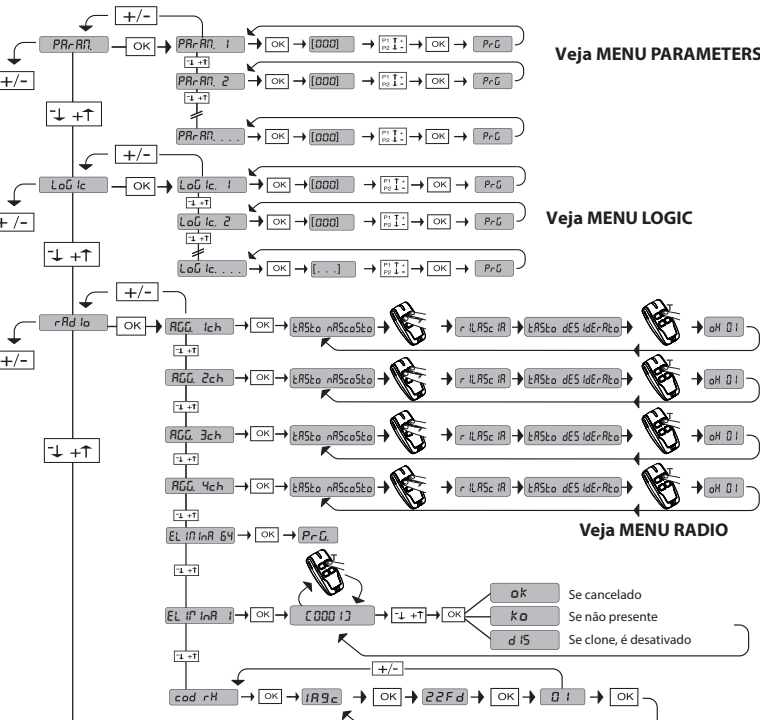
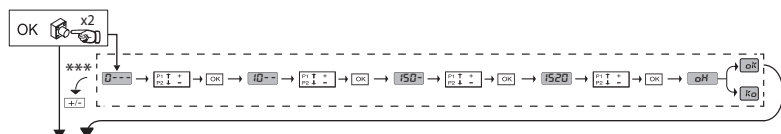

Veja MENU PARAMETERS

Veja MENU LOGIC

Veja MENU RADIO

### LEGENDA

Pressionar tecla OK (Enter/confirmação) **OK**

Desloca para cima **+**

Desloca para baixo **-**

Voltar para o menu anterior **+/-**

	• Comando de abertura ≥ 2 s Programação do transmissor manual como start (Fig.I)
	• Comando de fechamento ≥ 2 s Programação do transmissor manual como 2º canal de rádio (Fig.I)
	• ≥ 5 s Cancelamento dos comandos de rádio (Fig.K)
	• Acesso ao menu ≥ 5 s menu de regulação do fim de curso + autosest (Fig. G)

Código Diagnóstico	Descrição	Notas
S <sub>tr</sub> E	Ativação entrada start externo START E	
S <sub>tr</sub> I	Ativação entrada start interno START I	
oPEn	Ativação entrada OPEN	
clS	Ativação entrada CLOSE	
PEd	Ativação entrada postigo PED	
t <sub>IME</sub>	Ativação entrada TIMER	
S <sub>to</sub> P	Ativação entrada STOP	
Pho <sub>t</sub>	Ativação entrada fotocélula PHOT	
Pho <sub>P</sub>	Ativação entrada fotocélula na abertura PHOT OP	
Pho <sub>CL</sub>	Ativação entrada fotocélula no fecho PHOT CL	
b <sub>PR</sub>	Ativação entrada perfil BAR	
b <sub>PRc</sub>	Ativação da entrada costa em fechamento BARC	
b <sub>PRo</sub>	Ativação da entrada costa em abertura BARO	
S <sub>Wc</sub>	Ativação entrada interruptor de fim-de-curso fecho do motor SWC	
S <sub>Wo</sub>	Ativação entrada interruptor de fim-de-curso abertura do motor SWO	
cPr <sub>i</sub>	Ativação da entrada OPEN com lógica cpr definida em 1 (prioridade no comando OPEN)	
rSt	Restauração das configurações de fábrica em curso	
SEt	A placa está à espera de executar uma manobra completa de abertura-fecho não interrompida por paragens intermédias para adquirir o binário necessário para o movimento. <b>ATENÇÃO!</b> Não está activo o reconhecimento de obstáculos	
t <sub>H03</sub>	Após a manobra de abertura ou fechamento, é sinalizado o uso de recursos térmicos utilizados pelo motor para realizar o movimento é sinalizado (03 significa 3%). Ao atingir 100%, ocorre o acionamento da proteção térmica onde o movimento é impedido até o arrefecimento do motor.	
Er <sub>01</sub>	Teste fotocélulas falhado	Verificar ligação fotocélulas e/ou definições lógicas
Er <sub>02</sub>	Teste perfil falhado	Verificar ligação perfis e/ou definições lógicas
Er <sub>03</sub>	Teste fotocélulas abertura falhado	Verificar ligação fotocélulas e/ou definições parâmetros/lógicas
Er <sub>04</sub>	Teste fotocélulas fecho falhado	Verificar ligação fotocélulas e/ou definições parâmetros/lógicas
Er <sub>06</sub>	Teste perfil 8k2 falhado	Verificar ligação perfis e/ou definições parâmetros/lógicas
Er <sub>1H*</sub> 0	Erro teste hardware placa	Verificar ligações ao motor Problemas hardware na placa (contactar a assistência técnica)
Er <sub>3H*</sub> 0	Inversão devido obstáculo - Amperostop	Verificareventuaisobstáculosaolongodopercurso
Er <sub>4H*</sub> 0	Sist. Térmico	Aguardar o arrefecimento do automatismo
Er <sub>5H*</sub> 0	Erro de comunicação com dispositivos remotos	Verificar a ligação com os dispositivos acessórios e/ou placas de expansão ligados via serial
Er <sub>70</sub> , Er <sub>71</sub> , Er <sub>74</sub> , Er <sub>75</sub>	Erro interno de controlo supervisão sistema.	Tentar desligar e reacender a placa. Se o problema persiste deve-se contactar a assistência técnica.
Er <sub>72</sub>	Erro de consistência dos parâmetros de central (Lógicas e Parâmetros)	Pressionando Ok são confirmadas as configurações detetadas. A placa continuará a funcionar com as configurações detetadas. <b>⚠</b> É necessário verificar as configurações da placa (Parâmetros e Lógicas).
Er <sub>73</sub>	Erro nos parâmetros de D-track	Pressionando Ok a placa continuará a funcionar com D-track de default. <b>⚠</b> É necessário efetuar um autosest
K <sub>01</sub>	Autosest não realizado corretamente por intervenção de comandos externos. Repita o procedimento	
K <sub>02</sub>	Curso inferior ao curso mínimo exigido, cerca de 50 cm.	
K <sub>03</sub>	A instalação fica excessivamente "elástica/dinâmica". Enrijeça-a adicionando um bloqueio mecânico no fim de corsa de fechamento (kit cod. I100025 10005) antes de fazer outro autosest.	

\* H = 0,1,...,9,A,B,C,D,E,F

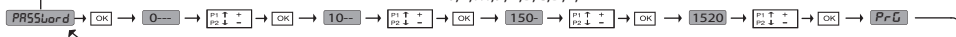

Parâmetro	Min.	Máx.	Default	Pessoais	Definição	Definição
t <sub>cA</sub>	1	180	40		Tempo de fecho automático [s]	Tempo de espera antes do fecho automático.
t <sub>LUcE</sub>	30	300	90		Tempo de acendimento da luz de cortesia [s]	Duração de acendimento da luz de cortesia na placa
t <sub>USc tA</sub>	1	240	10		Tempo de ativação da saída temporizada [s]	Duração ativação saída canal rádio temporizada em segundos
SP <sub>rALL</sub> AP	7	99	7		Espaço de desaceleração na abertura [%]	Espaço de desaceleração na abertura do/s motor/es, expresso em percentagem do percurso total. <b>ATENÇÃO:</b> Após uma modificação do parâmetro será necessária uma manobra completa sem interrupções. <b>ATENÇÃO: com "SET" no display não está activa a detecção do obstáculo.</b>
SP <sub>rALL</sub> ch	7	99	7		Espaço de desaceleração no fecho [%]	Espaço de desaceleração no fecho do/s motor/es, expresso em percentagem do percurso total. <b>ATENÇÃO:</b> Após uma modificação do parâmetro será necessária uma manobra completa sem interrupções. <b>ATENÇÃO: com "SET" no display não está activa a detecção do obstáculo.</b>
AP <sub>Ert</sub> . PR <sub>r2</sub> t <sub>ALE</sub>	10	99	20		Abertura parcial [%]	Espaço de abertura parcial em percentagem relativamente à abertura total, depois de uma ativação do comando postigo PED.
o <sub>Ut</sub> Pro <sub>U</sub> 1	1	99	50		Saída 1 programável em altura	A saída configurada como AUX=17 (consulte a tabela Configuração das saídas AUX) é ativada quando a porta excede o percentual de abertura configurada neste parâmetro (1% = porta fechada, 99% = porta aberta).
o <sub>Ut</sub> Pro <sub>U</sub> 2	1	99	50		Saída 2 programável em altura	A saída configurada como AUX=18 (consulte a tabela Configuração das saídas AUX) é ativada quando a porta excede o percentual de abertura configurada neste parâmetro (1% = porta fechada, 99% = porta aberta).
For <sub>2A</sub> AP	1	99	75		Força da folha/s na abertura [%]	Força exercitada pela/s folha/s na abertura. Representa a percentagem de força fornecida, além daquela memorizada durante o autotest (e sucessivamente actualizada), antes de criar um alarme obstáculo. O parâmetro é definido automaticamente pelo autotest. <b>⚠ ATENÇÃO: Influencia directamente a força de impacto: verificar que com valor definido sejam respeitadas as normas de segurança vigentes (*). Se necessário, devem-se instalar os dispositivos de segurança anti-esmagamento(**).</b>
For <sub>2A</sub> ch	1	99	75		Força da/s folha/s no fecho [%]	Força exercitada pela/s folha/s no fecho. Representa a percentagem de força fornecida, além daquela memorizada durante o autotest (e sucessivamente actualizada), antes de criar um alarme obstáculo. O parâmetro é definido automaticamente pelo autotest. <b>⚠ ATENÇÃO: Influencia directamente a força de impacto: verificar que com valor definido sejam respeitadas as normas de segurança vigentes (*). Se necessário, devem-se instalar os dispositivos de segurança anti-esmagamento(**).</b>
SP <sub>d</sub> t <sub>SRb</sub> . Inu <sub>ErS</sub> .	0	200	0		Espaço de desativação da inversão	Desativa a detecção do obstáculo/perfil ativa nas proximidades do fim de curso de fecho 0= nenhuma desativação 200= desativação máxima <b>⚠ ATENÇÃO: Influencia directamente a força de impacto: verificar que com valor definido sejam respeitadas as normas de segurança vigentes (*). Se necessário, devem-se instalar os dispositivos de segurança anti-esmagamento(**).</b>
v <sub>EL</sub> AP	25	99	99		Velocidade na abertura [%]	Percentagem da velocidade máxima alcançável na abertura pelo/s motor/es. <b>ATENÇÃO: Após uma modificação do parâmetro será necessária uma manobra completa sem interrupções. ATENÇÃO: com "SET" no display não está activa a detecção do obstáculo.</b>
v <sub>EL</sub> ch	25	99	45		Velocidade no fecho [%]	Percentagem da velocidade máxima alcançável no fecho pelo/s motor/es. <b>ATENÇÃO: Após uma modificação do parâmetro será necessária uma manobra completa sem interrupções. ATENÇÃO: com "SET" no display não está activa a detecção do obstáculo.</b>
PR <sub>n</sub> Ut <sub>En</sub> - 2 t <sub>onE</sub>	0	250	0		Programação do número de manobras limite manutenção [em centenas]	Permite definir um número de manobras após o qual é sinalizado o pedido de manutenção na saída AUX configurada como Manutenção ou Lâmpada cintilante e Manutenção

(\*) Na União Europeia deve-se aplicar a EN12453 para os limites de força, e a EN12445 para o método de medição.



(\*\*) As forças de impacto podem ser reduzidas através da utilização de bordas deformáveis.

TABELA "B" - MENU LÓGICAS - (L<sub>OU</sub> t<sub>c</sub>)

Lógica	Definição	Default	Barrar o ajuste efectuado	Opções																				
t <sub>cA</sub>	Tempo de Fecho Automático	0	0 1	Lógica não activa Activa o fecho automático																				
Nov. PASSO PASSO	Movimento passo-a-passo	0	0 1	<p>As entradas configuradas como Start E, Start I, Ped funcionam com a lógica 4 passos.</p> <p>As entradas configuradas como Start E, Start I, Ped funcionam com a lógica 3 passos. O impulso durante a fase de fecho se inverte o movimento.</p> <table border="1"> <thead> <tr> <th colspan="3">Movimento passo-a-passo</th> </tr> <tr> <th></th> <th>3 PASSOS</th> <th>4 PASSOS</th> </tr> </thead> <tbody> <tr> <td>FECHADA</td> <td rowspan="2">ABRE</td> <td>ABRE</td> </tr> <tr> <td>DURANTE O FECHO</td> <td>STOP</td> </tr> <tr> <td>ABERTA</td> <td>FECHA</td> <td>FECHA</td> </tr> <tr> <td>DURANTE A ABERTURA</td> <td>STOP + TCA</td> <td>STOP + TCA</td> </tr> <tr> <td>DOPO STOP</td> <td>ABRE</td> <td>ABRE</td> </tr> </tbody> </table>	Movimento passo-a-passo				3 PASSOS	4 PASSOS	FECHADA	ABRE	ABRE	DURANTE O FECHO	STOP	ABERTA	FECHA	FECHA	DURANTE A ABERTURA	STOP + TCA	STOP + TCA	DOPO STOP	ABRE	ABRE
Movimento passo-a-passo																								
	3 PASSOS	4 PASSOS																						
FECHADA	ABRE	ABRE																						
DURANTE O FECHO		STOP																						
ABERTA	FECHA	FECHA																						
DURANTE A ABERTURA	STOP + TCA	STOP + TCA																						
DOPO STOP	ABRE	ABRE																						
Nov. SU	Movimento em fim de curso	3	0 1-10	Lógica não activa Provoca a inversão do movimento quando para no fim de curso de fechamento (10= maior movimento)																				
PR <sub>ERLL</sub>	Pré-alarme	0	0 1	A lâmpada cintilante acende-se contemporaneamente ao arranque do/s motor/es. A lâmpada cintilante acende-se aproximadamente 3 segundos antes do arranque do/s motor/es.																				



## PORTUGUÊS

Lógica	Definição	Default	Barrar o ajuste efectuado	Opções
Homem presente	Homem presente		0	Funcionamento por impulsos.
			1	Funcionamento com Homem Presente. A entrada 61 é configurada como OPEN UP. A entrada 62 é configurada como CLOSE UP. A manobra continua enquanto for mantida a pressão nas teclas de OPEN UP ou CLOSE UP.  <b>ATENÇÃO: não estão activados os dispositivos de segurança.</b>
			2	Funcionamento com Homem Presente Emergency. Normalmente funcionamento por impulsos. Se a placa falha os testes das seguranças (fotocélula ou perfil, Er0x) por 3 vezes consecutivas, é habilitado o funcionamento com Homem Presente ativo por 1 minuto após a liberação das teclas OPEN UP - CLOSE UP. A entrada 61 é configurada como OPEN UP. A entrada 62 é configurada como CLOSE UP.  <b>ATENÇÃO: com Homem Presente Emergency não estão activados os dispositivos de segurança.</b>
			3	Funcionamento com homem presente no fechamento. A entrada 61 é configurada como OPEN UP. A entrada 62 é configurada como CLOSE UP. A manobra de abertura ocorre automaticamente, a manobra de fechamento continua até que a pressão na tecla de comando seja mantida (CLOSE).  <b>ATENÇÃO: os dispositivos de segurança não estão ativos durante a abertura.</b>
Bloquei impulsos na abertura		0	0	O impulso das entradas configuradas como Start E, Start I, Ped têm efeito durante a abertura.
			1	O impulso das entradas configuradas como Start E, Start I, Ped não têm efeito durante a abertura.
Inversão direcção de abertura		0	0	Funcionamento standard (Veja Fig.C1).
			1	Inverte-se o sentido de abertura em relação ao funcionamento standard (Veja Fig. C1)
SAFE 1	Configuração da entrada de segurança SAFE 1. 72	6	0	Entrada configurada como Phot, fotocélula.
			1	Entrada configurada como Phot test, fotocélula verificada.
			2	Entrada configurada como Phot op, fotocélula activa apenas na abertura.
			3	Entrada configurada como Phot op test, fotocélula verificada activa apenas na abertura.
SAFE 2	Configuração da entrada de segurança SAFE 2. 73	4	4	Entrada configurada como Phot cl, fotocélula activa apenas no fecho.
			5	Entrada configurada como Phot cl test, fotocélula verificada activa apenas no fecho.
			6	Entrada configurada como Bar, perfil sensível.
			7	Entrada configurada como Bar, perfil sensível verificado.
			8	Entrada configurada como Bar 8k2. (Não ativo em <b>SAFE 2</b> ).
			9	Entrada configurada como Bar OP, perfil sensível com inversão ativa apenas na abertura. No fecho obtém-se a paragem do movimento.
			10	Entrada configurada como Bar OP TEST, perfil sensível verificado com inversão ativa apenas na abertura. No fecho obtém-se a paragem do movimento.
			11	Entrada configurada como Bar OP 8K2, perfil sensível com inversão ativa apenas na abertura. No fecho obtém-se a paragem do movimento. (Não ativo em <b>SAFE 2</b> ).
			12	Entrada configurada como Bar CL, perfil sensível com inversão ativa apenas no fecho. Na abertura obtém-se a paragem do movimento.
			13	Entrada configurada como Bar CL TEST, perfil sensível verificado com inversão ativa apenas no fecho. Na abertura obtém-se a paragem do movimento.
			14	Entrada configurada como Bar CL 8k2, perfil sensível com inversão ativa apenas no fecho. Na abertura obtém-se a paragem do movimento. (Não ativo em <b>SAFE 2</b> ).
			15	Não utilizado
16	Entrada configurada como STOP 8k2. (Não ativo em <b>SAFE 2</b> ).			
IC 1	Configuração da entrada de comando IC 1. 61	0	0	Entrada configurada como Start E.
			1	Entrada configurada como Start I.
			2	Entrada configurada como Open.
			3	Entrada configurada como Close.
IC 2	Configuração da entrada de comando IC 2. 62	4	4	Entrada configurada como Ped.
			5	Entrada configurada como Timer.
4ch	Configuração do comando 4º canal rádio	4	9	Comando de rádio configurado como AUX3**
			10	Comando de rádio configurado como EXPO1**
3ch	Configuração do comando 3º canal rádio	9	11	Comando de rádio configurado como EXPO2**
			12	Comando de rádio configurado como LUZ DE CORTESIA
RUH 3	Configuração da saída AUX 3. 26-27	17	0	Saída configurada como Canal Rádio monoestável.
			1	Saída configurada como SCA, Indicador Luminoso de Portão aberto.
			2	Saída configurada como comando Luz de Cortesia.
			3	Não utilizado
			4	Não utilizado
			5	Não utilizado
			6	Não utilizado
			7	Não utilizado
			8	Não utilizado
			9	Saída configurada como Manutenção
			10	Não utilizado
			11	Não utilizado
			12	Não utilizado
			13	Saída configurada como Estado Portão fechado
			14	Saída configurada como Canal Rádio Biestável.
			15	Saída configurada como Canal Rádio temporizado
			16	Saída configurada como Estado Portão aberto
			17	Saída configurada como Saída 1 PROGRAMÁVEL EM ALTURA
18	Saída configurada como Saída 2 PROGRAMÁVEL EM ALTURA			

# PORTUGUÊS

DS14038 0AA01\_08

Lógica	Definição	Default	Barrar o ajuste efectuado	Opções
cod F 155o	Código Fixo	0	0	O receptor está configurado para o funcionamento na modalidade rolling-code. Não são aceites os Clones com Código Fixo.
			1	O receptor está configurado para o funcionamento na modalidade rolling-code. Não são aceites os Clones com Código Fixo.
nôuEL dE ProteÖÖo	Definição do nível de proteção	0	0	A - Não é necessária a password para aceder aos menus de programação B - Habilita a memorização dos transmissores via rádio. Esta modalidade é executada nas proximidades do quadro de comandos e não requer o acesso: 1 - Premir em sequência a tecla escondida e a tecla normal (T1-T2-T3-T4) de um transmissor já memorizado no modo standard através do menu rádio. - Pressionar dentro de 10s a tecla escondida e a tecla normal (T1-T2-T3-T4) de um transmissor a memorizar. O receptor sai do modo programação passados 10s, dentro deste tempo é possível inserir outros transmissores novos repetindo o ponto anterior. C - Habilita a introdução automática via rádio dos clones. Permite aos clones gerados com programador universal e aos Replays programados de serem adicionados à memória do receptor. D - Habilita a introdução automática via rádio dos replays. Permite adicionar os Replays programados à memória do receptor. E - É possível modificar os parâmetros da placa via rede U-link
			1	A - É necessária a password para aceder aos menus de programação. A password predefinida é 1234. Permanecem invariadas, em relação ao funcionamento 0, as funções B - C - D - E
			2	A - É necessária a password para aceder aos menus de programação. A password predefinida é 1234. B - Desabilitada a memorização dos transmissores via rádio. C - Desabilitada a introdução automática via rádio dos clones. Permanecem invariadas, em relação ao funcionamento 0, as funções D - E
			3	A - É necessária a password para aceder aos menus de programação. A password predefinida é 1234. B - Desabilitada a memorização dos transmissores via rádio. D - Desabilitada a introdução automática via rádio dos Replays. Permanecem invariadas, em relação ao funcionamento 0, as funções C - E
			4	A - É necessária a password para aceder aos menus de programação. A password predefinida é 1234. B - Desabilitada a memorização dos transmissores via rádio. C - Desabilitada a introdução automática via rádio dos clones. D - Desabilitada a introdução automática via rádio dos Replays. E - É desabilitada a possibilidade de modificar os parâmetros da placa via rede U-link Os transmissores são memorizados apenas utilizando o menu rádio específico. IMPORTANTE: Tal elevado nível de segurança impede o acesso quer aos clones indesejados, quer às interferências rádio eventualmente presentes.
Modo SEr IRLÉ	Modo serial (Identifica como se configura a placa numa conexão de rede BFT.)	0	0	SLAVE standard: a placa recebe e comunica comandos/diagnóstico/etc.
			1	MASTER standard: a placa envia comandos de activação (START, OPEN, CLOSE, PED, STOP) para as outras placas.
Ind Ir 122o	Endereço	0	[ ___ ]	Identifica o endereço de 0 a 119 da placa numa conexão de rede BFT local. (ver parágrafo MÓDULOS OPCIONAIS U-LINK)
Inu.oSt.	Inversão obstáculo	0	0	Após detetar um obstáculo, durante o fechamento, o movimento é invertido por 2 segundos. Após detetar um obstáculo, durante a abertura, a manobra é interrompida e a automação é bloqueada.
			1	Após detetar um obstáculo, tanto durante o fechamento quanto a abertura, o movimento é invertido por 2 segundos.
			2	Após detetar um obstáculo, durante o fechamento, é reaberta completamente. Após detetar um obstáculo, durante a abertura, a manobra é interrompida e a automação é bloqueada.
cPr	Prioridade nos comandos	0	0	Funcionamento Padrão
			1	Prioridade no comando OPEN : Enquanto a entrada open permanecer ativa, não serão executados outros comandos. Em caso de intervenção de segurança, durante a manobra de abertura, depois de ter concluído a manobra de segurança o automatismo coloca-se em abertura. A ativação desta função é destacada pela mensagem de diagnóstico "cpr1" piscando.  Com esta função especial, a porta pode ser utilizada para a evacuação de fumos e calor de acordo com a diretiva sobre edifícios industriais, para edifícios de até 1600 m <sup>2</sup> .   <b>A função é utilizável se não houver aberturas nas quais possa ser inserido um cilindro de 50 mm de diâmetro e se não houver puxadores com risco de levantamento.</b>
EHP 11	Configuração da entrada EXPI1 na placa de expansão entradas/saídas 1-2	2	0	Entrada configurada como comando Start E.
			1	Entrada configurada como comando Start I.
			2	Entrada configurada como comando Open.
			3	Entrada configurada como comando Close.
			4	Entrada configurada como comando Ped.
			5	Entrada configurada como comando Timer.
			6	Entrada configurada como comando Timer Postigo.
			7	Entrada configurada como segurança Phot, fotocélula.
			8	Entrada configurada como segurança Phot op, fotocélula activa só na abertura.
			9	Entrada configurada como segurança Phot cl, fotocélula activa só no fecho.
			10	Entrada configurada como segurança Bar, perfil sensível.
			11	Entrada configurada como segurança Bar OP, perfil sensível com inversão ativa apenas na abertura, no fecho obtém-se a paragem do movimento.
			12	Entrada configurada como segurança Bar CL, perfil sensível com inversão ativa apenas no fecho, na abertura obtém-se a paragem do movimento.
			13	Entrada configurada como segurança Phot test, fotocélula verificada.
			14	Entrada configurada como segurança Phot op test, fotocélula verificada ativa apenas na abertura.
			15	Entrada configurada como segurança Phot cl test, fotocélula verificada ativa apenas no fecho.
			16	Entrada configurada como segurança Bar, perfil sensível verificado.
			17	Entrada configurada como segurança Bar OP test, perfil sensível verificado com inversão ativa apenas na abertura, no fecho obtém-se a paragem do movimento.
18	Entrada configurada como segurança Bar CL test, perfil sensível verificado com inversão ativa apenas no fecho, na abertura obtém-se a paragem do movimento.			
EHP 12	Configuração da entrada EXPI2 na placa de expansão entradas/saídas 1-3	3	0	Entrada configurada como comando Start E.
			1	Entrada configurada como comando Start I.
			2	Entrada configurada como comando Open.
			3	Entrada configurada como comando Close.
			4	Entrada configurada como comando Ped.
			5	Entrada configurada como comando Timer.
6	Entrada configurada como comando Timer Postigo.			

## PORTUGUÊS

Lógica	Definição	Default	Barrar o ajuste efectuado	Opções
EHP <sub>o1</sub>	Configuração da saída EXPI2 na placa de expansão entradas/saídas 4-5	13	0	Saída configurada como Canal Rádio monoestável.
			1	Saída configurada como SCA, Indicador Luminoso de Portão aberto.
			2	Saída configurada como comando Luz de Cortesia.
			3	Não utilizado
			4	Não utilizado
			5	Não utilizado
			6	Não utilizado
EHP <sub>o2</sub>	Configuração da saída EXPI2 na placa de expansão entradas/saídas 6-7	16	7	Não utilizado
			8	Não utilizado
			9	Saída configurada como Manutenção.
			10	Não utilizado
			11	Não utilizado
			12	Não utilizado
			13	Saída configurada como Estado Portão
			14	Saída configurada como Canal Rádio Biestável.
			15	Saída configurada como Canal Rádio temporizado
			16	Saída configurada como Estado Portão aberto
			17	Saída configurada como Saída 1 PROGRAMÁVEL EM ALTURA
			18	Saída configurada como Saída 2 PROGRAMÁVEL EM ALTURA

(\*\*) Ativa apenas se a saída for configurada como Canal Rádio Monoestável, Luz de Cortesia, Luz de Zona, Luz de escadas, canal rádio Biestável ou canal Rádio temporizado.

Configuração das saídas AUX
Lógica Aux= 0 - Saída CANAL RÁDIO MONOESTÁVEL. O contacto fica fechado durante 1s à activação do canal rádio.
Lógica Aux= 1 - Saída LUZ INDICADORA DE PORTÃO ABERTO SCA. O contacto fica fechado durante a abertura e com a folha aberta, intermitente durante o fecho, aberto com folha fechada.
Lógica Aux= 2 - Saída comando LUZ DE CORTESIA. O contacto fica fechado por 90 segundos depois da última manobra.
Lógica Aux= 3 - Não utilizado
Lógica Aux= 4 - Não utilizado
Lógica Aux= 5 - Não utilizado
Lógica Aux= 6 - Não utilizado
Lógica Aux= 7 - Não utilizado
Lógica Aux= 8 - Não utilizado
Lógica Aux= 9 - Saída MANUTENÇÃO O contacto permanece fechado ao atingir o valor definido no parâmetro Manutenção, para sinalizar o pedido de manutenção.
Lógica Aux= 10 - Não utilizado
Lógica Aux= 11 - Não utilizado
Lógica Aux= 12 - Não utilizado
Lógica AUX= 13 - Saída ESTADO PORTÃO. O contacto permanece fechado quando o portão está fechado
Lógica AUX= 14 - Saída CANAL RÁDIO BIESTÁVEL O contacto altera o estado (aberto-fechado) com a activação do canal de rádio
Lógica AUX= 15 - Saída CANAL RÁDIO TEMPORIZADO O contacto permanece fechado por um tempo programável na activação do canal de Rádio (tempo de saída) Se durante esse tempo a tecla for novamente pressionada, a contagem do tempo reinicia.
Lógica Aux= 16 - Saída ESTADO PORTÃO ABERTO. O contacto permanece fechado quando o portão está aberto.
Lógica Aux=17 - Saída 1 PROGRAMÁVEL EM ALTURA. O contacto fecha quando a porta excede o percentual de abertura configurado no parâmetro "Out Prog 1"
Lógica Aux=18 - Saída 2 PROGRAMÁVEL EM ALTURA. O contacto fecha quando a porta excede o percentual de abertura configurado no parâmetro "Out Prog 2"
Configuração das entradas de comando
Lógica IC= 0 - Entrada configurada como Start E. Funcionamento segundo a Lógica $\overline{I}ou$ . PR55 <sub>a</sub> -R-PR55 <sub>a</sub> . Start externo para o controle do semáforo.
Lógica IC= 1 - Entrada configurada como Start I. Funcionamento segundo a Lógica $\overline{I}ou$ . PR55 <sub>a</sub> -R-PR55 <sub>a</sub> . Start interno para o controle do semáforo.
Lógica IC= 2 - Entrada configurada como Open. O comando executa uma abertura. Se a entrada permanece fechada, as folhas permanecem abertas até a abertura do contacto. Com o contacto aberto, o automatismo fecha passado o tempo de tca, se activado.
Lógica IC= 3 - Entrada configurada como Close. O comando executa um fecho.
Lógica IC= 4 - Entrada configurada como Ped. O comando executa uma abertura pedonal parcial. Funcionamento segundo a Lógica $\overline{I}ou$ . PR55 <sub>a</sub> -R-PR55 <sub>a</sub>
Lógica IC= 5 - Entrada configurada como Timer. Funcionamento análogo ao open mas o fecho é garantido também depois da falta de corrente.
Lógica IC= 6 - Entrada configurada como Timer Ped. O comando executa uma abertura pedonal parcial. Se a entrada permanece fechada, a folha permanece aberta até a abertura do contacto. Se a entrada permanece fechada e activa-se um comando de Start E, Start I ou Open é executada uma manobra completa para depois se restabelecer na abertura pedonal. O fecho é garantido mesmo depois da falta de corrente.
Configuração das entradas de segurança
Lógica SAFE= 0 - Entrada configurada como Phot, fotocélula não verificadas (*). Consente a conexão de dispositivos não dotados de contacto suplementar de verificação. Em caso de escurecimento, as fotocélulas estão activas quer na abertura que no fecho. Um escurecimento da fotocélula no fecho, inverte o movimento só depois da desactivação da fotocélula. Se não se utiliza deixar a ponte ligada.
Lógica SAFE= 1 - Entrada configurada como Phot test, fotocélula verificada. Activa a verificação das fotocélulas no início da manobra. Em caso de escurecimento, as fotocélulas estão activas quer na abertura que no fecho. Um escurecimento da fotocélula durante o fecho, inverte o movimento só depois da desactivação da fotocélula.
Lógica SAFE= 2 - Entrada configurada como Phot op, fotocélula activa apenas na abertura não verificadas (*). Consente a conexão de dispositivos não dotados de contacto suplementar de verificação. No caso de escurecimento está excluído o funcionamento da fotocélula no fecho. Na fase de abertura bloqueia o movimento pela duração do escurecimento da fotocélula. Se não se utiliza deixar a ponte ligada.
Lógica SAFE= 3 - Entrada configurada como Phot op test, fotocélula verificada activa apenas na abertura. Activa a verificação das fotocélulas no início da manobra. No caso de escurecimento está excluído o funcionamento da fotocélula no fecho. Na fase de abertura bloqueia o movimento pela duração do escurecimento da fotocélula.
Lógica SAFE= 4 - Entrada configurada como Phot cl, fotocélula activa apenas no fecho não verificadas (*). Consente a conexão de dispositivos não dotados de contacto suplementar de verificação. No caso de escurecimento está excluído o funcionamento da fotocélula na abertura. Na fase de fecho, inverte imediatamente. Se não se utiliza deixar a ponte ligada.
Lógica SAFE= 5 - Entrada configurada como Phot cl test, fotocélula verificada activa apenas no fecho. Activa a verificação das fotocélulas no início da manobra. No caso de escurecimento está excluído o funcionamento da fotocélula na abertura. Na fase de fecho, inverte imediatamente.

# PORTUGUÊS

DS14038 0AA01\_08

## Configuração das saídas AUX

Lógica SAFE= 6 - Não utilizado
Lógica SAFE= 7 - Entrada configurada como Bar, perfil sensível verificada). Activa a verificação dos perfis sensíveis no início da manobra. O comando inverte o movimento por 2 seg.
Lógica SAFE= 8 - Entrada configurada como Bar 8k2. Entrada para bordo resistivo 8K2. O comando inverte o movimento por 2 seg.
Lógica SAFE=9 Entrada configurada como Bar op, perfil sensível com inversão ativa apenas na abertura, se ativada durante o fecho efetua a paragem da automatização (STOP) . Consente a ligação de dispositivos não dotados de contacto suplementar de verificação. A intervenção em fase de abertura provoca a inversão do movimento por 2 seg, a intervenção na fase de fecho provoca a paragem. Se não se utiliza deixar a ponte ligada.
Lógica SAFE=10 Entrada configurada como Bar op test, perfil sensível verificado com inversão ativa apenas na abertura, se ativada durante o fecho efetua a paragem da automatização (STOP) . Ativa a verificação dos perfis sensíveis no início da manobra. A intervenção em fase de abertura provoca a inversão do movimento por 2 seg, a intervenção na fase de fecho provoca a paragem.
Lógica SAFE=11 Entrada configurada como Bar 8k2 op, perfil 8k2 com inversão ativa apenas na abertura, se ativada durante o fecho efetua a paragem da automatização (STOP) . A intervenção em fase de abertura provoca a inversão do movimento por 2 seg, a intervenção na fase de fecho provoca a paragem.
Lógica SAFE=12 Entrada configurada como Bar cl, perfil sensível com inversão ativa apenas no fecho, se ativada durante a abertura efetua a paragem da automatização (STOP) . Consente a ligação de dispositivos não dotados de contacto suplementar de verificação. A intervenção em fase de fecho provoca a inversão do movimento por 2 seg, a intervenção em fase de abertura provoca a paragem. Se não for utilizado deixar a ponte ligada
Lógica SAFE=13 Entrada configurada como Bar cl test, perfil sensível verificado com inversão ativa apenas no fecho, se ativada durante a abertura efetua a paragem da automatização (STOP) . Ativa a verificação dos perfis sensíveis no início da manobra. A intervenção em fase de fecho provoca a inversão do movimento por 2 seg, a intervenção em fase de abertura provoca a paragem.
Lógica SAFE=14 Entrada configurada como Bar 8k2 cl, perfil 8k2 com inversão ativa apenas no fecho, se ativada durante a abertura efetua a paragem da automatização (STOP) . A intervenção em fase de fecho provoca a inversão do movimento por 2 seg, a intervenção em fase de abertura provoca a paragem.
Lógica SAFE=15 Não utilizado
Lógica SAFE=16 Entrada configurada como STOP 8K2. O comando interrompe a manobra e bloqueia a automação.

(\*) Se instalam-se dispositivos de tipo "D" (como definidos pela EN12453), ligados em modalidade não verificada, deve-se estabelecer uma manutenção obrigatória com uma frequência pelo menos semestral.

## Configuração dos comando do canal rádio

Lógica CH= 0 - Comando configurado como Start E. Funcionamento segundo a Lógica $\overline{10u}$ . PR55a-R-PR55a. Start externo para o controle do semáforo.
Lógica CH= 1 - Comando configurado como Start I. Funcionamento segundo a Lógica $\overline{10u}$ . PR55a-R-PR55a. Start interno para o controle do semáforo.
Lógica CH= 2 - Comando configurado como Open. O comando executa uma abertura.
Lógica CH= 3 - Comando configurado como Close. O comando executa um fecho.
Lógica CH= 4 - Comando configurado como Ped. O comando executa uma abertura pedonal parcial. Funcionamento segundo a Lógica $\overline{10u}$ . PR55a-R-PR55a
Lógica CH= 5 - Comando configurado como STOP. O comando realiza um Stop
Lógica CH= 6- Não utilizado
Lógica CH= 7- Não utilizado
Lógica CH= 8- Não utilizado
Lógica CH= 9- Comando configurado como AUX3. (**) O comando ativa a saída AUX3
Lógica CH= 10- Comando configurado como EXPO1. (**) O comando ativa a saída EXPO1
Lógica CH= 11- Comando configurado como EXPO2. (**) O comando ativa a saída EXPO2
Lógica CH= 12- Comando configurado comoda luz de cortesia Comando ativa a luz com lógica biestável

(\*\*) Ativa apenas se a saída for configurada como Canal Rádio Monoestável, Luz de Cortesia, Luz de Zona, Luz de escadas, canal rádio Biestável ou canal Rádio temporizado.

**TABELA "C" -MENU RÁDIO (r Rd Ia)**

Lógica	Descrição
RGG 1ch	<b>Adiciona a Tecla 1ch</b> associa a tecla desejada ao comando 1º canal rádio.
RGG 2ch	<b>Adiciona a Tecla 2ch</b> associa a tecla desejada ao comando 2º canal rádio.
RGG 3ch	<b>Adiciona a Tecla 3ch</b> associa a tecla desejada ao comando 3º canal rádio.
RGG 4ch	<b>Adiciona a Tecla 4ch</b> associa a tecla desejada ao comando 4º canal rádio.
EL 17 64	<b>Eliminar Lista</b>  <b>ATENÇÃO!</b> Remove completamente todos os transmissores memorizados da memória do receptor.
EL 17 1	<b>Elimina radiocomando individual</b> Remove um radiocomando (se clone ou replay está desativado). Para selecionar o radiocomando a cancelar, escrever a posição ou pressionar uma tecla desse radiocomando que se pretende cancelar (a posição é exibida)
cod rH	<b>Leitura código receptor</b> Visualiza o código receptor necessário para a clonagem dos transmissores.

# ΠΡΟΣΒΑΣΗ ΣΤΑ ΜΕΝΟΥ Fig. 2

DB14038 0AA01\_08

\*\*\* Εισαγωγή κωδικού πρόσβασης.  
Ζητείται με τη λειτουργία Επίπεδο Προστασίας ρυθμισμένη σε 1, 2, 3, 4

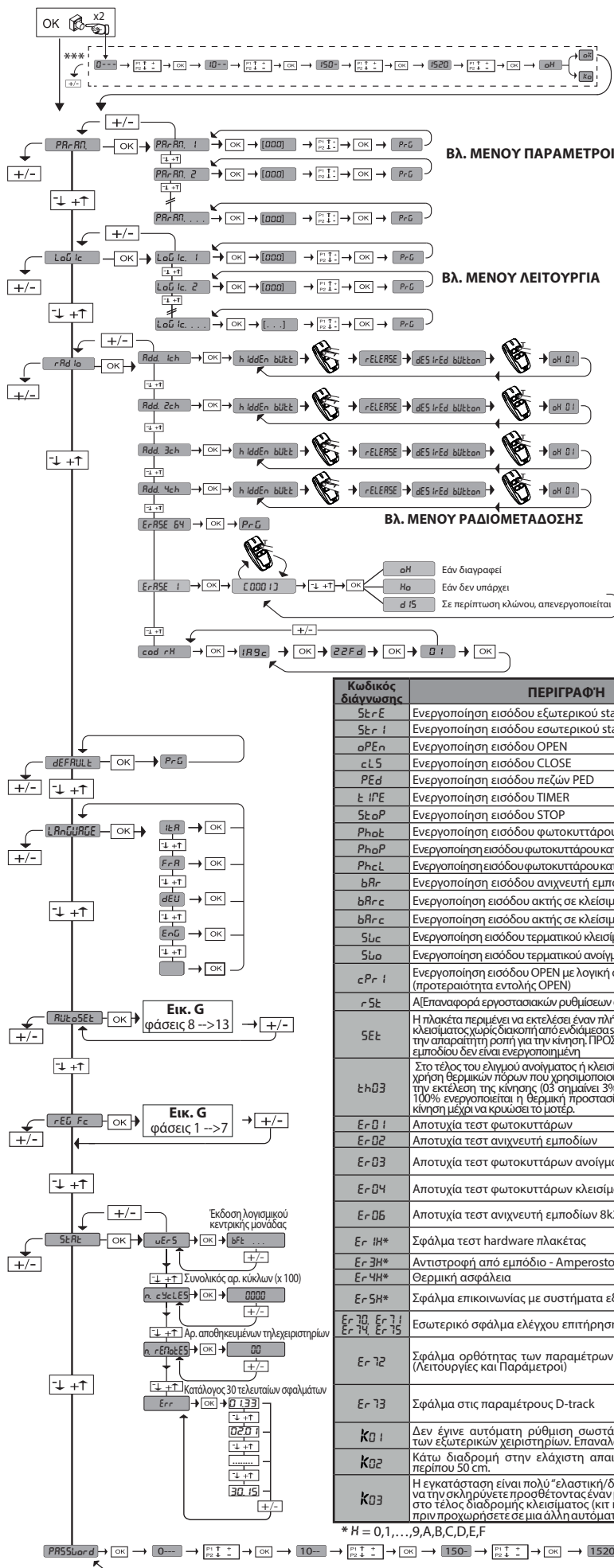

### ΥΠΟΜΝΗΜΑ

Επιβεβαίωση / Αναμμα οθόνης OK

Μετακίνηση επάνω +

Μετακίνηση κάτω -

Εξοδος Από Μενού +

-

- Εντολή ανοίγματος  
≥ 2 δευτ. Χειροκίνητος προγραμματισμός πομπού ως έναρξη (ΕΙΚ. Ι)
- Εντολή κλεισίματος  
≥ 2 δευτ. Χειροκίνητος προγραμματισμός πομπού ως 2ο ραδιοκάλι (ΕΙΚ. Ι)
- ≥ 5 δευτ. Ακύρωση τηλεχειριστηρίων (ΕΙΚ. Κ)
- Πρόσβαση στο μενού  
≥ 5 δευτ. μενού ρύθμισης τέλους διαδρομής + αυτόματη ρύθμιση (ΕΙΚ. Γ)

Κωδικός διάγνωσης	ΠΕΡΙΓΡΑΦΗ	ΣΗΜΕΙΩΣΕΙΣ
5t r E	Ενεργοποίηση εισόδου εξωτερικού start START E	
5t r I	Ενεργοποίηση εισόδου εσωτερικού start START I	
a P E n	Ενεργοποίηση εισόδου OPEN	
c L 5	Ενεργοποίηση εισόδου CLOSE	
P E d	Ενεργοποίηση εισόδου πεζών PED	
t I P E	Ενεργοποίηση εισόδου TIMER	
5t o P	Ενεργοποίηση εισόδου STOP	
P h o t	Ενεργοποίηση εισόδου φωτοκυττάρου PHOT	
P h o P	Ενεργοποίηση εισόδου φωτοκυττάρου κατά το άνοιγμα PHOT OP	
P h c L	Ενεργοποίηση εισόδου φωτοκυττάρου κατά το κλείσιμο PHOT CL	
b A r	Ενεργοποίηση εισόδου ανιχνευτή εμποδίων BAR	
b A r c	Ενεργοποίηση εισόδου ακτής σε κλείσιμο BARC	
b A r c	Ενεργοποίηση εισόδου ακτής σε κλείσιμο BARO	
S t c	Ενεργοποίηση εισόδου θερματικού κλεισίματος του μοτέρ SWC	
S t o	Ενεργοποίηση εισόδου θερματικού ανοίγματος του μοτέρ SWO	
c P r I	Ενεργοποίηση εισόδου OPEN με λογική cpr ρυθμισμένη στο 1 (πρωτεύουσα εντολής OPEN)	
r 5 t	Α[ε]παναφορά εργοστασιακών ρυθμίσεων σε εξέλιξη	
5 E t	Η πλακέτα περιμένει να εκτελέσει έναν πλήρη κύκλο ανοίγματος-κλεισίματος χωρίς διακοπή από ενδομεικροσυστήματα να αποκτήσει την απαραίτητη ροπή για την κίνηση. ΠΡΟΣΟΧΗ! Η ανίχνευση του εμποδίου δεν είναι ενεργοποιημένη.	
t h 0 3	Στο τέλος του ελιγμού ανοίγματος ή κλεισίματος επισημαίνεται η χρήση θερμικών πόρων που χρησιμοποιούνται από το μοτέρ για την εκτέλεση της κίνησης (03 σημαίνει 3%). Μόλις επιτευχθεί το 100% ενεργοποιείται η θερμική προστασία όπου εμποδίζεται η κίνηση μέχρι να κρυώσει το μοτέρ.	
Er-01	Αποτυχία τεστ φωτοκυττάρων	Ελέγξτε τη σύνδεση φωτοκυττάρων και/ή τη ρύθμιση λειτουργιών
Er-02	Αποτυχία τεστ ανιχνευτή εμποδίων	Ελέγξτε τη σύνδεση ανιχνευτή εμποδίων και/ή τη ρύθμιση λειτουργιών
Er-03	Αποτυχία τεστ φωτοκυττάρων ανοίγματος	ελέγξτε τη σύνδεση φωτοκυττάρων και/ή τη ρύθμιση παραμέτρων/λειτουργιών
Er-04	Αποτυχία τεστ φωτοκυττάρων κλεισίματος	ελέγξτε τη σύνδεση φωτοκυττάρων και/ή τη ρύθμιση παραμέτρων/λειτουργιών
Er-05	Αποτυχία τεστ ανιχνευτή εμποδίων 8k2	Ελέγξτε τη σύνδεση ανιχνευτών εμποδίων και/ή τη ρύθμιση παραμέτρων/λειτουργιών
Er-1H*	Σφάλμα τεστ hardware πλακέτας	-Ελέγξτε τις συνδέσεις στο μοτέρ -Προβλήματα hardware στην πλακέτα (απευθυνθείτε στο σέρβις)
Er-3H*	Αντιστροφή από εμπόδιο - Amperostop	Ελέγξτε τυχόν εμπόδια κατά μήκος της διαδρομής
Er-4H*	Θεσμική ασφάλεια	Περιμένετε να κρυώσει το σύστημα αυτοματισμού
Er-5H*	Σφάλμα επικοινωνίας με συστήματα εξ αποστάσεως	Ελέγξτε τη σύνδεση με τα προαιρετικά συστήματα και/ή τις πλακέτες επέκτασης με σειριακές συνδέσεις
Er-70 Er-71 Er-74 Er-75	Εσωτερικό σφάλμα ελέγχου επιτήρησης συστήματος	Δοκιμάστε να σβήσετε και να ανάψετε και πάλι την πλακέτα. Αν το πρόβλημα παραμένει, απευθυνθείτε στο σέρβις.
Er-72	Σφάλμα ορθότητας των παραμέτρων κεντρικής μονάδας (λειτουργίες και Παράμετροι)	Πιέζοντας Ok επιβεβαιώνονται οι ανιχνευμένες ρυθμίσεις. Η πλακέτα θα συνεχίσει να λειτουργεί με τις ανιχνευμένες ρυθμίσεις. Πρέπει να ελέγξετε τις ρυθμίσεις της πλακέτας (Παράμετροι και λειτουργίες).
Er-73	Σφάλμα στις παραμέτρους D-track	Πιέζοντας Ok η πλακέτα θα ξαναρχίσει να λειτουργεί με προκαθορισμένο D-track. Είναι αναγκαία η εκτέλεση αυτορύθμισης
k01	Δεν έγινε αυτόματη ρύθμιση σωστά λόγω παρέμβασης των εξωτερικών χειριστηρίων. Επαναλάβετε τη διαδικασία	
k02	Κάτω διαδρομή στην ελάχιστη απαιτούμενη διαδρομή, περίπου 50 cm.	
k03	Η εγκατάσταση είναι πολύ "ελαστική/δυναμική". Φροντίστε να την σκληρύνετε προσθέτοντας έναν μηχανικό αναστολέα στο τέλος διαδρομής κλεισίματος (kit κωδ. I100025 I0005) πριν προχωρήσετε σε μια άλλη αυτόματη ρύθμιση (autoset).	

\* H = 0, 1, ..., 9, A, B, C, D, E, F

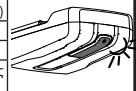

# ΕΛΛΗΝΙΚΑ

ΠΙΝΑΚΑΣ "Α" - ΜΕΝΟΥ ΠΑΡΑΜΕΤΡΟΙ - (ΡΑ-ΡΗ)

Παράμετρος	min.	max.	Default	Προσωπ.	Ορισμός	Περιγραφή
εcR	1	180	40		Χρόνος αυτόματου κλεισίματος [s]	Χρόνος αναμονής πριν το αυτόματο κλείσιμο.
εL IGhε	30	300	90		Χρόνος ανάμματος της πλαφονιέρας [s]	Διάρκεια ανάμματος του φωτός όταν στην κάρτα
αυtPυt ε ηΠε	1	240	10		Χρόνος ενεργοποίησης της εξόδου με χρονοδιακόπτη [s]	Διάρκεια ενεργοποίησης εξόδου καναλιού ραδιοκυμάτων με χρονοδιακόπτη σε δευτερόλεπτα
αP.d 1St. SLουd	7	99	7		Απόσταση προσέγγισης κατά το άνοιγμα [%]	Απόσταση προσέγγισης κατά το άνοιγμα του/των μοτέρ, ως ποσοστό της συνολικής διαδρομής. ΠΡΟΣΟΧΗ: Μετά την τροποποίηση της παραμέτρου θα είναι απαραίτητη μια πλήρη διαδρομή χωρίς διακοπές. ΠΡΟΣΟΧΗ: με το "SET" στην οθόνη η ανίχνευση του εμποδίου δεν είναι ενεργοποιημένη.
cL.d 1St. SLουd	7	99	7		Απόσταση προσέγγισης κατά το κλείσιμο [%]	Απόσταση προσέγγισης κατά το κλείσιμο του/των μοτέρ, ως ποσοστό της συνολικής διαδρομής. ΠΡΟΣΟΧΗ: Μετά την τροποποίηση της παραμέτρου θα είναι απαραίτητη μια πλήρη διαδρομή χωρίς διακοπές. ΠΡΟΣΟΧΗ: με το "SET" στην οθόνη η ανίχνευση του εμποδίου δεν είναι ενεργοποιημένη.
ΡΑrε ηRL αΡεη ηηυ	10	99	20		Μερικό άνοιγμα [%]	Απόσταση μερικού ανοίγματος ως ποσοστό του συνολικού ανοίγματος, μετά από ενεργοποίηση της εντολής πεζών PED.
αυt Ρrου 1	1	99	50		Έξοδος 1 προγραμματιζόμενη ως προς το ύψος	Η έξοδος που έχει ρυθμιστεί ως ΑΥΧ=17 (βλ. πίνακα Διαμόρφωση των εξόδων ΑΥΧ) ενεργοποιείται όταν η πόρτα ξεπερνά το ποσοστό ανοίγματος που έχει ρυθμιστεί σε αυτήν την παράμετρο (1% = πόρτα κλειστή, 99% = πόρτα ανοιχτή).
αυt Ρrου 2	1	99	50		Έξοδος 2 προγραμματιζόμενη ως προς το ύψος	Η έξοδος που έχει ρυθμιστεί ως ΑΥΧ=18 (βλ. πίνακα Διαμόρφωση των εξόδων ΑΥΧ) ενεργοποιείται όταν η πόρτα ξεπερνά το ποσοστό ανοίγματος που έχει ρυθμιστεί σε αυτήν την παράμετρο (1% = πόρτα κλειστή, 99% = πόρτα ανοιχτή).
αPFοrcε	1	99	75		Δύναμη φύλλου/ων κατά το άνοιγμα [%]	Δύναμη που εξασκείται από το/τα φύλλο/α κατά το άνοιγμα. Είναι το ποσοστό της παρεχόμενης δύναμης, πέρα από εκείνη που έχει αποθηκευτεί κατά το autose (και που ενημερώθηκε στη συνέχεια), πριν προκαλέσει ένα συναγερμό εμποδίου. Η παράμετρος επιλέγεται αυτόματα από το autose. <b>ΠΡΟΣΟΧΗ: Επηρεάζει απευθείας στη δύναμη κρούσης: βεβαιωθείτε ότι με την επιλεγμένη τιμή τηρούνται οι ισχύοντες κανονισμοί ασφαλείας (*). Εν ανάγκη εγκαταστήστε συστήματα ασφαλείας για την προστασία από σύνθλιψη (**).</b>
cLSFοrcε	1	99	75		Δύναμη φύλλου/ων κατά το κλείσιμο [%]	Δύναμη που εξασκείται από το/τα φύλλο/α κατά το κλείσιμο. Είναι το ποσοστό της παρεχόμενης δύναμης, πέρα από εκείνη που έχει αποθηκευτεί κατά το autose (και που ενημερώθηκε στη συνέχεια), πριν προκαλέσει ένα συναγερμό εμποδίου. Η παράμετρος επιλέγεται αυτόματα από το autose. <b>ΠΡΟΣΟΧΗ: Επηρεάζει απευθείας στη δύναμη κρούσης: βεβαιωθείτε ότι με την επιλεγμένη τιμή τηρούνται οι ισχύοντες κανονισμοί ασφαλείας (*). Εν ανάγκη εγκαταστήστε συστήματα ασφαλείας για την προστασία από σύνθλιψη (**).</b>
rευd 1SSPαcε	0	200	0		Απόσταση απενεργοποίησης αντιστροφής	Απενεργοποιεί την ανίχνευση εμποδίου/ενεργού εμποδίου κοντά στο τερματικό κατά το κλείσιμο 0= καμία απενεργοποίηση 200=απενεργοποίηση Μέγιστη <b>ΠΡΟΣΟΧΗ: Επηρεάζει απευθείας στη δύναμη κρούσης: βεβαιωθείτε ότι με την επιλεγμένη τιμή τηρούνται οι ισχύοντες κανονισμοί ασφαλείας (*). Εν ανάγκη εγκαταστήστε συστήματα ασφαλείας για την προστασία από σύνθλιψη</b>
αP SΡEεd	25	99	99		Ταχύτητα ανοίγματος [%]	Ποσοστό της μέγιστης ταχύτητας που πρέπει να επιτευχθεί κατά το άνοιγμα από το/τα μοτέρ. ΠΡΟΣΟΧΗ: Μετά την τροποποίηση της παραμέτρου θα είναι απαραίτητη μια πλήρη διαδρομή χωρίς διακοπές. ΠΡΟΣΟΧΗ: με το "SET" στην οθόνη η ανίχνευση του εμποδίου δεν είναι ενεργοποιημένη.
cL SΡEεd	25	99	45		Ταχύτητα κλεισίματος [%]	Ποσοστό της μέγιστης ταχύτητας που πρέπει να επιτευχθεί κατά το κλείσιμο από το/τα μοτέρ. ΠΡΟΣΟΧΗ: Μετά την τροποποίηση της παραμέτρου θα είναι απαραίτητη μια πλήρη διαδρομή χωρίς διακοπές. ΠΡΟΣΟΧΗ: με το "SET" στην οθόνη η ανίχνευση του εμποδίου δεν είναι ενεργοποιημένη.
ηR ηηεηηηcε	0	250	0		Προγραμματισμός αριθμού κινήσεων ορίου συντήρησης [σε εκατοντάδες]	Επιτρέπει τη ρύθμιση ενός αριθμού κινήσεων πάνω από τον οποίο επισημαίνεται η ανάγκη συντήρησης στην έξοδο ΑΥΧ που έχει διαμορφωθεί ως Συντήρηση ή Φάρος και Συντήρηση.



(\* ) Στην Ευρωπαϊκή Ένωση εφαρμόστε το πρότυπο EN12453 για τα όρια της δύναμης και το EN12445 για τη μέθοδο μέτρησης.

(\*\* ) Οι δυνάμεις κρούσης μπορούν να μειωθούν με τη χρήση παραμορφώσιμων άκρων.

ΠΙΝΑΚΑΣ "Β" - ΜΕΝΟΥ ΛΕΙΤΟΥΡΓΙΕΣ - (Lαυ ιc)

Λειτουργία	Ορισμός	Default	Σημειώστε τη ρύθμιση	Επιλογές																			
εcR	Χρόνος Αυτόματου Κλεισίματος	0	0	Λειτουργία απενεργοποιημένη																			
			1	Ενεργοποιεί το αυτόματο κλείσιμο																			
SτEP-by-SτEP ηουε ηηε	Κίνηση βήμα βήμα	0	0	Οι είσοδοι που έχουν διαμορφωθεί ως Start E, Start I, Ped λειτουργούν με τη διαδικασία 4 βημάτων.																			
			1	Οι είσοδοι που έχουν διαμορφωθεί ως Start E, Start I, Ped λειτουργούν με τη διαδικασία 3 βημάτων. Το σήμα κατά τη φάση κλεισίματος αντιστρέφει την κίνηση.																			
				<table border="1"> <thead> <tr> <th colspan="3">κίνηση βήμα-βήμα</th> </tr> <tr> <th></th> <th>3 ΒΗΜΑΤΑ</th> <th>4 ΒΗΜΑΤΑ</th> </tr> </thead> <tbody> <tr> <td>ΚΛΕΙΣΤΗ</td> <td rowspan="2">ΑΝΟΙΓΜΑ</td> <td>ΑΝΟΙΓΜΑ</td> </tr> <tr> <td>ΣΕ ΚΛΕΙΣΙΜΟ</td> <td>STOPS</td> </tr> <tr> <td>ΑΝΟΙΧΤΗ</td> <td rowspan="2">ΚΛΕΙΣΙΜΟ</td> <td>ΚΛΕΙΣΙΜΟ</td> </tr> <tr> <td>ΣΕ ΑΝΟΙΓΜΑ</td> <td>STOP + TCA</td> </tr> <tr> <td>ΜΕΤΑ ΑΠΟ STOP</td> <td>ΑΝΟΙΓΜΑ</td> <td>ΑΝΟΙΓΜΑ</td> </tr> </tbody> </table>	κίνηση βήμα-βήμα				3 ΒΗΜΑΤΑ	4 ΒΗΜΑΤΑ	ΚΛΕΙΣΤΗ	ΑΝΟΙΓΜΑ	ΑΝΟΙΓΜΑ	ΣΕ ΚΛΕΙΣΙΜΟ	STOPS	ΑΝΟΙΧΤΗ	ΚΛΕΙΣΙΜΟ	ΚΛΕΙΣΙΜΟ	ΣΕ ΑΝΟΙΓΜΑ	STOP + TCA	ΜΕΤΑ ΑΠΟ STOP	ΑΝΟΙΓΜΑ	ΑΝΟΙΓΜΑ
κίνηση βήμα-βήμα																							
	3 ΒΗΜΑΤΑ	4 ΒΗΜΑΤΑ																					
ΚΛΕΙΣΤΗ	ΑΝΟΙΓΜΑ	ΑΝΟΙΓΜΑ																					
ΣΕ ΚΛΕΙΣΙΜΟ		STOPS																					
ΑΝΟΙΧΤΗ	ΚΛΕΙΣΙΜΟ	ΚΛΕΙΣΙΜΟ																					
ΣΕ ΑΝΟΙΓΜΑ		STOP + TCA																					
ΜΕΤΑ ΑΠΟ STOP	ΑΝΟΙΓΜΑ	ΑΝΟΙΓΜΑ																					
Sυ ηου	Κίνηση στο τέλος διαδρομής	3	0	λογική μη ενεργή																			
			1-10	Προκαλεί την αναστροφή της κατεύθυνσης κίνησης όταν σταματάει στο τέλος διαδρομής κλεισίματος (10= μεγαλύτερη κίνηση)																			
Ρrε-RLRη	Προειδοποίηση	0	0	Ο φάρος ανάβει ταυτόχρονα με την εκκίνηση του/των μοτέρ.																			
			1	Ο φάρος ανάβει περίπου 3 δευτερόλεπτα πριν την εκκίνηση του/των μοτέρ.																			

## ΕΛΛΗΝΙΚΑ

Λειτουργία	Ορισμός	Default	Σημειώστε τη ρύθμιση	Επιλογές
hold-to-run	Παρουσία ατόμου	0	0	Λειτουργία με σήματα.
			1	Λειτουργία με Άτομο Παρόν. Η είσοδος 61 διαμορφώνεται ως OPEN UP. Η είσοδος 62 διαμορφώνεται ως CLOSE UP. Η κίνηση συνεχίζεται όσο διατηρείται η πίεση στα μπουτόν OPEN UP ή CLOSE UP  <b>ΠΡΟΣΟΧΗ: οι ασφάλειες δεν είναι ενεργές. safety devices are not enabled.</b>
			2	Λειτουργία Άτομο Παρόν Emergency. Λειτουργία συνήθως με σήματα. Αν η πλακέτα δεν περάσει τον έλεγχο των ασφαλειών (φωτοκύτταρο ή ανιχνευτής εμποδίων, Er0x) για 3 συνεχόμενες φορές, ενεργοποιείται η λειτουργία με Άτομο Παρόν για 1 λεπτό αφού αφήσετε τα μπουτόν OPEN UP - CLOSE UP. Η είσοδος 61 διαμορφώνεται ως OPEN UP. Η είσοδος 62 διαμορφώνεται ως CLOSE UP  <b>ΠΡΟΣΟΧΗ: με Άτομο Παρόν Emergency οι ασφάλειες δεν είναι ενεργές.</b>
			3	Λειτουργία με παρουσία ανθρώπου κατά το κλείσιμο. Η είσοδος 61 διαμορφώνεται ως OPEN UP (ΑΝΟΙΧΤΟ). Η είσοδος 62 διαμορφώνεται ως CLOSE UP (ΚΛΕΙΣΤΟ). Ο κύκλος ανοίγματος πραγματοποιείται αυτόματα, ο κύκλος κλεισίματος συνεχίζεται όσο διατηρείται η πίεση στο κουμπί ελέγχου (CLOSE).  <b>ΠΡΟΣΟΧΗ: δεν είναι ενεργοποιημένες οι ασφάλειες κατά τη διάρκεια ανοίγματος.</b>
IbL oPEn	Κλείδωμα σημάτων κατά το άνοιγμα	0	0	Το σήμα των εισόδων που έχουν διαμορφωθεί ως Start E, Start I, Ped επιδρά κατά το άνοιγμα.
			1	Το σήμα των εισόδων που έχουν διαμορφωθεί ως Start E, Start I, Ped δεν επιδρά κατά το άνοιγμα.
oPEn In aEHeT dI-rEct.	Αντιστροφή κατεύθυνσης ανοίγματος		0	Στάνταρ λειτουργία (Βλέπε Fig. C1).
			1	Αντιστρέφεται η κατεύθυνση ανοίγματος σε σχέση με τη στάνταρ λειτουργία (Βλ. Fig. C1)
SAFE 1	Διαμόρφωση της εισόδου ασφαλείας SAFE 1. 72	6	0	Είσοδος διαμορφωμένη ως Phot, φωτοκύτταρο.
			1	Είσοδος διαμορφωμένη ως Phot test, φωτοκύτταρο ελεγμένο.
SAFE 2	Διαμόρφωση της εισόδου ασφαλείας SAFE 2. 73	4	2	Είσοδος διαμορφωμένη ως Phot op, φωτοκύτταρο ενεργοποιημένο μόνο κατά το άνοιγμα.
			3	Είσοδος διαμορφωμένη ως Phot op test, φωτοκύτταρο ελεγμένο και ενεργοποιημένο μόνο κατά το άνοιγμα.
			4	Είσοδος διαμορφωμένη ως Phot cl, φωτοκύτταρο ενεργοποιημένο μόνο κατά το κλείσιμο.
			5	Είσοδος διαμορφωμένη ως Phot cl test, φωτοκύτταρο ελεγμένο και ενεργοποιημένο μόνο κατά το κλείσιμο.
			6	Είσοδος διαμορφωμένη ως Bar, ανιχνευτής εμποδίων.
			7	Είσοδος διαμορφωμένη ως Bar, ελεγμένος ανιχνευτής εμποδίων.
			8	Είσοδος διαμορφωμένη ως Bar 8k2. <b>(Απενεργοποιημένη σε SAFE 2).</b>
			9	Είσοδος διαμορφωμένη ως Bar OP, ανιχνευτής εμποδίων με αντιστροφή ενεργοποιημένος μόνο κατά το άνοιγμα. Κατά το κλείσιμο προκαλεί stop της κίνησης.
			10	Είσοδος διαμορφωμένη ως Bar OP TEST, ελεγμένος ανιχνευτής εμποδίων με αντιστροφή ενεργοποιημένος μόνο κατά το άνοιγμα. Κατά το κλείσιμο προκαλεί stop της κίνησης.
			11	Είσοδος διαμορφωμένη ως Bar OP 8k2, ανιχνευτής εμποδίων με αντιστροφή ενεργοποιημένος μόνο κατά το άνοιγμα. Κατά το κλείσιμο προκαλεί stop της κίνησης. <b>(Απενεργοποιημένη σε SAFE 2).</b>
			12	Είσοδος διαμορφωμένη ως Bar CL, ανιχνευτής εμποδίων με αντιστροφή ενεργοποιημένος μόνο κατά το κλείσιμο. Κατά το άνοιγμα προκαλεί stop της κίνησης.
			13	Είσοδος διαμορφωμένη ως Bar CL TEST, ελεγμένος ανιχνευτής εμποδίων με αντιστροφή ενεργοποιημένος μόνο κατά το κλείσιμο. Κατά το άνοιγμα προκαλεί stop της κίνησης.
			14	Είσοδος διαμορφωμένη ως Bar CL 8k2, ανιχνευτής εμποδίων με αντιστροφή ενεργοποιημένος μόνο κατά το κλείσιμο. Κατά το άνοιγμα προκαλεί stop της κίνησης. <b>(Απενεργοποιημένη σε SAFE 2).</b>
			15	Δεν χρησιμοποιείται
			16	Είσοδος διαμορφωμένη ως STOP 8k2. <b>(Απενεργοποιημένη σε SAFE 2).</b>
			Ic 1	Διαμόρφωση της εισόδου σήματος IC 1. 61
1	Είσοδος διαμορφωμένη ως Start I.			
2	Είσοδος διαμορφωμένη ως Open.			
3	Είσοδος διαμορφωμένη ως Close.			
Ic 2	Διαμόρφωση της εισόδου σήματος IC 2. 62	4	4	Είσοδος διαμορφωμένη ως Ped.
			5	Είσοδος διαμορφωμένη ως Timer.
			6	Είσοδος διαμορφωμένη ως Timer Πεζών.
IcH	Διαμόρφωση εντολής 1° κανάλι ραδιοκυμάτων	0	0	Σήμα ραδιοκυμάτων διαμορφωμένο ως START E.
			1	Σήμα ραδιοκυμάτων διαμορφωμένο ως Start I.
			2	Σήμα ραδιοκυμάτων διαμορφωμένο ως Open.
2cH	Διαμόρφωση εντολής 2° κανάλι ραδιοκυμάτων	12	3	Σήμα ραδιοκυμάτων διαμορφωμένο ως Close
			4	Σήμα ραδιοκυμάτων διαμορφωμένο ως Ped
			5	Σήμα ραδιοκυμάτων διαμορφωμένο ως STOP
3cH	Διαμόρφωση εντολής 3° κανάλι ραδιοκυμάτων	9	6	Δεν χρησιμοποιείται
			7	Δεν χρησιμοποιείται
			8	Δεν χρησιμοποιείται
4cH	Διαμόρφωση εντολής 4° κανάλι ραδιοκυμάτων	4	9	Σήμα ραδιοκυμάτων διαμορφωμένο ως AUX3**
			10	Σήμα ραδιοκυμάτων διαμορφωμένο ως EXPO1**
			11	Σήμα ραδιοκυμάτων διαμορφωμένο ως EXPO2**
			12	Ραδιοχειριστήριο διαμορφωμένο ως ΠΛΑΦΟΝΙΕΡΑ
RUM 3	Διαμόρφωση της εξόδου AUX 3. 26-27	17	0	Έξοδος διαμορφωμένη ως Μονοσταθές Κανάλι Ραδιοκυμάτων.
			1	Έξοδος διαμορφωμένη ως SCA, Λυχνία Ανοιχτής Πόρτας.
			2	Έξοδος διαμορφωμένη ως σήμα Εσωτερικός Φωτισμός.
			3	Δεν χρησιμοποιείται
			4	Δεν χρησιμοποιείται
			5	Δεν χρησιμοποιείται
			6	Δεν χρησιμοποιείται
			7	Δεν χρησιμοποιείται
			8	Δεν χρησιμοποιείται
			9	Έξοδος διαμορφωμένη ως Συντήρηση
			10	Δεν χρησιμοποιείται
			11	Δεν χρησιμοποιείται
			12	Δεν χρησιμοποιείται
			13	Έξοδος διαμορφωμένη ως κατάσταση πύλης κλειστή
			14	Έξοδος διαμορφωμένη ως Δισταθές Κανάλι Ραδιοκυμάτων
			15	Έξοδος διαμορφωμένη ως Κανάλι Ραδιοκυμάτων με χρονοδιακόπτη
			16	Έξοδος διαμορφωμένη ως κατάσταση πύλης κλειστή
			17	Έξοδος διαμορφωμένη ως Έξοδος 1 ΠΡΟΓΡΑΜΜΑΤΙΖΟΜΕΝΗ ΩΣ ΠΡΟΣ ΤΟ ΥΨΟΣ.
18	Έξοδος διαμορφωμένη ως Έξοδος 2 ΠΡΟΓΡΑΜΜΑΤΙΖΟΜΕΝΗ ΩΣ ΠΡΟΣ ΤΟ ΥΨΟΣ.			

# ΕΛΛΗΝΙΚΑ

Λειτουργία	Ορισμός	Default	Σημειώστε τη ρύθμιση	Επιλογές
F IHEd code	Σταθερός Κωδικός	0	0	Ο δέκτης είναι διαμορφωμένος για λειτουργία με κυλιόμενο κωδικό (rolling-code). Δεν γίνονται αποδεκτοί οι Κλώνοι με Σταθερό κωδικό.
			1	Ο δέκτης είναι διαμορφωμένος για λειτουργία με σταθερό κωδικό. Γίνονται αποδεκτοί οι Κλώνοι με Σταθερό κωδικό.
Protect Ion Level	Ρύθμιση του επιπέδου προστασίας	0	0	A - Δεν απαιτείται ο κωδικός πρόσβασης για την πρόσβαση στα μενού προγραμματισμού B - Ενεργοποιεί την αποθήκευση των πομπών μέσω ραδιοκυμάτων. Η λειτουργία εκτελείται κοντά στον πίνακα χειρισμού και δεν απαιτεί την πρόσβαση: - Πίστετε διαδοχικά το κρυφό μπουτόν και το κανονικό μπουτόν (T1-T2-T3-T4) ενός ήδη αποθηκευμένου πομπού σε λειτουργία στάνταρ μέσω του μενού ραδιοεπικοινωνίας. - Πίστετε εντός 10 δευτ. το κρυφό μπουτόν και το κανονικό μπουτόν (T1-T2-T3-T4) ενός πομπού προς αποθήκευση. Ο δέκτης διακόπτει τη λειτουργία προγραμματισμού μετά από 10 δευτ. Εντός του χρόνου αυτού μπορείτε να προγραμματίσετε και νέους πομπούς επαναλαμβάνοντας το προηγούμενο σημείο. C - Ενεργοποιεί την αυτόματη εισαγωγή μέσω ραδιοκυμάτων των κλώνων. Επιτρέπει στους κλώνους που έχουν δημιουργηθεί μέσω προγραμματιστικής γενικής χρήσης και στα προγραμματισμένα Replay να προστεθούν στη μνήμη του δέκτη. D - Ενεργοποιεί την αυτόματη εισαγωγή μέσω ραδιοκυμάτων των replay. E - Ενεργοποιεί στα προγραμματισμένα Replay να προστεθούν στη μνήμη του δέκτη. E - Είναι δυνατό να αλλάξετε τις παραμέτρους της πλακέτας μέσω δικτύου U-link
			1	A - Απαιτείται ο κωδικός πρόσβασης για την πρόσβαση στα μενού προγραμματισμού. Ο προκαθορισμένος κωδικός πρόσβασης είναι 1234. Παραμένουν αμετάβλητες, σε σχέση με τη λειτουργία 0, οι λειτουργίες B - C - D - E
			2	A - Απαιτείται ο κωδικός πρόσβασης για την πρόσβαση στα μενού προγραμματισμού. Ο προκαθορισμένος κωδικός πρόσβασης είναι 1234. B - Απενεργοποιεί την αποθήκευση των πομπών μέσω ραδιοκυμάτων. C - Απενεργοποιεί την αυτόματη εισαγωγή μέσω ραδιοκυμάτων των κλώνων. Παραμένουν αμετάβλητες, σε σχέση με τη λειτουργία 0, οι λειτουργίες D - E
			3	A - Απαιτείται ο κωδικός πρόσβασης για την πρόσβαση στα μενού προγραμματισμού. Ο προκαθορισμένος κωδικός πρόσβασης είναι 1234. B - Απενεργοποιεί την αποθήκευση των πομπών μέσω ραδιοκυμάτων. C - Απενεργοποιεί την αυτόματη εισαγωγή μέσω ραδιοκυμάτων των Replay. Παραμένουν αμετάβλητες, σε σχέση με τη λειτουργία 0, οι λειτουργίες C - E
			4	A - Απαιτείται ο κωδικός πρόσβασης για την πρόσβαση στα μενού προγραμματισμού. Ο προκαθορισμένος κωδικός πρόσβασης είναι 1234. B - Απενεργοποιεί την αποθήκευση των πομπών μέσω ραδιοκυμάτων. C - Απενεργοποιεί την αυτόματη εισαγωγή μέσω ραδιοκυμάτων των κλώνων. D - Απενεργοποιεί την αυτόματη εισαγωγή μέσω ραδιοκυμάτων των Replay. E - Απενεργοποιείται η δυνατότητα τροποποίησης των παραμέτρων της πλακέτας μέσω δικτύου U-link Οι πομποί αποθηκεύονται μόνο μέσω του ειδικού μενού Ραδιοεπικοινωνίας. ΣΗΜΑΝΤΙΚΟ: Το υψηλό επίπεδο ασφαλείας εμποδίζει την πρόσβαση τόσο των ανεπιθύμητων κλώνων όσο και των ενδεχόμενων ραδιοπαρεμβολών.
SERIAL Mode	Σειριακή λειτουργία. (Προσδιορίζει πως διαμορφώνεται η πλακέτα σε μια σύνδεση δικτύου BFT.)	0	0	SLAVE standard: η πλακέτα δέχεται και στέλνει σήματα/διάγνωση/κλπ.
			1	MASTER standard: η πλακέτα στέλνει σήματα ενεργοποίησης (START, OPEN, CLOSE, PED, STOP) σε άλλες πλακέτες.
ADDRESS	Διεύθυνση	0	[ ___ ]	Προσδιορίζει τη διεύθυνση από 0 έως 119 της πλακέτας σε μια σύνδεση τοπικού δικτύου BFT.(βλέπε παράγραφο ΠΡΟΑΙΡΕΤΙΚΕΣ ΜΟΝΑΔΕΣ U-LINK)
Invert	Αναστροφή λόγω εμποδίου	0	0	Μετά τον εντοπισμό ενός εμποδίου, κατά το κλείσιμο, αναστρέφεται η κίνηση για 2 δευτ.
			1	Μετά τον εντοπισμό ενός εμποδίου, τόσο κατά το κλείσιμο όσο και κατά το άνοιγμα, αναστρέφεται η κίνηση για 2 δευτ.
			2	Μετά τον εντοπισμό ενός εμποδίου, κατά το κλείσιμο, ανοίγει εκ νέου αυτόματα. Μετά τον εντοπισμό ενός εμποδίου, κατά το άνοιγμα, διακόπτεται η κίνηση και μπλοκάρεται ο αυτοματισμός.
CP	Προτεραιότητα Εντολών	0	0	Τυπική λειτουργία
			1	Προτεραιότητα εντολής OPEN: Όσο η ανοιχτή είσοδος παραμένει ενεργή, δεν εκτελούνται άλλες εντολές. Σε περίπτωση επέμβασης ασφαλείας κατά τη διάρκεια του ελιγμού ανοίγματος, μετά την ολοκλήρωση του ελιγμού ασφαλείας, ανοίγει ο αυτοματισμός. Η ενεργοποίηση αυτής της λειτουργίας επισημαίνεται με το διαγνωστικό μήνυμα "crp1" που αναβοσβήνει.  Με αυτή την ειδική λειτουργία η πόρτα μπορεί να χρησιμοποιηθεί για την εξαγωγή καπνών και θερμότητας σύμφωνα με την οδηγία για βιομηχανικά κτίρια για κτίρια έως 1600 τ.μ..   <b>Η λειτουργία μπορεί να χρησιμοποιηθεί εάν δεν υπάρχουν ανοίγματα στα οποία μπορεί να εισαχθεί κύλινδρος με διάμετρο 50 mm και εάν δεν υπάρχουν χερούλια με κίνδυνο να ανυψωθούν.</b>
EXPI	Διαμόρφωση της εισόδου EXPI1 στην πλακέτα επέκτασης εισόδων/ εξόδων 1-2	2	0	Είσοδος διαμορφωμένη ως σήμα Start E.
			1	Είσοδος διαμορφωμένη ως σήμα Start I.
			2	Είσοδος διαμορφωμένη ως σήμα Open.
			3	Είσοδος διαμορφωμένη ως σήμα Close.
			4	Είσοδος διαμορφωμένη ως σήμα Ped.
			5	Είσοδος διαμορφωμένη ως σήμα Timer.
			6	Είσοδος διαμορφωμένη ως σήμα Timer Πεζών.
			7	Είσοδος διαμορφωμένη ως ασφάλεια Phot, φωτοκύτταρο.
			8	Είσοδος διαμορφωμένη ως ασφάλεια Phot op, φωτοκύτταρο ενεργοποιημένο μόνο κατά το άνοιγμα.
			9	Είσοδος διαμορφωμένη ως ασφάλεια Phot cl, φωτοκύτταρο ενεργοποιημένο μόνο κατά το κλείσιμο.
			10	Είσοδος διαμορφωμένη ως ασφάλεια Bar, ανιχνευτής εμποδίων.
			11	Είσοδος διαμορφωμένη ως ασφάλεια Bar OP, ανιχνευτής εμποδίων με αντιστροφή ενεργοποιημένος μόνο κατά το άνοιγμα, κατά το κλείσιμο προκαλεί stop της κίνησης.
			12	Είσοδος διαμορφωμένη ως ασφάλεια Bar CL, ανιχνευτής εμποδίων με αντιστροφή ενεργοποιημένος μόνο κατά το κλείσιμο, κατά το άνοιγμα προκαλεί stop της κίνησης.
			13	Είσοδος διαμορφωμένη ως ασφάλεια Phot test, φωτοκύτταρο ελεγμένο.
			14	Είσοδος διαμορφωμένη ως ασφάλεια Phot op test, φωτοκύτταρο ελεγμένο και ενεργοποιημένο μόνο κατά το άνοιγμα.
			15	Είσοδος διαμορφωμένη ως ασφάλεια Phot cl test, φωτοκύτταρο ελεγμένο και ενεργοποιημένο μόνο κατά το κλείσιμο.
			16	Είσοδος διαμορφωμένη ως ασφάλεια Bar, ανιχνευτής εμποδίων ελεγμένος.
			17	Είσοδος διαμορφωμένη ως ασφάλεια Bar OP test, ανιχνευτής εμποδίων ελεγμένος με αντιστροφή ενεργοποιημένος μόνο κατά το άνοιγμα, κατά το κλείσιμο προκαλεί stop της κίνησης.
18	Είσοδος διαμορφωμένη ως ασφάλεια Bar CL test, ανιχνευτής εμποδίων ελεγμένος με αντιστροφή ενεργοποιημένος μόνο κατά το κλείσιμο, κατά το άνοιγμα προκαλεί stop της κίνησης.			



## ΕΛΛΗΝΙΚΑ

Λειτουργία	Ορισμός	Default	Σημειώστε τη ρύθμιση	Επιλογές
ΕΗΡ 12	Διαμόρφωση της εισόδου ΕΧΡ12 στην πλακέτα επέκτασης εισόδων/ εξόδων 1-3	3	0	Είσοδος διαμορφωμένη ως σήμα Start E.
			1	Είσοδος διαμορφωμένη ως σήμα Start I.
			2	Είσοδος διαμορφωμένη ως σήμα Open.
			3	Είσοδος διαμορφωμένη ως σήμα Close.
			4	Είσοδος διαμορφωμένη ως σήμα Ped.
			5	Είσοδος διαμορφωμένη ως σήμα Timer.
			6	Είσοδος διαμορφωμένη ως σήμα Timer Πεζών.
ΕΗΡ01	Διαμόρφωση της εξόδου ΕΧΡ02 στην πλακέτα επέκτασης εισόδων/ εξόδων 4-5	13	0	Έξοδος διαμορφωμένη ως Μονοσταθές Κανάλι Ραδιοκυμάτων
			1	Έξοδος διαμορφωμένη ως SCA, Λυχνία Ανοιχτής Πόρτας.
			2	Έξοδος διαμορφωμένη ως σήμα Εσωτερικός Φωτισμός.
			3	Δεν χρησιμοποιείται
			4	Δεν χρησιμοποιείται
			5	Δεν χρησιμοποιείται
			6	Δεν χρησιμοποιείται
ΕΗΡ02	Διαμόρφωση της εξόδου ΕΧΡ02 στην πλακέτα επέκτασης εισόδων/ εξόδων 6-7	16	8	Δεν χρησιμοποιείται
			9	Έξοδος διαμορφωμένη ως Συντήρηση.
			10	Δεν χρησιμοποιείται
			11	Δεν χρησιμοποιείται
			12	Δεν χρησιμοποιείται
			13	Έξοδος διαμορφωμένη ως Κατάσταση Πόρτας
			14	Έξοδος διαμορφωμένη ως Δισταθές Κανάλι Ραδιοκυμάτων
			15	Έξοδος διαμορφωμένη ως Κανάλι Ραδιοκυμάτων με χρονοδιακόπτη
			16	Έξοδος διαμορφωμένη ως κατάσταση πύλης ανοικτή
			17	Έξοδος διαμορφωμένη ως Έξοδος 1 ΠΡΟΓΡΑΜΜΑΤΙΖΟΜΕΝΗ ΩΣ ΠΡΟΣ ΤΟ ΥΨΟΣ.
			18	Έξοδος διαμορφωμένη ως Έξοδος 2 ΠΡΟΓΡΑΜΜΑΤΙΖΟΜΕΝΗ ΩΣ ΠΡΟΣ ΤΟ ΥΨΟΣ.

(\*\*) Ενεργή μόνον εάν η έξοδος είναι διαμορφωμένη ως Μονοσταθές Κανάλι Ραδιοκυμάτων, Εσωτερικός Φωτισμός, Φωτισμός Ζώνης, Φωτισμός Κλιμακοστασίου, Δισταθές Κανάλι Ραδιοκυμάτων ή Κανάλι Ραδιοκυμάτων με χρονοδιακόπτη.

## Διαμόρφωση των εξόδων AUX

Λειτουργία Aux= 0 - Έξοδος ΜΟΝΟΣΤΑΘΟΥΣ ΚΑΝΑΛΙΟΥ ΡΑΔΙΟΚΥΜΑΤΩΝ. Η επαφή παραμένει κλειστή για 1s με την ενεργοποίηση καναλιού ραδιοκυμάτων.	
Λειτουργία Aux= 1 - Έξοδος ΛΥΧΝΙΑΣ ΑΝΟΙΧΤΗΣ ΠΟΡΤΑΣ SCA. Η επαφή παραμένει κλειστή κατά το άνοιγμα και με το φύλλο ανοικτό, διαλείπουσα κατά το κλείσιμο, ανοικτή με το φύλλο κλειστό.	
Λειτουργία Aux= 2 - Έξοδος σήματος ΕΣΩΤΕΡΙΚΟΥ ΦΩΤΙΣΜΟΥ. Η επαφή παραμένει κλειστή για 90 δευτ. μετά την τελευταία κίνηση.	
Λειτουργία Aux= 3 - Δεν Διατίθεται	
Λειτουργία Aux= 4 - Δεν Διατίθεται	
Λειτουργία Aux= 5 - Δεν Διατίθεται	
Λειτουργία Aux= 6 - Δεν Διατίθεται	
Λειτουργία Aux= 7 - Δεν Διατίθεται	
Λειτουργία Aux= 8 - Δεν Διατίθεται	
Λειτουργία Aux= 9 - Έξοδος ΣΥΝΤΗΡΗΣΗ. Η επαφή παραμένει κλειστή όταν φτάσει στην τιμή που έχει ρυθμιστεί στην παράμετρο Συντήρηση, επισημαίνοντας την ανάγκη συντήρησης.	
Λειτουργία Aux= 10 - Δεν Διατίθεται	
Λειτουργία Aux= 11 - Δεν Διατίθεται	
Λειτουργία Aux= 12 - Δεν Διατίθεται	
Λειτουργία AUX = 13 - Έξοδος ΚΑΤΑΣΤΑΣΗ ΠΟΡΤΑΣ. Η επαφή παραμένει κλειστή όταν η πόρτα είναι κλειστή	
Λειτουργία AUX = 14 - Έξοδος ΔΙΣΤΑΘΕΣ ΚΑΝΑΛΙ ΡΑΔΙΟΚΥΜΑΤΩΝ Η επαφή αλλάζει κατάσταση (ανοιχτή-κλειστή) με την ενεργοποίηση του καναλιού ραδιοκυμάτων	
Λειτουργία Aux= 15 - ΧΡΟΝΙΣΜΕΝΗ Έξοδος ΚΑΝΑΛΙΟΥ Η επαφή παραμένει κλειστή όταν η πύλη είναι ανοιχτή.	
Λειτουργία Aux= 16 - Έξοδος ΚΑΤΑΣΤΑΣΗ ΑΝΟΙΧΤΗΣ ΠΥΛΗΣ. Η επαφή παραμένει κλειστή όταν η πύλη είναι ανοιχτή.	
Λογική Aux=17 - Έξοδος 1 ΠΡΟΓΡΑΜΜΑΤΙΖΟΜΕΝΗ ΩΣ ΠΡΟΣ ΤΟ ΥΨΟΣ. Η επαφή κλείνει όταν η πόρτα ξεπερνά το ποσοστό ανοίγματος που έχει ρυθμιστεί στην παράμετρο "Out Prog 1"	
Λογική Aux=18 - Έξοδος 2 ΠΡΟΓΡΑΜΜΑΤΙΖΟΜΕΝΗ ΩΣ ΠΡΟΣ ΤΟ ΥΨΟΣ. Η επαφή κλείνει όταν η πόρτα ξεπερνά το ποσοστό ανοίγματος που έχει ρυθμιστεί στην παράμετρο "Out Prog 2"	
<b>Διαμόρφωση των εισόδων εντολής</b>	
Λειτουργία IC= 0 - Είσοδος διαμορφωμένη ως Start E. Λειτουργία σύμφωνα με τη διαδικασία 5tEP-bY-5tEP Γουερνέ. Εξωτερικό Start για τη διαχείριση φαναριού.	
Λειτουργία IC= 1 - Είσοδος διαμορφωμένη ως Start I. Λειτουργία σύμφωνα με τη διαδικασία 5tEP-bY-5tEP Γουερνέ. Εσωτερικό Start για τη διαχείριση φαναριού.	
Λειτουργία IC= 2 - Είσοδος διαμορφωμένη ως Open. Η εντολή εκτελεί ένα άνοιγμα. Αν η είσοδος παραμένει κλειστή, τα φύλλα παραμένουν ανοιχτά μέχρι το άνοιγμα της επαφής. Με ανοιχτή επαφή, ο αυτοματισμός κλείνει μετά το χρόνο tca, αν έχει ενεργοποιηθεί.	
Λειτουργία IC= 3 - Είσοδος διαμορφωμένη ως Close. Η εντολή εκτελεί ένα κλείσιμο.	
Λειτουργία IC= 4 - Είσοδος διαμορφωμένη ως Ped. Η εντολή εκτελεί ένα μερικό άνοιγμα πεζών. Λειτουργία σύμφωνα με τη διαδικασία 5tEP-bY-5tEP Γουερνέ	
Λειτουργία IC= 5 - Είσοδος διαμορφωμένη ως Timer. Λειτουργία παρόμοια με την open αλλά το κλείσιμο είναι εξασφαλισμένο ακόμα και μετά από διακοπή ρεύματος.	
Λειτουργία IC= 6 - Είσοδος διαμορφωμένη ως Timer Ped. Η εντολή εκτελεί ένα μερικό άνοιγμα πεζών. Αν η είσοδος παραμένει κλειστή, το φύλλο παραμένει ανοικτό μέχρι το άνοιγμα της επαφής. Αν η είσοδος παραμένει κλειστή και ενεργοποιηθεί μια εντολή Start E, Start I ή Open εκτελείται μια πλήρης κίνηση για να αποκατασταθεί στη συνέχεια σε άνοιγμα πεζών. Το κλείσιμο είναι εξασφαλισμένο ακόμα και μετά από διακοπή ρεύματος.	
<b>Διαμόρφωση των εισόδων ασφαλείας</b>	
Λειτουργία SAFE= 0 - Είσοδος διαμορφωμένη ως Phot, φωτοκύτταρο δεν επαληθεύονται (*) Επιτρέπει τη σύνδεση των συστημάτων που δεν διαθέτουν συμπληρωματική επαφή ελέγχου. Σε περίπτωση σκίασης τα φωτοκύτταρα παραμένουν ενεργά τόσο κατά το άνοιγμα όσο και κατά το κλείσιμο. Η σκίαση του φωτοκυττάρου κατά το κλείσιμο, αντιστρέφει την κίνηση μόνο μετά την απελευθέρωση του φωτοκυττάρου. Εάν δεν χρησιμοποιείται αφήστε το βραχυκυκλωτήρα στη θέση του.	
Λειτουργία SAFE= 1 - Είσοδος διαμορφωμένη ως Phot test, ελεγμένο φωτοκύτταρο Ενεργοποιεί τον έλεγχο των φωτοκυττάρων στην αρχή της κίνησης. Σε περίπτωση σκίασης τα φωτοκύτταρα παραμένουν ενεργά τόσο κατά το άνοιγμα όσο και κατά το κλείσιμο. Η σκίαση του φωτοκυττάρου κατά το κλείσιμο, αντιστρέφει την κίνηση μόνο μετά την απελευθέρωση του φωτοκυττάρου.	
Λειτουργία SAFE= 2 - Είσοδος διαμορφωμένη ως Phot or, φωτοκύτταρο ενεργοποιημένο μόνο κατά το άνοιγμα δεν επαληθεύονται (*) Επιτρέπει τη σύνδεση των συστημάτων που δεν διαθέτουν συμπληρωματική επαφή ελέγχου. Σε περίπτωση σκίασης διακόπτεται η λειτουργία του φωτοκυττάρου κατά το κλείσιμο. Κατά τη φάση ανοίγματος μπλοκάρει την κίνηση για τη διάρκεια σκίασης του φωτοκυττάρου. Εάν δεν χρησιμοποιείται αφήστε το βραχυκυκλωτήρα στη θέση του.	
Λειτουργία SAFE= 3 - Είσοδος διαμορφωμένη ως Phot or test, φωτοκύτταρο ελεγμένο και ενεργοποιημένο μόνο κατά το άνοιγμα Ενεργοποιεί τον έλεγχο των φωτοκυττάρων στην αρχή της κίνησης. Σε περίπτωση σκίασης διακόπτεται η λειτουργία του φωτοκυττάρου κατά το κλείσιμο. Κατά τη φάση ανοίγματος μπλοκάρει την κίνηση για τη διάρκεια σκίασης του φωτοκυττάρου.	

# ΕΛΛΗΝΙΚΑ

## Διαμόρφωση των εξόδων AUX

Λειτουργία SAFE= 4 - Είσοδος διαμορφωμένη ως Phot cl, φωτοκυτόρο ενεργοποιημένο μόνο κατά το κλείσιμο δεν επαληθεύονται (*) Επιτρέπεται η σύνδεση των συστημάτων που δεν διαθέτουν συμπληρωματική επαφή ελέγχου. Σε περίπτωση σκίασης διακόπτεται η λειτουργία του φωτοκυτάρου κατά το άνοιγμα. Σε φάση κλεισίματος αντιστρέφει αμέσως την κίνηση. Εάν δεν χρησιμοποιείται αφήστε το βραχυκυκλωτήρα στη θέση του.
Λειτουργία SAFE= 5 - Είσοδος διαμορφωμένη ως Phot cl test, φωτοκυτόρο ελεγμένο και ενεργοποιημένο μόνο κατά το κλείσιμο Ενεργοποιεί τον έλεγχο των φωτοκυτάρων στην αρχή της κίνησης. Σε περίπτωση σκίασης διακόπτεται η λειτουργία του φωτοκυτάρου κατά το άνοιγμα. Σε φάση κλεισίματος αντιστρέφει αμέσως την κίνηση.
Λειτουργία SAFE= 6 - Δεν Διατίθεται
Λειτουργία SAFE= 7 - Είσοδος διαμορφωμένη ως Bar, ελεγμένος ανιχνευτής εμποδίων. Ενεργοποιεί τον έλεγχο των ανιχνευτών εμποδίων στην αρχή της κίνησης. Η εντολή αντιστρέφει την κίνηση για 2 δευτ.
Λειτουργία SAFE= 8 - Είσοδος διαμορφωμένη ως Bar 8k2 . Είσοδος για ωμικό άκρο 8K2. Η εντολή αντιστρέφει την κίνηση για 2 δευτ.
Λειτουργία SAFE=9 Είσοδος διαμορφωμένη ως Bar op, ενεργοποιημένος ανιχνευτής εμποδίων με αντιστροφή μόνο κατά το άνοιγμα, εάν ενεργοποιηθεί κατά το κλείσιμο προκαλεί την ακινητοποίηση του αυτόματου μηχανισμού (STOP) . Επιτρέπεται η σύνδεση των συστημάτων που δεν διαθέτουν συμπληρωματική επαφή ελέγχου. Η επέμβαση σε φάση ανοίγματος προκαλεί την αντιστροφή της κίνησης για 2 δευτ., η επέμβαση σε φάση κλεισίματος προκαλεί την ακινητοποίηση. Εάν δεν χρησιμοποιείται αφήστε το βραχυκυκλωτήρα στη θέση του.
Λειτουργία SAFE=10 Είσοδος διαμορφωμένη ως Bar op test, ενεργοποιημένος ελεγμένος ανιχνευτής εμποδίων με αντιστροφή μόνο κατά το άνοιγμα, εάν ενεργοποιηθεί κατά το κλείσιμο προκαλεί την ακινητοποίηση του αυτόματου μηχανισμού (STOP) . Ενεργοποιεί τον έλεγχο των ανιχνευτών εμποδίων στην αρχή της κίνησης. Η επέμβαση σε φάση ανοίγματος προκαλεί την αντιστροφή της κίνησης για 2 δευτ., η επέμβαση σε φάση κλεισίματος προκαλεί την ακινητοποίηση.
Λειτουργία SAFE=11 Είσοδος διαμορφωμένη ως Bar 8k2 op, ενεργοποιημένος ανιχνευτής 8k2 με αντιστροφή μόνο κατά το άνοιγμα, εάν ενεργοποιηθεί κατά το κλείσιμο προκαλεί την ακινητοποίηση του αυτόματου μηχανισμού. Η επέμβαση σε φάση ανοίγματος προκαλεί την αντιστροφή της κίνησης για 2 δευτ., η επέμβαση σε φάση κλεισίματος προκαλεί την ακινητοποίηση.
Λειτουργία SAFE=12 Είσοδος διαμορφωμένη ως Bar cl, ενεργοποιημένος ανιχνευτής εμποδίων με αντιστροφή μόνο κατά το κλείσιμο, εάν ενεργοποιηθεί κατά το άνοιγμα προκαλεί την ακινητοποίηση του αυτόματου μηχανισμού (STOP) . Επιτρέπεται η σύνδεση των συστημάτων που δεν διαθέτουν συμπληρωματική επαφή ελέγχου. Η επέμβαση σε φάση κλεισίματος προκαλεί την αντιστροφή της κίνησης για 2 δευτ., η επέμβαση σε φάση ανοίγματος προκαλεί την ακινητοποίηση. Εάν δεν χρησιμοποιείται αφήστε το βραχυκυκλωτήρα στη θέση του.
Λειτουργία SAFE=13 Είσοδος διαμορφωμένη ως Bar cl test, ενεργοποιημένος ελεγμένος ανιχνευτής εμποδίων με αντιστροφή μόνο κατά το κλείσιμο, εάν ενεργοποιηθεί κατά το άνοιγμα προκαλεί την ακινητοποίηση του αυτόματου μηχανισμού (STOP) . Ενεργοποιεί τον έλεγχο των ανιχνευτών εμποδίων στην αρχή της κίνησης. Η επέμβαση σε φάση κλεισίματος προκαλεί την αντιστροφή της κίνησης για 2 δευτ., η επέμβαση σε φάση ανοίγματος προκαλεί την ακινητοποίηση.
Λειτουργία SAFE=14 Είσοδος διαμορφωμένη ως Bar 8k2 cl, ενεργοποιημένος ανιχνευτής 8k2 με αντιστροφή μόνο κατά το κλείσιμο, εάν ενεργοποιηθεί κατά το άνοιγμα προκαλεί την ακινητοποίηση του αυτόματου μηχανισμού (STOP) . Η επέμβαση σε φάση κλεισίματος προκαλεί την αντιστροφή της κίνησης για 2 δευτ., η επέμβαση σε φάση ανοίγματος προκαλεί την ακινητοποίηση.
Λειτουργία SAFE=15 Δεν Διατίθεται
Λειτουργία SAFE=16 Είσοδος διαμορφωμένη ως STOP 8K2. η εντολή διακόπτεται τον ελιγμό και αποκλείει την αυτοματοποίηση.

(\*) Σε περίπτωση εγκατάστασης συστημάτων τύπου "D" (όπως ορίζονται από το EN12453), συνδεδεμένα με μη ελεγμένο τρόπο, φροντίστε ώστε να γίνεται υποχρεωτική συντήρηση τουλάχιστον κάθε έξι μήνες.

## Διαμόρφωση σημάτων καναλιού ραδιοκυμάτων

Λειτουργία CH= 0 - Σήμα διαμορφωμένο ως Start E. Λειτουργία σύμφωνα με τη διαδικασία 5tEP-bY-5tEP ΠουΕΠηε. Εξωτερικό Start για τη διαχείριση φαναριού.
Λειτουργία CH= 1 - Σήμα διαμορφωμένο ως Start I. Λειτουργία σύμφωνα με τη διαδικασία 5tEP-bY-5tEP ΠουΕΠηε. Εσωτερικό Start για τη διαχείριση φαναριού.
Λειτουργία CH= 2 - Σήμα διαμορφωμένο ως Open. Η εντολή εκτελεί ένα άνοιγμα.
Λειτουργία CH= 3 - Σήμα διαμορφωμένο ως Close. Η εντολή εκτελεί ένα κλείσιμο.
Λειτουργία CH= 4 - Σήμα διαμορφωμένο ως Ped. Η εντολή εκτελεί ένα μερικό άνοιγμα πεζών. Λειτουργία σύμφωνα με τη διαδικασία 5tEP-bY-5tEP ΠουΕΠηε
Λειτουργία CH= 5 - Σήμα διαμορφωμένο ως STOP. Η εντολή εκτελεί ένα Stop
Λειτουργία CH= 6- Δεν χρησιμοποιείται
Λειτουργία CH= 7- Δεν χρησιμοποιείται
Λειτουργία CH= 8- Δεν χρησιμοποιείται
Λειτουργία CH= 9- Σήμα διαμορφωμένο ως AUX3. (**) Η εντολή ενεργοποιεί την έξοδο AUX3
Λειτουργία CH= 10- Σήμα διαμορφωμένο ως EXPO1. (**) Η εντολή ενεργοποιεί την έξοδο EXPO1
Λειτουργία CH= 11- Σήμα διαμορφωμένο ως EXPO2. (**) Η εντολή ενεργοποιεί την έξοδο EXPO2
Λειτουργία CH= 12- Σήμα διαμορφωμένο ως ΕΣΩΤΕΡΙΚΟΥ ΦΩΤΙΣΜΟΥ Η εντολή ενεργοποιεί το φως με διπλή λογική

(\*\*) Ενεργή μόνον εάν η έξοδος είναι διαμορφωμένη ως Μονοσταθές Κανάλι Ραδιοκυμάτων, Εσωτερικός Φωτισμός, Φωτισμός Ζώνης, Φωτισμός Κλιμακοστασίου, Δισταθές Κανάλι Ραδιοκυμάτων ή Κανάλι Ραδιοκυμάτων με χρονοδιακόπτη.

## ΠΙΝΑΚΑΣ "C" - ΜΕΝΟΥ ΡΑΔΙΟΕΠΙΚΟΙΝΩΝΙΑ - (rAd ia)

Λειτουργία	Περιγραφή
rdd 1ch	<b>Προσθήκη Μπουτόν 1ch</b> συσχετίζει το επιθυμητό μπουτόν με την εντολή 1ου καναλιού ραδιοκυμάτων.
rdd 2ch	<b>Προσθήκη Μπουτόν 2ch</b> συσχετίζει το επιθυμητό μπουτόν με την εντολή 2ου καναλιού ραδιοκυμάτων.
rdd 3ch	<b>Προσθήκη Μπουτόν 3ch</b> συσχετίζει το επιθυμητό μπουτόν με την εντολή 3ου καναλιού ραδιοκυμάτων.
rdd 4ch	<b>Προσθήκη Μπουτόν 4ch</b> συσχετίζει το επιθυμητό μπουτόν με την εντολή 4ου καναλιού ραδιοκυμάτων.
ErASE b4	<b>Διαγραφή Καταλόγου</b>  <b>ΠΡΟΣΟΧΗ!</b> Διαγράφει από τη μνήμη του δέκτη όλα τα αποθηκευμένα τηλεχειριστήρια.
ErASE i	<b>Κατάργηση ενός τηλεχειριστηρίου</b> Αφαιρεί ένα τηλεχειριστήριο (εάν είναι κλώνος ή replay απενεργοποιείται). Για να επιλέξετε το τηλεχειριστήριο προς διαγραφή, επιλέξτε τη θέση ή πιέστε ένα μπουτόν του τηλεχειριστηρίου προς διαγραφή (εμφανίζεται η θέση)
cod rH	<b>Ανάγνωση κωδικού δέκτη</b> Εμφανίζει τον κωδικό δέκτη που είναι αναγκαίος για την αναπαραγωγή των τηλεχειριστηρίων.

# DOSTĘP DO MENU Fig. 2

\*\*\* Wprowadzenie hasła.

Wymagane przy ustawieniu Poziomu Ochrony na 1, 2, 3, 4

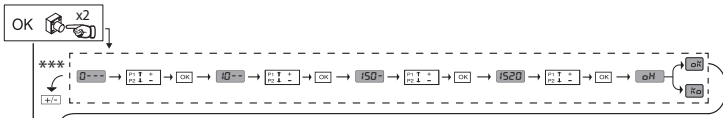

### LEGENDA

Potwierdź / Włączenie wyświetlacza	OK		
Do góry	+		
Na dół	-		
Powrót do poprzedniego menu	+/-		

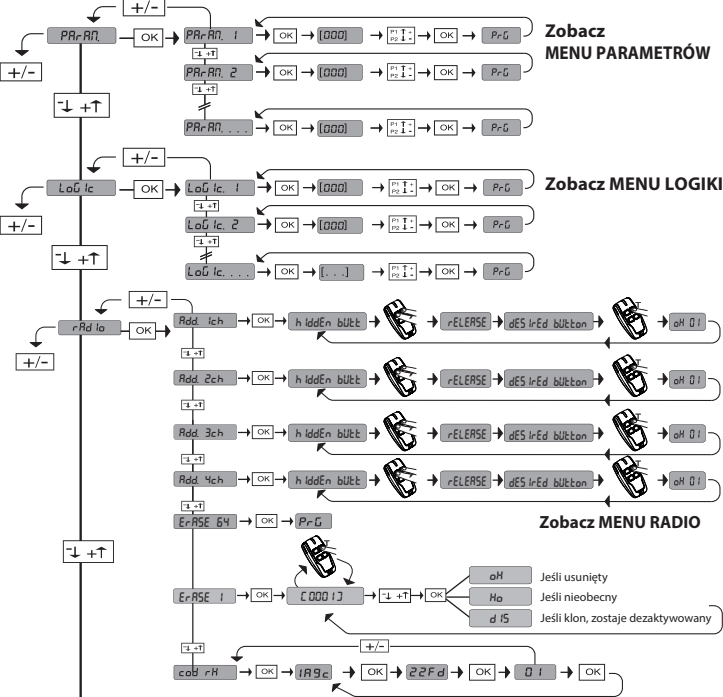

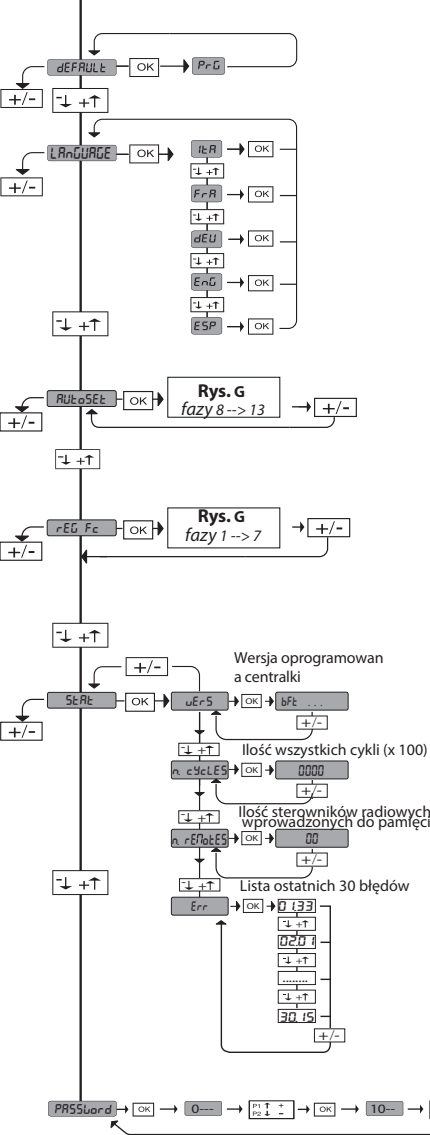

	• Polecenie otwarcia • ≥ 2 s Programowanie nadajnika ręcznego jako start (RYS. I)
	• Polecenie zamknięcia • ≥ 2 s Programowanie nadajnika ręcznego jako 2. kanału radiowego (RYS. I)
	• ≥ 5 sec Kasowanie pilotów (RYS. K)
	• Otwarcie menu • ≥ 5 s menu regulacji wyłącznika krańcowego + autoseł (RYS. G)



Kod diagnostyczny	Opis	Uwagi
SErE	Aktywacja wejścia start na zewnątrz START E	
SErI	Aktywacja wejścia start wewnątrz START I	
oPEn	Aktywacja wejścia OPEN	
clS	Aktywacja wejścia CLOSE	
PEd	Aktywacja wejścia przejścia dla osób pieszych PED	
tImE	Aktywacja wejścia TIMER	
StoP	Aktywacja wejścia STOP	
PhoE	Aktywacja wejścia fotokomórki PHOT	
PhoP	Aktywacja wejścia fotokomórki podczas otwierania PHOT OP	
PhoCL	Aktywacja wejścia fotokomórki podczas zamykania PHOT CL	
bPr	Aktywacja wejścia listwy BAR	
bPrC	Aktywacja wejścia brzegu przy zamknięciu BARC	
bPrO	Aktywacja wejścia brzegu przy otwarciu BARO	
SLc	Aktywacja wejścia wyłącznika krańcowego zamykania dla silnika SWC	
SLo	Aktywacja wejścia wyłącznika krańcowego otwierania dla silnika SWC	
cPrI	Aktywacja wejścia OPEN przy logice cpr ustawionej na 1 (priorytet polecenia OPEN)	
rSt	Trwa przywracanie ustawień fabrycznych	
SEt	Karta oczekuje na wykonanie całego cyklu otwierania-zamykania, bez zatrzymania pośredniego, w celu obliczenia wartości siły niezbędnej do wykonania ruchu. UWAGA! Rozpoznawanie przeszkód jest nieaktywne	
tH03	Po zakończeniu manewru otwierania lub zamykania włącza się sygnał informujący o włączeniu urządzeń termicznych wykorzystywanych przez silnik do wykonania ruchu (03 oznacza 3%). Po osiągnięciu 100% włącza się termik i blokuje ruch tak długo, aż silnik wystygnie.	
Er01	Test fotokomórek nie powiódł się	Sprawdzić czy fotokomórki są podłączone i/lub ustawienia logiczne
Er02	Test listwy nie powiódł się	Sprawdzić czy listwa jest podłączona i/lub ustawienia logiczne
Er03	Test fotokomórek cyklu otwierania nie powiódł się	Sprawdzić czy fotokomórki są podłączone i/lub ustawienia parametrów/ustawienia logiczne
Er04	Test fotokomórek cyklu zamykania nie powiódł się	Sprawdzić czy fotokomórki są podłączone i/lub ustawienia parametrów/ustawienia logiczne
Er05	Test listwy 8k2 nie powiódł się	Sprawdzić czy listwy są podłączone i/lub ustawienia parametrów/ustawienia logiczne
ErIH*0	Błąd testu osprzętu karty	- Sprawdzić połączenia z silnikiem - Problem z osprzętem karty (należy skontaktować się z serwisem technicznym)
Er3H*0	Odwrócenie kierunku ruchu z powodu wykrycia przeszkody	Sprawdzić ewentualne przeszkody znajdujące się na trasie ruchu
Er4H*	Zabezpieczenie termiczne	Poczekaj aż urządzenie ostygnie
Er5H*0	Błąd komunikacji z urządzeniami zdalnymi	Sprawdzić połączenie z akcesoriami i/lub karty rozszerzeń połączone szeregowo
Er70Er71 Er74Er75	Błąd wewnętrzny kontroli nadzorującej system	Spróbować wyłączyć i ponownie włączyć kartę. Jeżeli problem się powtarza, skontaktować się z serwisem technicznym.
Er72	Błąd spójności parametrów centralki (logika i parametry)	Naciśnięcie OK potwierdza pobrane ustawienia. Karta będzie działać z pobranymi ustawieniami. Trzeba sprawdzić ustawienia karty (parametry i logikę).
Er73	Błąd w parametrach systemu D-track	Naciśnięcie OK spowoduje, że karta będzie działać z domyślnym systemem D-track. Trzeba wykonać automatyczne ustawianie (autoseł).
k01	Automatyczne ustawianie nie zostało wykonane poprawnie z powodu interwencji zewnętrznych elementów sterowania. Powtórz procedurę	
k02	Skok mniejszy od minimalnego żadanego skoku, ok. 50 cm.	
k03	Instalacja jest zbyt elastyczna/dynamiczna! Usztywnić ją, montując mechaniczny ogranicznik na wyłączniku krańcowym zamykania (kod zestawu 1100025 10005) przed wykonaniem kolejnego automatycznego ustawiania.	

\* H = 0,1,...,9,A,B,C,D,E,F



TABELA "A" - MENU PARAMETRY - (PAr-Rf)

Parametr	Min.	Max.	Domyślnie	Ustawienia osobiste	Definicja	Opis
t c R	1	180	40		Czas automatycznego zamknięcia [s]	Czas oczekiwania przed wykonaniem automatycznego zamknięcia.
t L IGHt	30	300	90		Czas włączania światła zewnętrznego [s]	Czas trwania włączenia światła zewnętrznego na krawędzi łącznika
oUtPuT t INE	1	240	10		Czas aktywacji czasowego wyjścia [s]	Czas aktywacji wyjścia czasowego kanału radiowego w sekundach
oP.d 1St. SLoUd	7	99	7		Odcinek spowalniania ruchu podczas otwierania [%]	Odcinek spowalniania ruchu silnika/silników podczas otwierania, wyrażony w procentowej części całkowitego odcinka ruchu. UWAGA: Po zmodyfikowaniu parametru należy wykonać kompletny, niczym nieprzerwany cykl roboczy. UWAGA: jeżeli na wyświetlaczu pokazywany jest komunikat "SET", wykrywanie przeszkód jest nieaktywne.
cL.d 1St. SLoUd	7	99	7		Odcinek spowalniania ruchu podczas zamykania [%]	Odcinek spowalniania ruchu silnika/silników podczas zamykania, wyrażony w procentowej części całkowitego odcinka ruchu. UWAGA: Po zmodyfikowaniu parametru należy wykonać kompletny, niczym nieprzerwany cykl roboczy. UWAGA: jeżeli na wyświetlaczu pokazywany jest komunikat "SET", wykrywanie przeszkód jest nieaktywne.
PAr.t IR. oPE.n InU	10	99	20		Otwieranie częściowe [%]	Szerokość otwarcia częściowego wyrażona procentowo w stosunku do otwarcia całkowitego, po naciśnięciu przycisku otwarcia przejścia dla pieszych PED.
oUt ProG 1	10	99	50		Wyjście 1 programowane na wysokość	Wyjście ustawione jako AUX=17 (patrz tabela Konfiguracja wyjść AUX) włącza się, kiedy drzwi otworzą się szerzej niż procentowa wartość otwarcia ustawiona w tym parametrze (1% = drzwi zamknięte, 99% = drzwi otwarte).
oUt ProG 2	10	99	50		Wyjście 2 programowane na wysokość	Wyjście ustawione jako AUX=18 (patrz tabela Konfiguracja wyjść AUX) włącza się, kiedy drzwi otworzą się szerzej niż procentowa wartość otwarcia ustawiona w tym parametrze (1% = drzwi zamknięte, 99% = drzwi otwarte).
oPForcE	1	99	75		Siła skrzydła/skrzydła podczas otwierania [%]	Siła, z jaką przesuwają się skrzydło/a podczas otwierania. Jest to procentowa wartość siły przekraczająca wartość siły zapisanej podczas ustawiania automatycznego (i następnie aktualizowanej), której przekroczenie powoduje wygenerowanie alarmu z powodu napotkania przeszkody. Ten parametr jest automatycznie ustawiany podczas ustawiania automatycznego.  <b>UWAGA: Ma bezpośredni wpływ na siłę uderzenia: należy sprawdzić, czy przy tak ustawionej wartości parametru zachowane są obowiązujące normy z zakresu bezpieczeństwa (*). W razie potrzeby należy zainstalować zabezpieczenie chroniące przed przyniesieniem (**).</b>
cLSForcE	1	99	75		Siła skrzydła/skrzydła podczas zamykania [%]	Siła, z jaką przesuwają się skrzydło/a podczas zamykania. Jest to procentowa wartość siły przekraczająca wartość siły zapisanej podczas ustawiania automatycznego (i następnie aktualizowanej), której przekroczenie powoduje wygenerowanie alarmu z powodu napotkania przeszkody. Ten parametr jest automatycznie ustawiany podczas ustawiania automatycznego.  <b>UWAGA: Ma bezpośredni wpływ na siłę uderzenia: należy sprawdzić, czy przy tak ustawionej wartości parametru zachowane są obowiązujące normy z zakresu bezpieczeństwa (*). W razie potrzeby należy zainstalować zabezpieczenie chroniące przed przyniesieniem (**).</b>
rEud 1S. SPArCE	0	200	0		Zakres ruchu z wyłączonym odwróceniem kierunku	Wyłącza wykrywanie przeszkód/listwę krawędziową w pobliżu krańcowego wyłącznika zamykania 0 = nie wyłącza 200 = wyłącza Maksymalna  <b>UWAGA: Ma bezpośredni wpływ na siłę uderzenia: należy sprawdzić, czy przy tak ustawionej wartości parametru zachowane są obowiązujące normy z zakresu bezpieczeństwa (*). W razie potrzeby należy zainstalować zabezpieczenie chroniące przed przyniesieniem (**).</b>
oP SPEED	25	99	99		Prędkość otwierania [%]	Procentowa wartość maksymalnej prędkości silnika/silników osiąganą podczas otwierania. UWAGA: Po zmodyfikowaniu parametru należy wykonać kompletny, niczym nieprzerwany cykl roboczy. UWAGA: jeżeli na wyświetlaczu pokazywany jest komunikat "SET", wykrywanie przeszkód jest nieaktywne.
cL SPEED	25	99	45		Prędkość zamykania [%]	Procentowa wartość maksymalnej prędkości silnika/silników osiąganą podczas zamykania. UWAGA: Po zmodyfikowaniu parametru należy wykonać kompletny, niczym nieprzerwany cykl roboczy. UWAGA: jeżeli na wyświetlaczu pokazywany jest komunikat "SET", wykrywanie przeszkód jest nieaktywne.
SERv ISoBAr IE	0	250	0		Programowanie liczby cykli, po wykonaniu których należy przeprowadzić serwisowanie (w setkach)	Umożliwia ustawienie liczby cykli, po wykonaniu których wyjście AUX skonfigurowane jako Serwis lub Sygnalizator świetlny i serwis sygnalizuje konieczność przeprowadzenia serwisu.

(\*) W państwach Unii Europejskiej w kwestiach wartości granicznych siły należy stosować normę EN12453, natomiast w kwestiach metod pomiarowych normę EN12445.

(\*\*) Siłę uderzenia można zredukować przy pomocy odształcających się listewek.

TABELA "B" - MENU LOGIKA - (LoU ic)

Logika	Definicja	Domyślnie	Zaznaczyć wykonane ustawienie	Opcje																					
t c R	Czas Automatycznego Zamykania	0	0	Logika działania nieaktywna																					
			1	Aktywuje automatyczne zamykanie																					
StEP-by-StEP NowEfInE	Praca krokowa	0	0	<p>Wejścia skonfigurowane jako Start E, Start I, Ped działają zgodnie z 4-krokową logiką działania.</p> <p>0</p> <p>1</p> <p>Wejścia skonfigurowane jako Start E, Start I, Ped działają zgodnie z 3-krokową logiką działania. Impuls podczas zamykania powoduje odwrócenie kierunku ruchu.</p>																					
				<table border="1"> <thead> <tr> <th colspan="3">ruch krokowy</th> </tr> <tr> <th></th> <th>3 KROKI</th> <th>4 KROKI</th> </tr> </thead> <tbody> <tr> <td>ZAMKNIĘTA</td> <td>OTWIERA</td> <td>OTWIERA</td> </tr> <tr> <td>W TRAKCIE ZAMYKANIA</td> <td></td> <td>STOP</td> </tr> <tr> <td>OTWARTA</td> <td>ZAMYKA</td> <td>ZAMYKA</td> </tr> <tr> <td>W TRAKCIE OTWIERANIA</td> <td>STOP + TCA</td> <td>STOP + TCA</td> </tr> <tr> <td>PO ZATRZYMANIU</td> <td>OTWIERA</td> <td>OTWIERA</td> </tr> </tbody> </table>	ruch krokowy				3 KROKI	4 KROKI	ZAMKNIĘTA	OTWIERA	OTWIERA	W TRAKCIE ZAMYKANIA		STOP	OTWARTA	ZAMYKA	ZAMYKA	W TRAKCIE OTWIERANIA	STOP + TCA	STOP + TCA	PO ZATRZYMANIU	OTWIERA	OTWIERA
ruch krokowy																									
	3 KROKI	4 KROKI																							
ZAMKNIĘTA	OTWIERA	OTWIERA																							
W TRAKCIE ZAMYKANIA		STOP																							
OTWARTA	ZAMYKA	ZAMYKA																							
W TRAKCIE OTWIERANIA	STOP + TCA	STOP + TCA																							
PO ZATRZYMANIU	OTWIERA	OTWIERA																							
Sb Now	Ruch na wyłączniku krańcowym	3	0	Logika nieaktywna																					
			1-10	Powoduje odwrócenie kierunku ruchu po zatrzymaniu na wyłączniku krańcowym zamykania (10= większy ruch)																					
PrE-ALAr-Ń	Alarm wstępny	0	0	Migająca lampka zaczyna świecić równocześnie z uruchomieniem silnika/silników.																					
			1	Migająca lampka świeci przez ok. 3 sekundy przed uruchomieniem silnika/silników.																					
hoLd-to-rUn	Przytrzymaj przycisk	0	0	Działanie impulsowe.																					
			1	Działanie wymaga obecności człowieka. Wejście 61 jest skonfigurowane jako OPEN UP. Wejście 62 jest skonfigurowane jako CLOSE UP. Cykl jest kontynuowany tak długo, jak długo pozostają wciśnięte przyciski OPEN UP i CLOSE UP.  <b>UWAGA: zabezpieczenia są nieaktywne.</b>																					
			2	Działanie awaryjne wymagające obecności człowieka. Zazwyczaj działanie typu impulsowego. Jeżeli karta nie wykona testu zabezpieczeń (fotokomórka lub listwa, ErOx) 3 razy pod rząd, aktywowane jest działanie wymagające obecności człowieka (Przytrzymaj przycisk) przez 1 minutę po zwolnieniu przycisków OPEN UP lub CLOSE UP. Wejście 61 jest skonfigurowane jako OPEN UP. Wejście 62 jest skonfigurowane jako CLOSE UP.  <b>UWAGA: podczas awaryjnego działania wymagającego obecności człowieka zabezpieczenia są nieaktywne.</b>																					
			3	Działanie przy zamkniętym czuwaku. Wejście 61 jest skonfigurowane jako OPEN UP. Wejście 62 jest skonfigurowane jako CLOSE UP. Czynność otwierania zachodzi w sposób automatyczny, czynność zamykania jest kontynuowana tak długo, jak długo naciskany jest przycisk sterujący (CLOSE).  <b>UWAGA: podczas otwierania nie są aktywne urządzenia zabezpieczające.</b>																					

## POLSKI

Logika	Definicja	Domyślnie	Zaznaczyć wykonane ustawienie	Opcje
iBL oPEn	Blokuje impulsy podczas otwierania	0	0	Impulsy wejść skonfigurowanych jako Start E, Start I, Ped powodują reakcję podczas otwierania.
			1	Impulsy wejść skonfigurowanych jako Start E, Start I, Ped nie powodują reakcji podczas otwierania.
oPEn In othEr d IrEct.	Odwroćenie kierunku ruchu otwierania	0	0	Działanie standardowe (zob. Rys. C1).
			1	Kierunek otwierania zostaje odwrócony w stosunku do działania standardowego (zob. Rys. C1).
SAFE 1	Konfiguracja wejścia bezpieczeństwa SAFE 1. 72	6	0	Wejście skonfigurowane jako Phot, fotokomórka.
			1	Wejście skonfigurowane jako Phot test, fotokomórka zweryfikowana.
			2	Wejście skonfigurowane jako Phot op, fotokomórka aktywna tylko podczas otwierania.
			3	Wejście skonfigurowane jako Phot op test, fotokomórka zweryfikowana aktywna tylko podczas otwierania.
			4	Wejście skonfigurowane jako Phot cl, fotokomórka aktywna tylko podczas zamykania.
SAFE 2	Konfiguracja wejścia bezpieczeństwa SAFE 2. 73	4	5	Wejście skonfigurowane jako Phot cl test, fotokomórka zweryfikowana aktywna tylko podczas zamykania.
			6	Wejście skonfigurowane jako Bar, czuła listwa.
			7	Wejście skonfigurowane jako Bar, czuła listwa zweryfikowana.
			8	Wejście skonfigurowane jako Bar 8k2. (Nieaktywne w SAFE 2).
			9	Wejście skonfigurowane jako Bar op, czyli listwa krawędziowa z odwróceniem aktywna tylko podczas otwierania. Podczas zamykania powoduje zatrzymanie ruchu.
			10	Wejście skonfigurowane jako Bar OP TEST, czyli listwa krawędziowa zweryfikowana z odwróceniem aktywna tylko podczas otwierania. Podczas zamykania powoduje zatrzymanie ruchu.
			11	Wejście skonfigurowane jako Bar OP 8k2, czyli listwa krawędziowa z odwróceniem aktywna tylko podczas otwierania. Podczas zamykania powoduje zatrzymanie ruchu. (Nieaktywne w SAFE 2).
			12	Wejście skonfigurowane jako Bar CL, czyli listwa krawędziowa z odwróceniem aktywna tylko podczas zamykania. Podczas otwierania powoduje zatrzymanie ruchu.
			13	Wejście skonfigurowane jako Bar CL TEST, czyli listwa krawędziowa zweryfikowana z odwróceniem aktywna tylko podczas zamykania. Podczas otwierania powoduje zatrzymanie ruchu.
			14	Wejście skonfigurowane jako Bar CL 8k2, czyli listwa krawędziowa z odwróceniem aktywna tylko podczas zamykania. Podczas otwierania powoduje zatrzymanie ruchu. (Nieaktywne w SAFE 2).
			15	Nie używany
16	Wejście skonfigurowane jako STOP 8k2. (Nieaktywne w SAFE 2).			
ic 1	Konfiguracja wejścia bezpieczeństwa przycisku sterowania IC 1. 61	0	0	Wejście skonfigurowane jako Start E.
			1	Wejście skonfigurowane jako Start I.
			2	Wejście skonfigurowane jako Open.
			3	Wejście skonfigurowane jako Close.
ic 2	Konfiguracja wejścia bezpieczeństwa przycisku sterowania IC 2. 62	4	4	Wejście skonfigurowane jako Ped.
			5	Wejście skonfigurowane jako Timer.
			6	Wejście skonfigurowane jako Timer Przejścia dla Piesznych.
ich	Konfiguracja polecenia 1 kanału radiowego	0	0	Polecenie radiowe skonfigurowane jako START E.
2ch	Konfiguracja polecenia 2 kanału radiowego	12	1	Polecenie radiowe skonfigurowane jako Start I.
			2	Polecenie radiowe skonfigurowane jako Open.
3ch	Konfiguracja polecenia 3 kanału radiowego	9	3	Polecenie radiowe skonfigurowane jako Close
			4	Polecenie radiowe skonfigurowane jako Ped
			5	Polecenie radiowe skonfigurowane jako STOP
4ch	Konfiguracja polecenia 4 kanału radiowego	4	6	Nie używany
			7	Nie używany
			8	Nie używany
			9	Polecenie radiowe skonfigurowane jako AUX3**
			10	Polecenie radiowe skonfigurowane jako EXPO1**
			11	Polecenie radiowe skonfigurowane jako EXPO2**
			12	Sterowanie radiem skonfigurowanym jako ŚWIATŁO ZEWNĘTRZNE
RUH 3	Konfiguracja wyjścia AUX 3. 26-27	17	0	Wyjście skonfigurowane jako Monostabilny Kanał Radiowy
			1	Wyjście skonfigurowane jako SCA Kontrolka Otwartej Bramy.
			2	Wyjście skonfigurowane jako polecenie zaświecenia Światła Wewnętrznego.
			3	Nie używany
			4	Nie używany
			5	Nie używany
			6	Nie używany
			7	Nie używany
			8	Nie używany
			9	Wyjście skonfigurowane jako Serwis
			10	Nie używany
			11	Nie używany
			12	Nie używany
			13	Wyjście skonfigurowane jako Stan bramy zamkniętej
			14	Wyjście skonfigurowane jako Bistabilny Kanał Radiowy
			15	Wyjście skonfigurowane jako Czasowy Kanał Radiowy
			16	Wyjście skonfigurowane jako Stan bramy otwartej
			17	Wyjście skonfigurowane jako Wyjście 1 PROGRAMOWANE NA WYSOKOŚĆ
18	Wyjście skonfigurowane jako Wyjście 2 PROGRAMOWANE NA WYSOKOŚĆ			
F IHEd codE	Kod stały	0	0	Odbiornik jest skonfigurowany do pracy w trybie kodu rolling-code. Nie są przyjmowane klony z kodem stałym.
			1	Odbiornik jest skonfigurowany do pracy w trybie kodu stałego. Przyjmowane są klony z kodem stałym.

# POLSKI

DB14038 0AA01\_08

Logika	Definicja	Domyślnie	Zaznaczyć wykonane ustawienie	Opcje
Protect Ion Level	Ustawianie poziomu ochrony	0	0	A - Dostęp do menu programowania nie wymaga podania hasła B - Aktywuje wczytywanie pilotów radiowych drogą radiową. Ten tryb można włączyć z panelu sterowania i nie wymaga dostępu: - Wcisnąć kolejno przycisk ukryty oraz przycisk zwykły (T1-T2-T3-T4) pilota radiowego, który został już wprowadzony do pamięci w trybie zwykłym za pomocą menu sterowania radiowego. - W ciągu 10 s wcisnąć przycisk ukryty oraz przycisk zwykły (T1-T2-T3-T4) pilota, który ma zostać wczytany. Odbiornik wychodzi z trybu programowania po upływie 10 s. W tym czasie można wczytać następne piloty radiowe, powtarzając punkt poprzedni. C - Aktywuje automatyczne wczytywanie klonów drogą radiową. Umożliwia dodanie do pamięci odbiornika klonów wygenerowanych za pomocą automatycznego programatora oraz cykli zaprogramowanych powtórek (replay). D - Aktywuje automatyczne wczytywanie powtórek (replay) drogą radiową. Umożliwia dodanie do pamięci odbiornika zaprogramowanych powtórek (replay). E - Umożliwia modyfikację parametrów karty za pomocą sieci U-link.
			1	A - Dostęp do menu programowania wymaga podania hasła. Domyślne hasło to 1234. Działanie funkcji B - C - D - E pozostaje niezmienione, tak jak w funkcjonowaniu 0.
			2	A - Dostęp do menu programowania wymaga podania hasła. Domyślne hasło to 1234. B - Dezaktywuje wczytywanie pilotów radiowych drogą radiową. C - Dezaktywuje automatyczne wczytywanie klonów drogą radiową. Działanie funkcji D - E zostaje niezmienione, tak jak w funkcjonowaniu 0.
			3	A - Dostęp do menu programowania wymaga podania hasła. Domyślne hasło to 1234. B - Dezaktywuje wczytywanie pilotów radiowych drogą radiową. D - Dezaktywuje automatyczne wczytywanie powtórek (replay) drogą radiową. Działanie funkcji C - E zostaje niezmienione, tak jak w funkcjonowaniu 0.
			4	A - Dostęp do menu programowania wymaga podania hasła. Domyślne hasło to 1234. B - Dezaktywuje wczytywanie pilotów radiowych drogą radiową. C - Dezaktywuje automatyczne wczytywanie klonów drogą radiową. D - Dezaktywuje automatyczne wczytywanie powtórek (replay) drogą radiową. E - Dezaktywuje możliwość modyfikacji parametrów karty za pomocą sieci U-link. Piloty radiowe są zapisywane wyłącznie z użyciem specjalnego menu Radio. WAŻNE: Tak wysoki poziom bezpieczeństwa uniemożliwia dostęp zarówno niepożądanym klonom, jak i blokuje ewentualne zakłócenia radiowe.
SEr iRL Mode	Tryb szeregowy (Określa jak jest skonfigurowana karta w połączeniu sieciowym BFT.)	0	0	SLAVE standard: karta odbiera i przekazuje polecenia/diagnostyka/ftp.
			1	MASTER standard: karta przesyła polecenia aktywacyjne (START, OPEN, CLOSE, PED, STOP) do pozostałych kart.
Adress	Adres	0	[...]	Określa adres od 0 do 119 karty w połączeniu lokalnej sieci BFT. (zob. podrozdział MODUŁY OPCJONALNE U-LINK)
Inu. oSt	Odwroćenie kierunku ruchu przeszkoda	0	0	Po napotkaniu przeszkody podczas zamykania kierunek ruchu zmienia się na 2 sek. Po napotkaniu przeszkody podczas otwierania manewr zostaje przerwany, a słownik zablokowany.
			1	Po napotkaniu przeszkody, zarówno podczas zamykania, jak i otwierania, kierunek ruchu zmienia się na 2 sek.
			2	Po napotkaniu przeszkody podczas zamykania zostaje wykonane całkowite otwarcie. Po napotkaniu przeszkody podczas otwierania manewr zostaje przerwany, a słownik zablokowany.
cPr	Priorytet Polecen	0	0	Działanie Standardowe
			1	Priorytet dla polecenia OPEN : Dopóki wejście open pozostaje aktywne, nie są wykonywane dalsze polecenia. W przypadku zadziałania urządzenia zabezpieczającego podczas manewru otwarcia, po zakończeniu manewru bezpieczeństwa, napęd przechodzi w tryb otwarcia. Aktywacja tej funkcji jest sygnalizowana przez migający komunikat diagnostyczny "cpr1".  Dzięki tej specjalnej funkcji brama może być stosowana do odprowadzania dymu i ciepła zgodnie z dyrektywą o budynkach przemysłowych dla budynków o powierzchni do 1600 metrów kwadratowych.   <b>Funkcja ta może być stosowana w przypadku braku otworów, w które można włożyć cylinder o średnicy 50 mm oraz w przypadku braku uchwytów, które mogłyby zostać podniesione.</b>
EHP11	Konfiguracja wejścia EXP12 na karcie rozszerzeń wejść/ wyjść 1-2	2	0	Wejście skonfigurowane jak przycisk Start E.
			1	Wejście skonfigurowane jak przycisk Start I.
			2	Wejście skonfigurowane jak przycisk Open.
			3	Wejście skonfigurowane jak przycisk Close.
			4	Wejście skonfigurowane jak przycisk Ped.
			5	Wejście skonfigurowane jak przycisk Timer (Zegar).
			6	Wejście skonfigurowane jak przycisk Timer Pedonale (Zegar przejścia dla pieszych).
			7	Wejście skonfigurowane jak zabezpieczenie Phot, fotokomórka.
			8	Wejście skonfigurowane jak zabezpieczenie Phot op, fotokomórka aktywna tylko podczas otwierania.
			9	Wejście skonfigurowane jak zabezpieczenie Phot cl, fotokomórka aktywna tylko podczas zamykania.
			10	Wejście skonfigurowane jak zabezpieczenie Bar, czuła listwa.
			11	Wejście skonfigurowane jako zabezpieczenie Bar OP, czyli listwa krawędziowa z odwróceniem aktywna tylko podczas otwierania.
			12	Wejście skonfigurowane jako zabezpieczenie Bar CL, czyli listwa krawędziowa z odwróceniem aktywna tylko podczas zamykania.
			13	Wejście skonfigurowane jak zabezpieczenie Phot test, fotokomórka zweryfikowana.
			14	Wejście skonfigurowane jak zabezpieczenie Phot test, fotokomórka aktywna tylko podczas otwierania.
			15	Wejście skonfigurowane jak zabezpieczenie Phot cl test, fotokomórka zweryfikowana aktywna tylko podczas zamykania.
			16	Wejście skonfigurowane jak zabezpieczenie Bar, czuła listwa zweryfikowana.
			17	Wejście skonfigurowane jako zabezpieczenie Bar OP test, czyli listwa krawędziowa zweryfikowana z odwróceniem aktywna tylko podczas otwierania. Podczas zamykania powoduje zatrzymanie ruchu.
			18	Wejście skonfigurowane jako zabezpieczenie Bar CL test, czyli listwa krawędziowa zweryfikowana z odwróceniem aktywna tylko podczas zamykania.
EHP12	Konfiguracja wejścia EXP12 na karcie rozszerzeń wejść/ wyjść 1-3	3	0	Wejście skonfigurowane jak przycisk Start E.
			1	Wejście skonfigurowane jak przycisk Start I.
			2	Wejście skonfigurowane jak przycisk Open.
			3	Wejście skonfigurowane jak przycisk Close.
			4	Wejście skonfigurowane jak przycisk Ped.
			5	Wejście skonfigurowane jak przycisk Timer (Zegar).
EHP01	Konfiguracja wyjścia EXPO2 na karcie rozszerzeń wejść/ wyjść 4-5	13	0	Wyjście skonfigurowane jako Monostabilny Kanał Radiowy
			1	Wyjście skonfigurowane jako SCA Kontrolka Otwartej Bramy.
			2	Wyjście skonfigurowane jak przycisk Światła Wewnętrzne.
			3	Nie używany
			4	Nie używany
			5	Nie używany
			6	Nie używany
			7	Nie używany
			8	Nie używany
EHP02	Konfiguracja wyjścia EXPO2 na karcie Rozszerzeń wejść/ wyjść 6-7	16	9	Wyjście skonfigurowane jako Serwis.
			10	Nie używany
			11	Nie używany
			12	Nie używany
			13	Wyjście skonfigurowane jako status bramy
			14	Wyjście skonfigurowane jako Bistabilny Kanał Radiowy
			15	Wyjście skonfigurowane jako Czasowy Kanał Radiowy
			16	Wyjście skonfigurowane jako Stan bramy otwartej
			17	Wyjście skonfigurowane jako Wyjście 1 PROGRAMOWANE NA WYSOKOŚĆ
			18	Wyjście skonfigurowane jako Wyjście 2 PROGRAMOWANE NA WYSOKOŚĆ

(\*\*) Aktywna jeśli wyjście zostało skonfigurowane jako monostabilny kanał radiowy, oświetlenie wewnętrzne, oświetlenie strefowe, oświetlenie schodów, bistabilny kanał radiowy lub czasowy kanał radiowy.

# POLSKI

## Konfiguracja wyjść AUX

Logika Aux= 0 - Wejście MONOSTABILNEGO KANAŁU RADIOWEGO. Podczas aktywacji kanału radiowego styk pozostaje zamknięty przez 1 s.
Logika Aux= 1 - Wyjście KONTROLKI OTWARTEJ BRAMY SCA. Styk pozostaje zamknięty podczas otwierania i kiedy skrzydło jest otwarte, miga podczas zamykania, otwarty kiedy skrzydło jest zamknięte.
Logika Aux= 2 - Wyjście sterowania OŚWIETLENIEM WEWNĘTRZNYM. Styk jest zamknięty przez 90 sekund po ostatnim cyklu.
Logika Aux= 3 - Wyjście sterowania OŚWIETLENIEM STREFOWYM. Styk jest zamknięty przez cały czas trwania cyklu.
Logika Aux= 4 - Niedostępny
Logika Aux= 5 - Niedostępny
Logika Aux= 6 - Niedostępny
Logika Aux= 7 - Niedostępny
Logika Aux= 8 - Niedostępny
Logika Aux= 9 - Wyjście SERWIS. Kiedy zostaje osiągnięta wartość zaprogramowana w parametrze Serwis, styk pozostaje zamknięty, co sygnalizuje konieczność przeprowadzenia serwisu.
Logika Aux= 10 - Niedostępny
Logika Aux= 11 - Niedostępny
Logika Aux= 12 - Niedostępny
Logika AUX= 13 - Wyjście STATUSU BRAMY. Styk pozostaje zamknięty jeżeli brama jest zamknięta.
Logika AUX= 14 - Wyjście BISTABILNEGO KANAŁU RADIOWEGO Styk zmienia stan (otwarty-zamknięty) w chwili aktywacji kanału radiowego.
Logika AUX = 15 - wyjście CZASOWEGO KANAŁU RADIOWEGO Styk pozostaje zamknięty przez programowalny czas, gdy kanał radiowy jest aktywowany (czas wyjściowy) Jeśli w tym czasie przycisk zostanie ponownie naciśnięty, liczenie rozpocznie się od nowa.
Logika AUX = 16 - Wyjście ALARMU OTWARTEJ BRAMY. Kontakt pozostaje zamknięty, gdy brama jest otwarta.
Logika Aux=17 - Wyjście 1 PROGRAMOWANE NA WYSOKOŚĆ. Styk się zamyka kiedy drzwi otwierają się szerzej niż procentowa wartość otwarcia ustawiona w parametrze "Out Prog 1"
Logika Aux=18 - Wyjście 2 PROGRAMOWANE NA WYSOKOŚĆ. Styk się zamyka kiedy drzwi otwierają się szerzej niż procentowa wartość otwarcia ustawiona w parametrze "Out Prog 2"

## Konfiguracja wejść sterowania

Logika IC= 0 - Wejście skonfigurowane jako Start E. Działanie wg Logiki 5tEP-bY-5tEP P <sub>auEP</sub> nŁ. Sterowanie semaforem przez start zewnętrzny.
Logika IC= 1 - Wejście skonfigurowane jako Start I. Działanie wg Logiki 5tEP-bY-5tEP P <sub>auEP</sub> nŁ. Sterowanie semaforem przez start wewnętrzny.
Logika IC= 2 - Wejście skonfigurowane jako Open. To polecenie powoduje otwarcie bramy. Jeżeli wejście jest zamknięte, skrzydła pozostają otwarte aż do otworzenia styku. Jeżeli styk jest otwarty, urządzenie zamyka się po upływie Czasu Automatycznego Zamykania TCA (jeżeli ta funkcja została aktywowana).
Logika IC= 3 - Wejście skonfigurowane jako Close. To polecenie powoduje wykonanie zamknięcia
Logika IC= 4 - Wejście skonfigurowane jako Ped. To polecenie powoduje częściowe otwarcie przejścia dla pieszych. Działanie wg Logiki 5tEP-bY-5tEP P <sub>auEP</sub> nŁ
Logika IC= 5 - Wejście skonfigurowane jako Timer. Działanie analogiczne do otwierania, lecz zamykanie jest wykonywane również w przypadku przerwy w zasilaniu sieciowym.
Logika IC= 6 - Wejście skonfigurowane jako Timer Ped. To polecenie powoduje częściowe otwarcie przejścia dla pieszych. Jeżeli wejście jest zamknięte, skrzydło pozostaje otwarte aż do otworzenia styku. Jeżeli wejście jest zamknięte i naciśnięty zostanie przycisk Start E, Start I lub Open, wykonywany jest cykl kompletny a następnie urządzenie otwiera przejście dla pieszych. Zamykanie jest zapewnione również w przypadku braku zasilania sieciowego.

## Konfiguracja wejść bezpieczeństwa

Logika SAFE= 0 - Wejście skonfigurowane jako Phot, fotokomórka niezwyfikowanych (*) Umożliwia podłączenie urządzeń, które nie są wyposażone w dodatkowy styk weryfikacyjny. W przypadku przecięcia linii foto, fotokomórki są aktywne zarówno podczas otwierania, jak i zamykania. Przekroczenie linii foto podczas zamykania odwraca kierunek ruchu tylko po odsłonięciu fotokomórki. Jeżeli nie jest używane, zostawić mostek założony.
Logika SAFE= 1 - Wejście skonfigurowane jako Phot test, fotokomórka zweryfikowana. Aktywuje weryfikację fotokomórek na początku cyklu. W przypadku przecięcia linii foto, fotokomórki są aktywne zarówno podczas otwierania, jak i zamykania. Przekroczenie linii foto podczas zamykania odwraca kierunek ruchu tylko po odsłonięciu fotokomórki.
Logika SAFE= 2 - Wejście skonfigurowane jako Phot op, fotokomórka aktywna tylko podczas otwierania niezwyfikowanych (*) Umożliwia podłączenie urządzeń, które nie są wyposażone w dodatkowy styk weryfikacyjny. W przypadku przecięcia linii foto, wyłącza działanie fotokomórki podczas zamykania. Podczas otwierania blokuje ruch na czas przecięcia linii foto. Jeżeli nie jest używane, zostawić mostek założony.
Logika SAFE= 3 - Wejście skonfigurowane jako Phot op test, zweryfikowana fotokomórka aktywna tylko podczas otwierania Aktywuje weryfikację fotokomórek na początku cyklu. W przypadku przecięcia linii foto, wyłącza działanie fotokomórki podczas zamykania. Podczas otwierania blokuje ruch na czas przecięcia linii foto.
Logika SAFE= 4 - Wejście skonfigurowane jako Phot cl, fotokomórka aktywna tylko podczas zamykania niezwyfikowanych (*) Umożliwia podłączenie urządzeń, które nie są wyposażone w dodatkowy styk weryfikacyjny. W przypadku przecięcia linii foto, wyłącza działanie fotokomórki podczas otwierania. Podczas zamykania natychmiast odwraca kierunek ruchu. Jeżeli nie jest używane, zostawić mostek założony.
Logika SAFE= 5 - Wejście skonfigurowane jako Phot cl test, zweryfikowana fotokomórka aktywna tylko podczas zamykania Aktywuje weryfikację fotokomórek na początku cyklu. W przypadku przecięcia linii foto, wyłącza działanie fotokomórki podczas otwierania.. Podczas zamykania natychmiast odwraca kierunek ruchu.
Logika SAFE= 6 - Niedostępny
Logika SAFE= 7 - Wejście skonfigurowane jako Bar, czuła listwa zweryfikowana Aktywuje weryfikację czułych listewek na początku cyklu. To polecenie odwraca kierunek ruchu na 2 sek.
Logika SAFE= 8 - Wejście skonfigurowane jako Bar 8k2. Wejście dla listwy rezystancyjnej 8K2. To polecenie odwraca kierunek ruchu na 2 sek.
Logika SAFE=9 Wejście skonfigurowane jako Bar op, listwa krawędziowa z odwróceniem aktywna tylko podczas otwierania, jeżeli zostanie aktywowana podczas zamykania wykona zatrzymanie automatyki (STOP) Umożliwia podłączenie urządzeń, które nie są wyposażone w dodatkowy styk weryfikacyjny. Zadziałanie podczas otwierania odwraca kierunek ruchu na 2 sek. Zadziałanie podczas zamykania powoduje zatrzymanie. W przypadku nieużywania zostawić mostek założony.
Logika SAFE=10 Wejście skonfigurowane jako Bar op test, listwa krawędziowa zweryfikowana z odwróceniem aktywna tylko podczas otwierania, jeżeli zostanie aktywowana podczas zamykania wykona zatrzymanie automatyki (STOP) Aktywuje weryfikację czułych listewek na początku cyklu. Zadziałanie podczas otwierania odwraca kierunek ruchu na 2 sek. Zadziałanie podczas zamykania powoduje zatrzymanie.
Logika SAFE=11 Wejście skonfigurowane jako Bar 8k2 op, listwa 8k2 z odwróceniem aktywna tylko podczas otwierania, jeżeli zostanie aktywowana podczas zamykania wykona zatrzymanie automatyki (STOP) Zadziałanie podczas otwierania odwraca kierunek ruchu na 2 sek. Zadziałanie podczas zamykania powoduje zatrzymanie.
Logika SAFE=12 Wejście skonfigurowane jako Bar cl, listwa krawędziowa z odwróceniem aktywna tylko podczas otwierania, jeżeli zostanie aktywowana podczas zamykania wykona zatrzymanie automatyki (STOP) Umożliwia podłączenie urządzeń, które nie są wyposażone w dodatkowy styk weryfikacyjny. Zadziałanie podczas zamykania odwraca kierunek ruchu na 2 sek. Zadziałanie podczas otwierania powoduje zatrzymanie. Jeżeli nie jest używane, zostawić mostek założony.
Logika SAFE=13 Wejście skonfigurowane jako Bar cl test, listwa krawędziowa zweryfikowana z odwróceniem aktywna tylko podczas otwierania, jeżeli zostanie aktywowana podczas zamykania wykona zatrzymanie automatyki (STOP) Aktywuje weryfikację czułych listewek na początku cyklu. Zadziałanie podczas zamykania odwraca kierunek ruchu na 2 sek. Zadziałanie podczas otwierania powoduje zatrzymanie.

Logika SAFE=14 Wejście skonfigurowane jako Bar 8k2 cl, listwa 8k2 z odwróceniem aktywna tylko podczas otwierania, jeżeli zostanie aktywowana podczas zamykania wykona zatrzymanie automatyki (STOP) Zadziałanie podczas zamykania odwraca kierunek ruchu na 2 sek. Zadziałanie podczas otwierania powoduje zatrzymanie.
Logika SAFE=15 Niedostępny
Logika SAFE=16 Wejście skonfigurowane jako STOP 8k2. Polecenie przerywa manewr i blokuje automatyzację

(\*) Jeżeli są instalowane urządzenia typu „D” (w myśl normy EN12453), połączone bez wykonania weryfikacji, należy zalecić ich obowiązkowe serwisowanie co najmniej raz na pół roku.

Konfiguracja poleceń kanału radiowego
Logika CH= 0 - Polecenie skonfigurowane jako Start E. Działanie wg Logiki 5ŁEP-bŸ-5ŁEP ПoуEPнŁ. Sterowanie semaforem przez start zewnętrzny.
Logika CH= 1 - Polecenie skonfigurowane jako Start I. Działanie wg Logiki 5ŁEP-bŸ-5ŁEP ПoуEPнŁ. Sterowanie semaforem przez start wewnętrzny.
Logika CH= 2 - Polecenie skonfigurowane jako Open. To polecenie powoduje otwarcie bramy.
Logika CH= 3 - Polecenie skonfigurowane jako Close. To polecenie powoduje wykonanie zamknięcia
Logika CH= 4 - Polecenie skonfigurowane jako Ped. To polecenie powoduje częściowe otwarcie przejścia dla pieszych. Działanie wg Logiki 5ŁEP-bŸ-5ŁEP ПoуEPнŁ
Logika CH= 5 - Polecenie skonfigurowane jako STOP. Polecenie wykonuje jeden Stop
Logika CH= 6- Nieużywany
Logika CH= 7- Nieużywany
Logika CH= 8- Nieużywany
Logika CH= 9- Polecenie skonfigurowane jako AUX3. (**) Polecenie aktywuje wyjścieAUX3
Logika CH= 10- Polecenie skonfigurowane jako EXPO1. (**) Polecenie aktywuje wyjście EXPO1
Logika CH= 11- Polecenie skonfigurowane jako EXPO2. (**) Polecenie aktywuje wyjście EXPO2
Logika CH= 12- Polecenie skonfigurowane jako OŚWIETLENIEM WEWNĘTRZNYM (**) Polecenie aktywuje światło z logiką bistabilną

(\*\*) Aktywna jeśli wyjście zostało skonfigurowane jako monostabilny kanał radiowy, oświetlenie wewnętrzne, oświetlenie strefowe, oświetlenie schodów, bistabilny kanał radiowy lub czasowy kanał radiowy.

TABELA “C” - MENU RADIO (rRd ia)

Logika	Opis
Rdd 1ch	<b>Dodaj Przycisk 1ch</b> przyporządkowuje wybrany przycisk do sterowania 1.
Rdd 2ch	<b>Dodaj Przycisk 2ch</b> przyporządkowuje wybrany przycisk do sterowania 2.
Rdd 3ch	<b>Dodaj Przycisk 3ch</b> przyporządkowuje wybrany przycisk do sterowania 3.
Rdd 4ch	<b>Dodaj Przycisk 4ch</b> przyporządkowuje wybrany przycisk do sterowania 4.
ErRSE 54	<b>Usuń Listę</b>  <b>UWAGA!</b> Usuwa całkowicie wszystkie zapisane w pamięci odbiornika polecenia sterownicze.
ErRSE 1	<b>Usuwa jeden pilot radiowy</b> Usuwa pilot radiowy (jeśli klon lub ponowne odtwarzanie zostaną dezaktywowane). Aby wybrać pilota radiowego do skasowania, wpisać pozycję lub nacisnąć przycisk na pilocie radiowym (pozycja zostanie wyświetlona)
cod rH	<b>Odczyt kodu odbiornika</b> Wyświetla kod odbiornika niezbędny do klonowania poleceń radiowych.



## ДОСТУП В МЕНЮ Fig. 2

\*\*\* Ввод пароля.

Запрашивается логикой "Уровень защиты", заданной на 1, 2, 3, 4

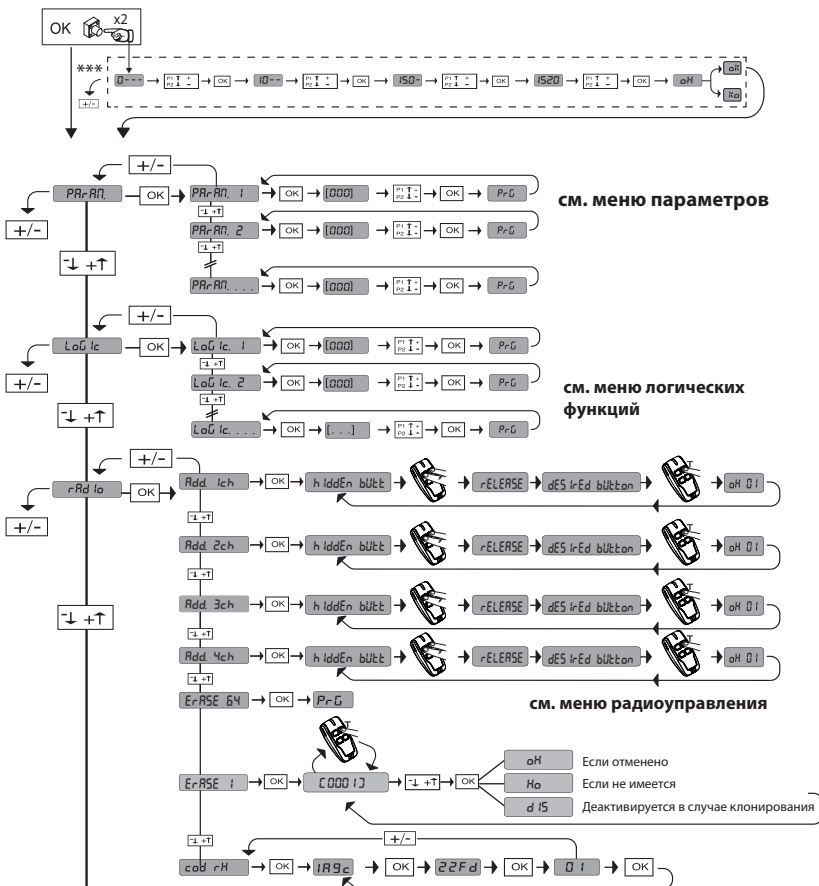

УСЛОВНЫЕ ОБОЗНАЧЕНИЯ	
Подтверждение / включение экрана	OK
Перемещение вверх	↑
Перемещение вниз	↓
Выход из меню	+

	• Команда открытия • ≥ 2 сек. Программирование ручного передатчика в качестве команды пуска (PIS. I)
	• Команда закрытия • ≥ 2 сек. Программирование ручного передатчика в качестве 2-ого радиоканала (PIS. I)
	• ≥ 5 сек. Удаление радиоканалов (PIS. K)
	• Доступ к меню • ≥ 5 сек. меню регулировки концевого выключателя + автоустановка (PIS. G)

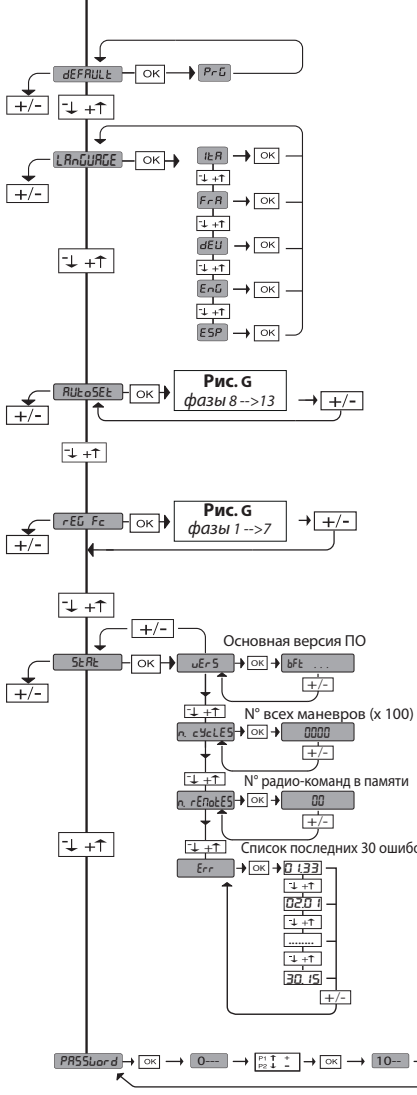



КОД ДИАГНОСТИКИ	ОПИСАНИЕ	ПРИМЕЧАНИЯ
StR E	Активация входа наружного старта START E	
StR I	Активация входа внутреннего старта START I	
oPEn	Активация входа OPEN	
cLS	Активация входа CLOSE	
PEd	Активация пешеходного входа PED	
t iPE	Активация входа TIMER	
StoP	Активация входа STOP	
PhoE	Активация входа фотоэлемента PHOT	
PhoP	Активация входа фотоэлемента при открытии PHOT OP	
PhcL	Активация входа фотоэлемента при закрытии PHOT CL	
bAR	Активация входа кромки BAR	
bARc	Активация входа "чувствительного края" при закрытии BARC	
bARo	Активация входа "чувствительного края" при открытии BARO	
SWc	Активация входа концевого выключателя закрытия двигателя SWC	
SWo	Активация входа концевого выключателя открытия двигателя SWO	
cPr i	Активация входа OPEN с логикой srg, установленной на 1 (приоритет команды OPEN)	
rSt	Производится восстановление заводских настроек	
SEt	Плата ожидает осуществления полного маневра «открытия-закрытия», не прерванного промежуточными остановками, чтобы получить крутящий момент, необходимый для движения. ВНИМАНИЕ! Обнаружение препятствий не включено	
EtD3	При завершении маневра открытия или закрытия сигнализируется применение тепловых ресурсов, использованных двигателем для движения (D3 обозначает 3%). При достижении 100% срабатывает тепловая защита, тогда движение блокируется до охлаждения двигателя.	
ErD1	Ошибка тестирования фотоэлементов	Проверить соединение фотоэлементов и/или установку логики
ErD2	Ошибка тестирования кромки	Проверить соединение кромок и/или установку логики
ErD3	Ошибка тестирования фотоэлементов при открытии	проверить соединение фотоэлементов и/или установку параметров/логики
ErD4	Ошибка тестирования фотоэлементов при закрытии	проверить соединение фотоэлементов и/или установку параметров/логики
ErD6	Ошибка тестирования кромки 8k2	Проверить соединение кромок и/или установку параметров/логики
Er iH*	Ошибка тестирования аппаратных средств платы	- Проверить подключения к двигателю - Проблемы аппаратных средств на плате (свяжитесь со службой технической помощи)
Er 3H*	Изменение направления из-за препятствия - Amperostop	Проверить, есть ли препятствия на маршруте
Er 4H*	Тепловая защита	Подождать охлаждения автоматической установки
Er 5H*	Ошибка коммуникации с удаленными устройствами	Проверить соединение со вспомогательными приборами и/или расширительными платами с последовательным соединением
Er 7Q Er 7I Er 74 Er 75	Внутренняя ошибка проверки управления системы.	Попробовать выключить и снова включить плату. Если проблема остается, свяжитесь со службой технической помощи.
Er 72	Ошибка согласованности параметров подстанции (Логика и параметры)	При нажатии на клавишу OK выбранные настройки подтверждаются. Плата продолжит работу с выбранными настройками. ▲ Необходимо проверить настройки платы (Логика и параметры).
Er 73	Ошибка в параметрах D-track	При нажатии на клавишу OK плата возобновит работу с D-track по умолчанию. ▲ Необходимо выполнить автоматическую настройку
KD1	Не удалось выполнить автоматическую настройку для внешних команд Повторить процедуру.	
KD2	Ход меньше минимально требуемого хода, около 50 см.	
KD3	Установка слишком "подвижная / динамическая". Увеличить жесткость, добавив механический стержень к концевому выключателю закрытия (код комплекта 1100025 10005) перед тем, как сделать еще выполнение следующей автоматической настройки.	

\* H = 0, 1, ..., 9, A, B, C, D, E, F

# РУССКИЙ

ТАБЛИЦА "А" - МЕНЮ ПАРАМЕТРОВ - (PRR Rf)

Параметр	мин.	макс.	По умолчанию	Личные	Определение	Описание
тсА	1	180	40		Время автоматического закрытия [с]	Время ожидания перед автоматическим закрытием.
тL IGht	30	300	90		Время включения подсветки [с]	Длительность включения подсветки на схеме
outPut t INE	1	240	10		Время активации выхода по таймеру [с]	Длительность активации выхода радиоканала с таймером в секундах.
oPd 1St. SlOud	7	99	7		Промежуток замедления при открытии [%]	Промежуток замедления при открытии двигателя/двигателей, выраженный в процентах к общему ходу. <b>ВНИМАНИЕ:</b> После изменения этого параметра будет необходимо совершить полный маневр без прерываний. <b>ВНИМАНИЕ:</b> с надписью "SET" на дисплее не будет включено обнаружение препятствий.
cl.d 1St. SlOud	7	99	7		Промежуток замедления при закрытии [%]	Промежуток замедления при закрытии двигателя/двигателей, выраженный в процентах к общему ходу. <b>ВНИМАНИЕ:</b> После изменения этого параметра будет необходимо совершить полный маневр без прерываний. <b>ВНИМАНИЕ:</b> с надписью "SET" на дисплее не будет включено обнаружение препятствий.
PRr t IRl. oPEn InG	10	99	20		Частичное открытие [%]	Промежуток частичного открытия в процентном отношении к общему открытию после включения привода пешеходного прохода PED.
oUt ProG 1	1	99	50		Выход 1 программируемый на высоте	Выход, установленный как AUX=17 (см.таблицу конфигурации выходов AUX), активируется при превышении воротами процентного значения открытия, установленного для данного параметра (1% = ворота закрыты, 99% = ворота открыты).
oUt ProG 2	1	99	50		Выход 2 программируемый на высоте	Выход, установленный как AUX=18 (см.таблицу конфигурации выходов AUX), активируется при превышении воротами процентного значения открытия, установленного для данного параметра (1% = ворота закрыты, 99% = ворота открыты).
oPForcE	1	99	75		Сила створки/ створок при открытии [%]	Сила, оказываемая створкой/створками при открытии. Представляет собой процент вырабатываемой силы, помимо той, которая была записана в память во время автоматической настройки (и впоследствии обновлена), перед тем как сгенерировать аварийный сигнал обнаружения препятствия. Параметр устанавливается автоматически при автоматической настройке.  <b>ВНИМАНИЕ:</b> Влияет напрямую на ударную силу: Проверить, чтобы с установленной величиной соблюдались действующие стандарты безопасности (*). При необходимости, установить защитные средства, предохраняющие от раздавливания (**).
clSForcE	1	99	75		Сила створки/ створок при закрытии [%]	Сила, оказываемая створкой/створками при закрытии. Представляет собой процент вырабатываемой силы, помимо той, которая была записана в память во время автоматической настройки (и впоследствии обновлена), перед тем как сгенерировать аварийный сигнал обнаружения препятствия. Параметр устанавливается автоматически при автоматической настройке.  <b>ВНИМАНИЕ:</b> Влияет напрямую на ударную силу: проверить, чтобы с установленной величиной соблюдались действующие стандарты безопасности (*). При необходимости, установить защитные средства, предохраняющие от раздавливания(**).
rEu.d 1S5PRcE	0	200	0		Пространство отключения реверсирования	Отключает обнаружение препятствия/активную кромку вблизи конечного выключателя при закрытии 0= нет отключения 200= отключения Максимальная  <b>ВНИМАНИЕ:</b> Влияет напрямую на ударную силу: Проверить, чтобы с установленной величиной соблюдались действующие стандарты безопасности (*). При необходимости, установить защитные средства, предохраняющие от раздавливания.
oP SPEEd	25	99	99		Скорость при открытии [%]	Процент от максимально достигаемой скорости при открытии двигателя/двигателей. <b>ВНИМАНИЕ:</b> После изменения этого параметра будет необходимо совершить полный маневр без прерываний. <b>ВНИМАНИЕ:</b> с надписью "SET" на дисплее не будет включено обнаружение препятствий.
cl SPEEd	25	99	45		Скорость при закрытии [%]	Процент от максимально достигаемой скорости при закрытии двигателя/двигателей. <b>ВНИМАНИЕ:</b> После изменения этого параметра будет необходимо совершить полный маневр без прерываний. <b>ВНИМАНИЕ:</b> с надписью "SET" на дисплее не будет включено обнаружение препятствий.
PR InEEnRncE	0	250	0		Программирование порогового числа маневров техобслуживания [в сотнях]	Позволяет задавать число маневров, при превышении которого сигнализируется запрос техобслуживания на выходе AUX, сконфигурированном как "Техобслуживание" или "Мигающая лампа и техобслуживание"



(\*) В Европейском Сообществе должен применяться стандарт EN12453 для пределов силы и стандарт EN12445 для способов измерения.

(\*\*) Сила импульса может быть уменьшена путем использования деформируемых кромок.

ТАБЛИЦА "В" - МЕНЮ ЛОГИЧЕСКИХ ФУНКЦИЙ - (LoG Ic)

Логическая функция	Определение	По умолчанию	Запоминание введенной настройки	Опции																			
тсА	Время автоматического закрытия	0	0	Логическая функция не включена																			
			1	Включает функцию автоматического закрытия																			
StEP-by-StEP ПоуЕПnt	Пошаговое движение	0	0	Входы, конфигурированные как Start E, Start I, Ped, работают с 4-шаговой логикой.																			
			1	Входы, конфигурированные как Start E, Start I, Ped, работают с 3-шаговой логикой. Импульс на этапе закрытия инвертирует движение.																			
				<table border="1" style="width: 100%; text-align: center;"> <thead> <tr> <th colspan="3">пошаговое движение</th> </tr> <tr> <th></th> <th>3 ШАГА</th> <th>4 ШАГА</th> </tr> </thead> <tbody> <tr> <td>ЗАКРЫТО</td> <td rowspan="2">ОТКРЫВАЕТ</td> <td>ОТКРЫВАЕТ</td> </tr> <tr> <td>ПРИ ЗАКРЫТИИ</td> <td>СТОП</td> </tr> <tr> <td>ОТКРЫТО</td> <td rowspan="2">ЗАКРЫВАЕТ</td> <td>ЗАКРЫВАЕТ</td> </tr> <tr> <td>ПРИ ОТКРЫТИИ</td> <td>СТОП + TCA</td> </tr> <tr> <td>ПОСЛЕ ОСТАНОВКИ</td> <td>ОТКРЫВАЕТ</td> <td>ОТКРЫВАЕТ</td> </tr> </tbody> </table>	пошаговое движение				3 ШАГА	4 ШАГА	ЗАКРЫТО	ОТКРЫВАЕТ	ОТКРЫВАЕТ	ПРИ ЗАКРЫТИИ	СТОП	ОТКРЫТО	ЗАКРЫВАЕТ	ЗАКРЫВАЕТ	ПРИ ОТКРЫТИИ	СТОП + TCA	ПОСЛЕ ОСТАНОВКИ	ОТКРЫВАЕТ	ОТКРЫВАЕТ
пошаговое движение																							
	3 ШАГА	4 ШАГА																					
ЗАКРЫТО	ОТКРЫВАЕТ	ОТКРЫВАЕТ																					
ПРИ ЗАКРЫТИИ		СТОП																					
ОТКРЫТО	ЗАКРЫВАЕТ	ЗАКРЫВАЕТ																					
ПРИ ОТКРЫТИИ		СТОП + TCA																					
ПОСЛЕ ОСТАНОВКИ	ОТКРЫВАЕТ	ОТКРЫВАЕТ																					
Sl Поу	Движение на концевой выключатель	3	0	Логика не активна																			
			1-10	Обуславливает изменение направления движения при остановке на концевом выключателе закрытия (10= большее движение)																			
PR-ALARn	Предупредительный сигнал	0	0	Мигающая лампочка включается одновременно с запуском двигателя/двигателей.																			
			1	Мигающая лампочка включается, примерно, за 3 секунды до запуска двигателя/двигателей.																			

## РУССКИЙ

Логическая функция	Определение	По умолчанию	Запоминание введенной настройки	Опции
hold-to-run	Присутствие человека	0	0	Импульсная работа.
			1	Работа в режиме «присутствие человека». Вход 61 конфигурируется как OPEN UP. Вход 62 конфигурируется как CLOSE UP. Маневр продолжается до тех пор, пока сохраняется нажатие на клавиши OPEN UP или CLOSE UP.  <b>ВНИМАНИЕ: предохранительные устройства не включены.</b>
			2	Аварийная работа в режиме «присутствие человека». Обычно происходит импульсная работа. Если плате не удается провести тестирование предохранительных устройств (фотоэлемент или кромка, EgOx) 3 раза подряд, включается работа в режиме «присутствия человека» на 1 минуту после того, как будут отпущены клавиши OPEN UP - CLOSE UP. Вход 61 конфигурируется как OPEN UP. Вход 62 конфигурируется как CLOSE UP.  <b>ВНИМАНИЕ: при аварийной работе в режиме «присутствия человека» предохранительные устройства не включены.</b>
			3	Функционирование при присутствии человека при закрытии. Вход 61 конфигурируется как OPEN UP. Вход 62 конфигурируется как CLOSE UP. Маневр открытия осуществляется автоматически, маневр закрытия продолжается при удерживании кнопки (CLOSE).  <b>ВНИМАНИЕ: при открытии не активированы системы безопасности.</b>
ibl OPEN	Блокировка импульсов при открытии	0	0	Импульсы входов, сконфигурированных как Start E, Start I, Ped, оказывают воздействие во время открытия.
			1	Импульсы входов, сконфигурированных как Start E, Start I, Ped, не оказывают воздействие во время открытия.
OPEN in other direct.	Изменение направления открытия	0	0	Стандартная работа (См. Fig. C1).
			1	Инвертируется направление открытия по сравнению со стандартной работой (См. Fig. C1).
SAFE 1	Конфигурация входа безопасности SAFE 1. 72	6	0	Вход сконфигурирован как Phot, фотоэлемент.
			1	Вход сконфигурирован как Phot test, проверенный фотоэлемент.
			2	Вход сконфигурирован как Phot op, фотоэлемент действует только при открытии.
			3	Вход сконфигурирован как Phot op test, проверенный фотоэлемент действует только при открытии.
SAFE 2	Конфигурация входа безопасности SAFE 2. 73	4	4	Вход сконфигурирован как Phot cl, фотоэлемент действует только при закрытии.
			5	Вход сконфигурирован как Phot cl test, проверенный фотоэлемент действует только при закрытии.
			6	Вход сконфигурирован как Bar, чувствительная кромка.
			7	Вход сконфигурирован как Bar, проверенная чувствительная кромка.
			8	Вход сконфигурирован как Bar 8k2. <b>(Не активен на SAFE 2)</b>
			9	Вход сконфигурирован как Bar OP, чувствительная кромка с инверсией, активной только при открытии. При закрытии обеспечивается остановка движения.
			10	Вход сконфигурирован как Bar OP TEST, проверенная чувствительная кромка с инверсией, активной только при открытии. При закрытии выполняется остановка движения.
			11	Вход сконфигурирован как Bar OP 8k2 чувствительная кромка с инверсией, активной только при открытии. При закрытии выполняется остановка движения. <b>(Не активен на SAFE 2)</b>
			12	Вход сконфигурирован как Bar CL, чувствительная кромка с инверсией, активной только при закрытии. При открытии выполняется остановка движения.
			13	Вход сконфигурирован как Bar CL TEST, чувствительная кромка с инверсией, активной только при закрытии. При открытии выполняется остановка движения.
14	Вход сконфигурирован как Bar CL 8k2, чувствительная кромка с инверсией, активной только при закрытии. При открытии выполняется остановка движения. <b>(Не активен на SAFE 2)</b>			
15	Не используется			
16	Вход сконфигурирован как STOP 8k2. <b>(Не активен на SAFE 2)</b>			
ic 1	Конфигурация управляющего входа IC 1. 61	0	0	Вход сконфигурирован как Start E (Старт E).
			1	Вход сконфигурирован как Start I (Старт I).
			2	Вход сконфигурирован как Open (Открыть).
			3	Вход сконфигурирован как Close (Закрыть).
ic 2	Конфигурация управляющего входа IC 2. 62	4	4	Вход сконфигурирован как Ped (Пешех. проход).
			5	Вход сконфигурирован как Timer (Таймер).
			6	Вход сконфигурирован как Timer Pedonale (Таймер пешеходного прохода).
ich	Настройка регулятора 1 радиоканала	0	0	Регулятор радиоканала, настроенный как START E.
			1	Регулятор радиоканала, настроенный как Start I.
			2	Регулятор радиоканала, настроенный как Open.
2ch	Настройка регулятора 2 радиоканала	12	3	Регулятор радиоканала, настроенный как Close
			4	Регулятор радиоканала, настроенный как Ped
			5	Регулятор радиоканала, настроенный как STOP
3ch	Настройка регулятора 3 радиоканала	9	6	Не используется
			7	Не используется
			8	Не используется
4ch	Настройка регулятора 4 радиоканала	4	9	Регулятор радиоканала, настроенный как AUX3**
			10	Регулятор радиоканала, настроенный как EXPO1**
			11	Регулятор радиоканала, настроенный как EXPO2**
			12	Команда радио, конфигурированная как ПОДСВЕТКА

# РУССКИЙ

DB14038 0AA01\_08

Логическая функция	Определение	По умолчанию	Запоминание введенной настройки	Опции
RUH 3	Конфигурация выхода AUX 3. 26-27	17	0	Выход, настроенный как моностабильный радиоканал.
			1	Выход сконфигурирован как SCA, сигнальная лампочка открытых ворот.
			2	Выход сконфигурирован как управление лампы освещения.
			3	Не используется
			4	Не используется
			5	Не используется
			6	Не используется
			7	Не используется
			8	Не используется
			9	Выход, сконфигурированный как "Техобслуживание"
			10	Не используется
			11	Не используется
			12	Не используется
			13	Выход, сконфигурированный как Статус закрытых ворот
			14	Выход, настроенный как бистабильный радиоканал
			15	Выход, настроенный как радиоканал с таймером
			16	Выход, сконфигурированный как Статус открытых ворот
			17	Выход, настроенный как Выход 1 ПРОГРАММИРУЕМЫЙ НА VYSOTE
18	Выход, настроенный как Выход 2 ПРОГРАММИРУЕМЫЙ НА VYSOTE			
F INEd codE	Фиксированный код	0	0	Приемное устройство будет сконфигурировано для функционирования в режиме rolling-code. Не принимаются клоны с фиксированным кодом.
			1	Приемное устройство будет сконфигурировано для функционирования в режиме фиксированного кода. Принимаются клоны с фиксированным кодом.
Protect ion LEVEL	Задание уровня защиты	0	0	A - Для доступа к меню программирования пароль не требуется B - Подключает сохранение в памяти по радио устройств радиоуправления. Данная процедура производится рядом с цитом управления и не требует осуществления доступа: - Нажимать последовательно на скрытую клавишу и обычную клавишу (T1-T2-T3-T4) устройства радиоуправления, уже сохраненного в памяти в стандартном режиме спомощью меню радиоуправления. - В течение 10 с нажать на скрытую клавишу и обычную клавишу (T1-T2-T3-T4) устройства радиоуправления, которое должно быть записано в память. Приемное устройство выходит из режима программирования через 10 с, до истечения этого времени можно добавлять новые дополнительные устройства радиоуправления, повторяя предыдущий пункт. C - Подключает автоматический ввод по радио клонов. Позволяет клонам, генерированным универсальным программатором, и запрограммированным воспроизведениям добавляться в память приемного устройства. D - Подключает автоматический ввод по радио воспроизведений. Позволяет запрограммированным воспроизведениям добавляться в память приемного устройства. E - Оказывается возможным изменить параметры платы по сети U-link
			1	A - Для доступа к меню программирования запрашивается пароль. Пароль по умолчанию - 1234. Остаются без изменений по сравнению с режимом 0 функции B - C - D - E
			2	A - Для доступа к меню программирования запрашивается пароль. Пароль по умолчанию - 1234. B - Отключается сохранение в памяти по радио устройств радиоуправления. C - Отключается автоматический ввод по радио клонов. Остаются без изменений по сравнению с режимом 0 функции D - E
			3	A - Для доступа к меню программирования запрашивается пароль. Пароль по умолчанию - 1234. B - Отключается сохранение в памяти по радио устройств радиоуправления. D - Отключается автоматический ввод по радио воспроизведений. Остаются без изменений по сравнению с режимом 0 функции C - E
			4	A - Для доступа к меню программирования запрашивается пароль. Пароль по умолчанию - 1234. B - Отключается сохранение в памяти по радио устройств радиоуправления. C - Отключается автоматический ввод по радио клонов. D - Отключается автоматический ввод по радио воспроизведений. E - Отключается возможность изменить параметры платы по сети U-link Устройства радиоуправления сохраняются в памяти только при использовании специального меню "Радио". ВАЖНО: Такой высокий уровень безопасности препятствует доступу со стороны нежелательных клонов и возможным радиопомехам.
SEr iRL ModE	Последовательный режим (Определяет, как конфигурируется плата в сетевом соединении BFT.)	0	0	Стандартная SLAVE (ПОДЧИНЕННАЯ): плата получает и сообщает команды/диагностику/и пр.
			1	Стандартная MASTER (ГЛАВНАЯ): плата направляет команды включения (START/СТАРТ, OPEN/ОТКРЫТЬ, CLOSE/ЗАКРЫТЬ, PED/ПЕШЕХОДНЫЙ ПРОХОД, STOP/СТОП) другим платам.
AddrESS	Адрес	0	[ ___ ]	Идентифицирует адрес от 0 до 119 платы в локальном сетевом соединении BFT. (см. параграф «ДОПОЛНИТЕЛЬНЫЕ МОДУЛИ U-LINK»)
Inu. oSt	Изменение в связи с препятствием	0	0	После выявления препятствия при закрытии изменяется направление движения на 2 сек. После выявления препятствия при открытии маневр прерывается и происходит блокировка автоматики.
			1	После выявления препятствия, как при закрытии, так и открытии, изменяется направление движения на 2 сек.
			2	После выявления препятствия при закрытии, вновь полностью открывается. После выявления препятствия при открытии, маневр прерывается и происходит блокировка автоматики.
cPr	Стандартная операция	0	0	Стандартная операция
			1	Приоритет команды OPEN: Пока открытый вход остается активным, дальнейшие команды не выполняются. В случае срабатывания защитного устройства во время операции открытия, после завершения операции безопасности автоматика переходит в режим открытия. Активация этой функции обозначается мигающим диагностическим сообщением "cpr1".   <p>Благодаря этой специальной функции дверь может использоваться для отвода дыма и тепла в соответствии с Директивой о промышленных зданиях площадью до 1600 кв. м.</p> <p><b>Функцию можно использовать, если нет отверстий, в которые можно вставить цилиндр диаметром 50 мм, и если нет ручек, которые могут подниматься.</b></p>

## РУССКИЙ

Логическая функция	Определение	По умолчанию	Запоминание введенной настройки	Опции
ENP11	Конфигурация входа EXPI1 в расширительной плате входов / выходов 1-2	2	0	Вход сконфигурирован как команда Start E (Старт E).
			1	Вход сконфигурирован как команда Start I (Старт I).
			2	Вход сконфигурирован как команда Open (Открыть).
			3	Вход сконфигурирован как команда Close (Закреть).
			4	Вход сконфигурирован как команда Ped (Пешех. проход).
			5	Вход сконфигурирован как команда Timer (Таймер).
			6	Вход сконфигурирован как команда Timer Pedonale (Таймер пешеходного прохода).
			7	Вход сконфигурирован как предохранительное устройство Phot, фотоэлемент.
			8	Вход сконфигурирован как предохранительное устройство Phot op, фотоэлемент действует только при открытии.
			9	Вход сконфигурирован как предохранительное устройство Phot cl, фотоэлемент действует только при закрытии.
			10	Вход сконфигурирован как предохранительное устройство Bar, чувствительная кромка.
			11	Вход сконфигурирован как как предохранительное устройство Bar OP, чувствительная кромка с инверсией, активной только при открытии, при закрытии выполняется остановка движения.
			12	Вход сконфигурирован как как предохранительное устройство Bar CL, чувствительная кромка с инверсией, активной только при закрытии, при открытии выполняется остановка движения.
			13	Вход сконфигурирован как предохранительное устройство Phot test, проверенный фотоэлемент.
			14	Вход сконфигурирован как предохранительное устройство Phot op test, проверенный включенный фотоэлемент на открытии.
			15	Вход сконфигурирован как предохранительное устройство Phot cl test, проверенный включенный фотоэлемент на закрытии.
			16	Вход сконфигурирован как предохранительное устройство Bar, проверенная чувствительная кромка.
			17	Вход сконфигурирован как как предохранительное устройство Bar OP test, проверенная чувствительная кромка с инверсией, активной только при открытии, при закрытии выполняется остановка движения.
18	Вход сконфигурирован как как предохранительное устройство Bar CL test, проверенная чувствительная кромка с инверсией, активной только при закрытии, при открытии выполняется остановка движения.			
ENP12	Конфигурация входа EXPI2 в расширительной плате входов / выходов 1-3	3	0	Вход сконфигурирован как команда Start E (Старт E).
			1	Вход сконфигурирован как команда Start I (Старт I).
			2	Вход сконфигурирован как команда Open (Открыть).
			3	Вход сконфигурирован как команда Close (Закреть).
			4	Вход сконфигурирован как команда Ped (Пешех. проход).
			5	Вход сконфигурирован как команда Timer (Таймер).
6	Вход сконфигурирован как команда Timer Pedonale (Таймер пешеходного прохода).			
ENP01	Конфигурация входа EXPO1 в расширительной плате входов / выходов 4-5	13	0	Выход, настроенный как моностабильный радиоканал
			1	Выход сконфигурирован как SCA, сигнальная лампочка открытых ворот.
			2	Выход сконфигурирован как управление лампы освещения.
			3	Не используется
			4	Не используется
			5	Не используется
			6	Не используется
			7	Не используется
ENP02	Конфигурация входа EXPO2 в расширительной плате входов / выходов 6-7	16	8	Не используется
			9	Выход, сконфигурированный как "Техобслуживание"
			10	Не используется
			11	Не используется
			12	Не используется
			13	Выход, настроенный как состояние ворот
			14	Выход, настроенный как бистабильный радиоканал
			15	Выход, настроенный как радиоканал с таймером
			16	Выход, сконфигурированный как Статус открытых ворот
			17	Выход, настроенный как Выход 1 ПРОГРАММИРУЕМЫЙ НА VYSOTE
			18	Выход, настроенный как Выход 2 ПРОГРАММИРУЕМЫЙ НА VYSOTE

(\*\*) Активируется только в том случае, если выход настроен как моностабильный радиоканал, лампа освещения, лампа зоны, лампа лестницы, бистабильный радиоканал или радиоканал с таймером.

## Конфигурация выходов AUX

Логика Aux= 0 – Выход МОНОСТАБИЛЬНОГО РАДИОКАНАЛА. Контакт остается замкнут в течение 1 сек. при включении радиоканала.
Логика Aux= 1 – Выход ИНДИКАТОРНОЙ ЛАМПОЧКИ ОТКРЫТЫХ ВОРОТ SCA. Контакт будет замкнут во время открытия и при открытой створке, будет прерывистым при закрытии, будет разомкнут при закрытой створке.
Логика Aux= 2 – Выход управления ЛАМПЫ ОСВЕЩЕНИЯ. Контакт остается замкнут в течение 90 секунд после последнего маневра.
Логика Aux= 3 – Не Доступно
Логика Aux= 4 – Не Доступно
Логика Aux= 5 – Не Доступно
Логика Aux= 6 – Не Доступно
Логика Aux= 7 – Не Доступно
Логика Aux= 8 – Не Доступно
Логика Aux= 9 – Выход ТЕХОБСЛУЖИВАНИЕ. Контакт остается замкнутым при достижении значения, заданного в параметре "Техобслуживание", для сигнализации запроса техобслуживания.
Логика Aux= 10 – Не Доступно
Логика Aux= 11 – Не Доступно
Логика Aux= 12 – Не Доступно
Логика Aux = 13 – Выход СОСТОЯНИЯ ВОРОТ. Контакт остается замкнутым при закрытых воротах.
Логика Aux = 14 – Выход БИСТАБИЛЬНОГО РАДИОКАНАЛА Контакт изменяет состояние (разомкнутый - замкнутый) при активации радиоканала.
Логика Aux = 15 - Выход КАНАЛА РАДИО С ТАЙМЕРОМ. Контакт остается замкнутым при открытых воротах.
Логика Aux = 16 - Выход СТАТУСА ОТКРЫТЫХ ВОРОТ. Контакт остается замкнутым при открытых воротах.
Логика Aux=17 – Выход 1 ПРОГРАММИРУЕМЫЙ НА VYSOTE. Контакт замыкается при превышении воротами процента открытия, установленного в параметре "Out Prog 1"
Логика Aux=18 – Выход 2 ПРОГРАММИРУЕМЫЙ НА VYSOTE. Контакт замыкается при превышении воротами процента открытия, установленного в параметре "Out Prog 2"

## Конфигурация управляющих входов

Логика IC= 0 - Вход сконфигурирован как Start E (Старт E). Работа согласно логике $5LEP-6Y-5LEP$ $ПолЕПнт$ . Наружный старт для управления семафором.
Логика IC= 1 - Вход сконфигурирован как Start I (Старт I). Работа согласно логике $5LEP-6Y-5LEP$ $ПолЕПнт$ . Внутренний старт для управления семафором.
Логика IC= 2 - Вход сконфигурирован как Open (Открыть). Команда осуществляет открытие. Если контакт входа останется замкнут, створки остаются открыты до размыкания контакта. При разомкнутом контакте автоматическая установка закрывается после истечения времени TCA, если оно было включено.
Логика IC= 3 - Вход сконфигурирован как Close (Закреть). Команда осуществляет закрытие.
Логика IC= 4 - Вход сконфигурирован как Ped (Пешеход. проход). Команда осуществляет частичное открытие для пешеходного прохода. Работа согласно логике $5LEP-6Y-5LEP$ $ПолЕПнт$ .

Логика IC= 5 - Вход сконфигурирован как Timer (Таймер). Работает также, как Open, но закрытие обеспечивается даже при отсутствии сетевого питания. Логика IC= 6 - Вход сконфигурирован как Timer Ped (Таймер пешеход. прохода). Команда осуществляет частичное открытие для пешеходного прохода. Если контакт входа останется замкнут, створка остается открыта до размыкания контакта. Если контакт входа будет замкнут и будет включена команда Start E (Старт E), Start I (Старт I) или Open (Открыть), будет осуществлен полный маневр, чтобы затем вернуться к открытию для пешеходного прохода. Закрытие обеспечивается даже при отсутствии сетевого питания.
--

### Конфигурация входов безопасности

Логика SAFE= 0 - Вход сконфигурирован как Phot, фотоэлемент непроверенных (*). Позволяет подключить устройства, не оснащенные дополнительным проверочным контактом. В случае затемнения фотоэлементы активны, как при открытии, так и при закрытии. Затемнение фотоэлемента при закрытии инвертирует движение только после освобождения фотоэлемента. Если не используется, оставьте переключку вставленной.
Логика SAFE= 1 - Вход сконфигурирован как Phot test, проверенный фотоэлемент. Включает проверку фотоэлементов с началом маневра. В случае затемнения фотоэлементы активны, как при открытии, так и при закрытии. Затемнение фотоэлемента при закрытии инвертирует движение только после освобождения фотоэлемента.
Логика SAFE= 2 - Вход сконфигурирован как Phot or, фотоэлемент действует только при закрытии непроверенных (*). Позволяет подключить устройства, не оснащенные дополнительным проверочным контактом. В случае затемнения исключается работа фотоэлемента при закрытии. В фазе открытия блокирует движение на время затемнения фотоэлемента. Если не используется, оставьте переключку вставленной.
Логика SAFE= 3 - Вход сконфигурирован как Phot or test, проверенный фотоэлемент действует только при открытии. Включает проверку фотоэлементов с началом маневра. В случае затемнения исключается работа фотоэлемента при закрытии. В фазе открытия блокирует движение на время затемнения фотоэлемента.
Логика SAFE= 4 - Вход сконфигурирован как Phot cl, фотоэлемент действует только при закрытии непроверенных (*). Позволяет подключить устройства, не оснащенные дополнительным проверочным контактом. В случае затемнения исключается работа фотоэлемента при открытии. На этапе закрытия функция немедленно инвертируется. Если не используется, оставьте переключку вставленной.
Логика SAFE= 5 - Вход сконфигурирован как Phot cl test, проверенный фотоэлемент действует только при закрытии. Включает проверку фотоэлементов с началом маневра. В случае затемнения исключается работа фотоэлемента при открытии. На этапе закрытия функция немедленно инвертируется.
Логика SAFE= 6 - Не Доступно
Логика SAFE= 7 - Вход сконфигурирован как Bar, проверенная чувствительная кромка. Включает проверку чувствительных кромок с началом маневра. Команда изменяет направление движения на противоположное в течение 2 сек.
Логика SAFE= 8 - Вход сконфигурирован как Bar 8k2. Вход для резистивной кромки 8K2. Команда изменяет направление движения на противоположное в течение 2 сек.
Логика SAFE=9 Вход сконфигурирован как Bar or, чувствительная кромка с инверсией, активной только при открытии, при включении во время закрытия, выполняется остановка автоматики (СТОП). Обеспечивает подключение устройств, не оснащенных дополнительным проверочным контактом. Срабатывание на этапе открытия вызывает инверсию движения на 2 сек, срабатывание на этапе закрытия вызывает остановку. Если не используется, оставьте переключку вставленной.
Логика SAFE=10 Вход сконфигурирован как Bar or test, проверенная чувствительная кромка с инверсией, активной только при открытии, при включении во время закрытия, выполняется остановка автоматики (СТОП). Включает проверку чувствительных кромок с началом маневра. Срабатывание на этапе открытия вызывает инверсию движения на 2 сек, срабатывание на этапе закрытия вызывает остановку.
Логика SAFE=11 Вход сконфигурирован как Bar 8k2 or, чувствительная кромка 8k2 с инверсией, активной только при открытии, при включении во время закрытия, выполняется остановка автоматики (СТОП). Срабатывание на этапе открытия вызывает инверсию движения на 2 сек, срабатывание на этапе закрытия вызывает остановку.
Логика SAFE=12 Вход сконфигурирован как Bar cl, чувствительная кромка с инверсией, активной только при закрытии, при включении во время открытия, выполняется остановка автоматики (СТОП). Обеспечивает подключение устройств, не оснащенных дополнительным проверочным контактом. Срабатывание на этапе закрытия вызывает инверсию движения на 2 сек, срабатывание на этапе открытия вызывает остановку. Если не используется, оставьте переключку вставленной.
Логика SAFE=13 Вход сконфигурирован как Bar cl test, проверенная чувствительная кромка с инверсией, активной только при закрытии, при включении во время открытия, выполняется остановка автоматики (СТОП). Включает проверку чувствительных кромок с началом маневра. Срабатывание на этапе закрытия вызывает инверсию движения на 2 сек, срабатывание на этапе открытия вызывает остановку.
Логика SAFE=14 Вход сконфигурирован как Bar 8k2 cl, чувствительная кромка 8k2 с инверсией, активной только при закрытии, при включении во время открытия, выполняется остановка автоматики (СТОП). Срабатывание на этапе закрытия вызывает инверсию движения на 2 сек, срабатывание на этапе открытия вызывает остановку.
Логика SAFE=15 Не Доступно
Логика SAFE=16 Вход сконфигурирован как STOP 8k2. Команда прерывает маневр и блокирует автоматизацию

**(\*) Если устанавливаются устройства типа "D" (согласно определению стандарта EN12453), соединенные в непроверенном режиме, предписывать проведение обязательного техобслуживания с периодичностью, по крайней мере, раз в полгода.**

### Конфигурация радиоканала органов управления

Логика CH= 0 - Регулятор, настроенный как Start E. Работа согласно логике 5tEP-by-5tEP ΠουΕΠηε. Наружный старт для управления семафором.
Логика CH= 1 - Регулятор, настроенный как Start I. Работа согласно логике 5tEP-by-5tEP ΠουΕΠηε. Внутренний старт для управления семафором.
Логика CH= 2 - Регулятор, настроенный как Open. Команда осуществляет открытие.
Логика CH= 3 - Регулятор, настроенный как Close. Команда осуществляет закрытие.
Логика CH= 4 - Comando configurato come Ped. Команда осуществляет частичное открытие для пешеходного прохода. Работа согласно логике 5tEP-by-5tEP ΠουΕΠηε.
Логика CH= 5 - Регулятор, настроенный как STOP. Регулятор осуществляет остановку.
Логика CH= 6 - Не используется
Логика CH= 7 - Не используется
Логика CH= 8 - Не используется
Логика CH= 9 - Регулятор, настроенный как AUX3. (**). Регулятор активирует выход AUX3
Логика CH= 10 - Регулятор, настроенный как EXPO1. (**). Регулятор активирует выход EXPO1
Логика CH= 11 - Регулятор, настроенный как EXPO2. (**). Регулятор активирует выход EXPO2
Логика CH= 12 - Выход управления ЛАМПЫ ОСВЕЩЕНИЯ . Přikaz aktivuje světlo bistabilní logickou

(\*\*) Активируется только в том случае, если выход настроен как моностабильный радиоканал, лампа освещения, лампа зоны, лампа лестницы, бистабильный радиоканал или радиоканал с таймером.

### ТАБЛИЦА "С" - МЕНЮ РАДИО - (r Rd Ia)

ЛС	Описание
Rdd 1ch	Добавить кнопку 1 кан ассоциирует выбранную кнопку с управлением 1 радиоканалу.
Rdd 2ch	Добавить кнопку 2 кан ассоциирует выбранную кнопку с управлением 2 радиоканалу.
Rdd 3ch	Добавить кнопку 3 кан ассоциирует выбранную кнопку с управлением 3 радиоканалу.
Rdd 4ch	Добавить кнопку 4 кан ассоциирует выбранную кнопку с управлением 4 радиоканалу.
ErASE 64	<b>УДАЛЕНИЕ СПИСКА</b> <b>ВНИМАНИЕ!</b> Полностью удаляет из памяти приемника все радиокоманды, занесенные в память блока.
ErASE 1	<b>Удалить отдельный радиоканал</b> Удалить радиоканал (если клонирование или повтор отключены). Для выбора радиуправления для удаления, записать позицию или нажать клавишу радиуправления для удаления (позиция будет выведена на дисплей)
cod rH	<b>Просмотр кода приемника</b> Выводит код приемника для копирования радиоконанд.

# VSTUP DO MENU Fig. 2

DB14038.0AA01\_08

\*\*\* Vložení hesla.

Požadavek s logikou úrovně ochrany nastavenou na 1, 2, 3, 4

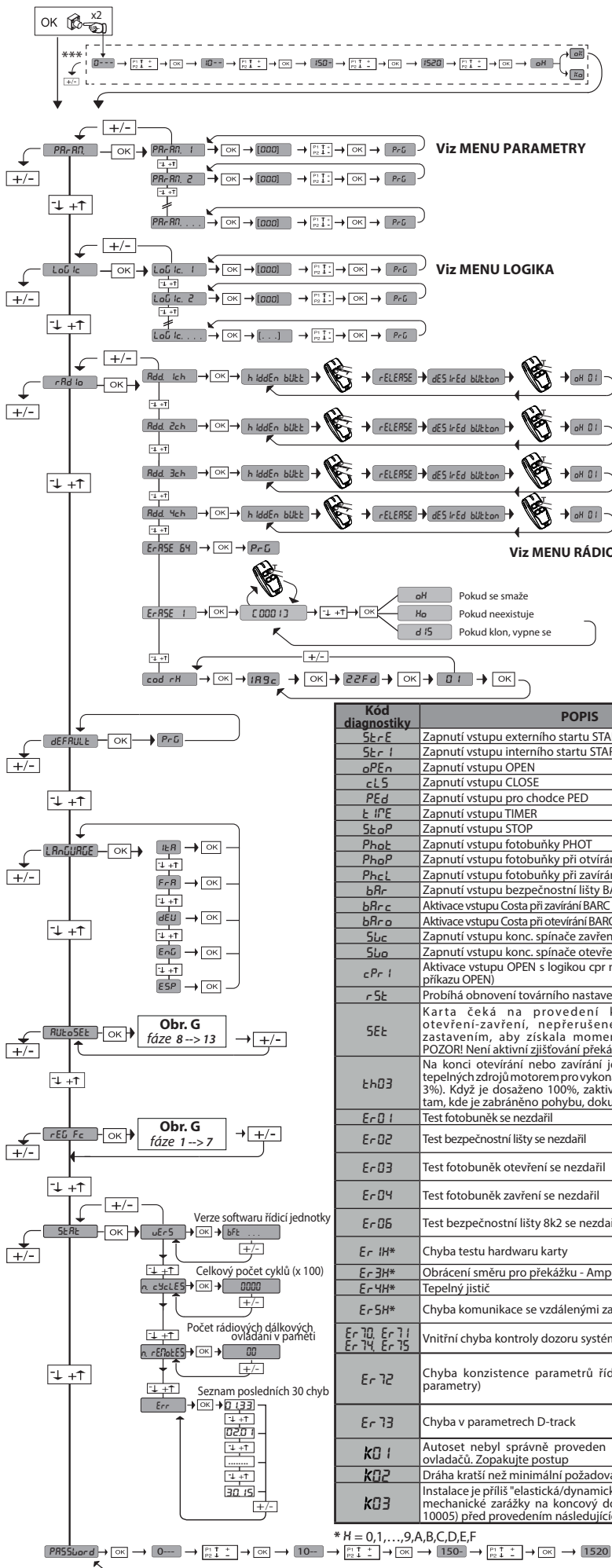



### LEGENDA





Potvrdit / Zapnutí displeje OK 

Listování nahoru + 

Listování dolů - 

Návrat k předchozímu menu + 

- 

-  • Ovládání otevírání  
• ≥ 2 s Ruční programování vysílače jako start (OBR. I)
-  • Ovládání zavírání  
• ≥ 2 s Ruční programování vysílače jako 2. rádiový kanál (OBR. I)
-  • ≥ 5 s Smazání rádiového ovládání (OBR. K)
-  • Vstup do menu  
• ≥ 5 sek menu seřízení koncového spínače + autoset (OBR. G)

Kód diagnostiky	POPIS	POZNÁMKY
SErE	Zapnutí vstupu externího startu START E	
SErI	Zapnutí vstupu interního startu START I	
oPEn	Zapnutí vstupu OPEN	
cLS	Zapnutí vstupu CLOSE	
PEd	Zapnutí vstupu pro chodce PED	
tImE	Zapnutí vstupu TIMER	
SEoP	Zapnutí vstupu STOP	
Phot	Zapnutí vstupu fotobuňky PHOT	
PhoP	Zapnutí vstupu fotobuňky při otvírání PHOT OP	
PhcL	Zapnutí vstupu fotobuňky při zavírání PHOT CL	
bARr	Zapnutí vstupu bezpečnostní listy BAR	
bARc	Aktivace vstupu Costa při zavírání BARC	
bARo	Aktivace vstupu Costa při otvírání BARO	
SWc	Zapnutí vstupu konc. spínače zavření u motoru SWC	
SWo	Zapnutí vstupu konc. spínače otevření u motoru SWO	
cPr i	Aktivace vstupu OPEN s logikou cpr nastavenou na 1 (priorita příkazu OPEN)	
r5t	Probíhá obnovení továrního nastavení	
SEt	Karta čeká na provedení kompletního cyklu otevření-zavření, nepřerušného mezioperačním zastavením, aby získala moment nutný pro pohyb. POZOR! Není aktivní zjišťování překážky.	
thD3	Na konci otevírání nebo zavírání je signalizováno použití tepelných zdrojů motorem pro vykonání pohybu (03 znamená 3%). Když je dosaženo 100%, zaktivuje se tepelná ochrana tam, kde je zabráněno pohybu, dokud motor nevychladne.	
Er 01	Test fotobuněk se nezdařil	Zkontrolujte připojení fotobuněk a/nebo nastavení logiky
Er 02	Test bezpečnostní listy se nezdařil	Zkontrolujte připojení bezpečnostních list a/nebo nastavení logiky
Er 03	Test fotobuněk otevření se nezdařil	Zkontrolujte připojení fotobuněk a/nebo nastavení parametrů/logiky
Er 04	Test fotobuněk zavření se nezdařil	Zkontrolujte připojení fotobuněk a/nebo nastavení parametrů/logiky
Er 06	Test bezpečnostní listy 8k2 se nezdařil	Zkontrolujte připojení listů a/nebo nastavení parametrů/logiky
Er 1H*	Chyba testu hardwaru karty	- Zkontrolujte připojení k motoru - Problémy hardwaru na kartě (spojte se s technickým servisem)
Er 3H*	Obrácení směru pro překážku - Ampérstop	Zkontrolujte případné překážky podél dráhy
Er 4H*	Tepelný jistič	Počkejte na ochlazení automatického systému
Er 5H*	Chyba komunikace se vzdálenými zařízeními	Zkontrolujte spojení s příslušenstvím a/nebo rozšiřovacími kartami sériově připojenými
Er 70, Er 71, Er 74, Er 75	Vnitřní chyba kontroly dozoru systému.	Zkuste kartu vypnout a zase zapnout. Pokud problém i nadále přetrvává, kontaktujte technický servis.
Er 72	Chyba konzistence parametrů řídicí jednotky (logika a parametry)	Stiskem OK se potvrdí příslušná nastavení. Karta bude i nadále pracovat se zjištěnými nastaveními. ▲ Je nezbytné zkontrolovat nastavení karty (Parametry a logika).
Er 73	Chyba v parametrech D-track	Stiskem Ok karta obnoví činnost a standardním D-track. ▲ Je nezbytné provést Autoset
k01	Autoset nebyl správně proveden kvůli zásahu externích ovladačů. Zopakujte postup	
k02	Dráha kratší než minimální požadovaná dráha, asi 50 cm.	
k03	Instalace je příliš "elastická/dynamická". Zpevněte ji přidáním mechanické zářezky na koncový doraz (kód sady I100025 10005) před provedením následujících autosetů.	

\* H = 0,1,...,9,A,B,C,D,E,F

# ČEŠTINA

TABELLA "A" - MENU PARAMETRI - (PR-RP)

Parametr	Min.	Max.	Default	Osobní	Definice	Popis
τcR	1	180	40		Čas pro automatické zavření [s]	Čas prodlevy před automatickým zavřením.
τL IGht	30	300	90		Spínací čas diskrétního osvětlení [s]	Spínací doba diskrétního osvětlení na elektronické kartě
oUtPUt t iNE	1	240	10		Čas zapnutí časovaného výstupu [s]	Doba zapnutí výstupu časovaného rádiového kanálu v sekundách
oPd iStSlouD	7	99	7		Prostor pro zpomalení při otvírání [%]	Prostor pro zpomalení motoru/ů při otvírání, vyjádřený v procentech celkové dráhy. POZOR: Po změně parametru je zapotřebí kompletní cyklus bez přerušení. POZOR: V případě "SET" na displeji není aktivní zjišťování překážky.
cLd iStSlouD	7	99	7		Prostor pro zpomalení při zavírání [%]	Prostor pro zpomalení motoru/ů při zavírání, vyjádřený v procentech celkové dráhy. POZOR: Po změně parametru je zapotřebí kompletní cyklus bez přerušení. POZOR: V případě "SET" na displeji není aktivní zjišťování překážky.
PR-t iRL oPEriNG	10	99	20		Částečné otevření [%]	Prostor částečného otevření v procentech celkového otevření, po sepnutí ovládacího pro chodce PED.
oUt ProU 1	10	99	50		Naprogramovatelný výstup 1 do výšky	Výstup nastavený jako AUX = 17 (viz tabulku Konfigurace výstupů AUX) se zaktivuje, jakmile dveře překročí procentuální hodnotu otevření nastavenou v tomto parametru (1% = zavřené dveře, 99% = dveře otevřené).
oUt ProU 2	10	99	50		Naprogramovatelný výstup 2 do výšky	Výstup nastavený jako AUX = 18 (viz tabulku Konfigurace výstupů AUX) se zaktivuje, jakmile dveře překročí procentuální hodnotu otevření nastavenou v tomto parametru (1% = zavřené dveře, 99% = dveře otevřené).
oPForcE	1	99	75		Síla křídel brány při otvírání [%]	Síla vyvíjená křídlem/křídly při otvírání. Představuje procento síly větší, než je síla uložená během autosetu (a následně aktualizovanou), před spuštěním poplachu pro překážku. Parametr se zadává automaticky z autosetu. ⚠ POZOR: Má vliv přímo na sílu nárazu: zkontrolujte, zda se s nastavenou hodnotou dodržují platné bezpečnostní normy (*). Pokud je to nutné, nainstalujte bezpečnostní zařízení proti zmáčknutí (**).
cL5ForcE	1	99	75		Síla křídel brány při zavírání [%]	Síla vyvíjená křídlem/křídly při zavírání. Představuje procento síly větší, než je síla uložená během autosetu (a následně aktualizovanou), před spuštěním poplachu pro překážku. Parametr se vkládá automaticky z autosetu. ⚠ POZOR: Má vliv přímo na sílu nárazu: zkontrolujte, zda se s nastavenou hodnotou dodržují platné bezpečnostní normy (*). Pokud je to nutné, nainstalujte bezpečnostní zařízení proti zmáčknutí (**).
rEud iSSPRcE	0	200	0		Prostor pro vypnutí reverzace	Vypne detekci překážky/aktivní bezpečnostní listu v blízkosti koncového spínače zavírání. 0 = bez vypnutí 200 = vypnutí maximální. ⚠ POZOR: Má vliv přímo na sílu nárazu: zkontrolujte, zda se s nastavenou hodnotou dodržují platné bezpečnostní normy (*). Pokud je to nutné, nainstalujte bezpečnostní zařízení proti zmáčknutí (**).
oP SPEED	25	99	99		Rychlost při otvírání [%]	Procentová hodnota maximální rychlosti, kterou lze dosáhnout motorem/motory při otvírání. POZOR: Po změně parametru je zapotřebí kompletní cyklus bez přerušení. POZOR: V případě "SET" na displeji není aktivní zjišťování překážky.
cL SPEED	25	99	45		Rychlost při zavírání [%]	Procentová hodnota maximální rychlosti, kterou lze dosáhnout motorem/motory při zavírání. POZOR: Po změně parametru je zapotřebí kompletní cyklus bez přerušení. POZOR: V případě "SET" na displeji není aktivní zjišťování překážky.
PR iNErRncE	0	250	0		Programování prahového počtu cyklů pro údržbu [stovky]	Umožňuje nastavit počet cyklů, po kterém se signalizuje potřeba údržby na výstupu AUX, konfigurovaném jako Údržba nebo Majáček a Údržba

(\*) V Evropské unii použijte EN12453 pro omezení síly, a EN12445 pro způsob měření.

(\*\*) Sílu systému lze snížit použitím deformačních listů.

TABULKA "B" - MENU LOGIKA - (LoU ic)

Logika	Definice	Default	Zaškrtnout provedené	Možnosti																					
τcR	Čas automatického zavření	0	0 1	Logika není aktivní Zapne automatické zavírání																					
StEP-bY-StEP PouŽití	Krokový pohyb	0	0 1	<table border="1"> <thead> <tr> <th colspan="3">krokový pohyb</th> </tr> <tr> <th></th> <th>3 KROKY</th> <th>4 KROKY</th> </tr> </thead> <tbody> <tr> <td>ZAVŘENÁ</td> <td>OTEVŘE</td> <td>OTEVŘE</td> </tr> <tr> <td>ZAVÍRÁ SE</td> <td>OTEVŘE</td> <td>STOP</td> </tr> <tr> <td>OTEVŘENÁ</td> <td>ZAVŘE</td> <td>ZAVŘE</td> </tr> <tr> <td>OTVÍRÁ SE</td> <td>STOP + TCA</td> <td>STOP + TCA</td> </tr> <tr> <td>PO STOP</td> <td>OTEVŘE</td> <td>OTEVŘE</td> </tr> </tbody> </table>	krokový pohyb				3 KROKY	4 KROKY	ZAVŘENÁ	OTEVŘE	OTEVŘE	ZAVÍRÁ SE	OTEVŘE	STOP	OTEVŘENÁ	ZAVŘE	ZAVŘE	OTVÍRÁ SE	STOP + TCA	STOP + TCA	PO STOP	OTEVŘE	OTEVŘE
krokový pohyb																									
	3 KROKY	4 KROKY																							
ZAVŘENÁ	OTEVŘE	OTEVŘE																							
ZAVÍRÁ SE	OTEVŘE	STOP																							
OTEVŘENÁ	ZAVŘE	ZAVŘE																							
OTVÍRÁ SE	STOP + TCA	STOP + TCA																							
PO STOP	OTEVŘE	OTEVŘE																							
SU Pou	Pohyb na konci pojezdové dráhy	3	0 1-10	Logika není aktivní Způsobuje obrácení pohybu, jakmile se zastaví na koncovém spínači (10= větší pohyb)																					
PR-E-RLAR-P	Návěst poplachu	0	0 1	Majāček se zapne současně s rozjezdem motoru/ů. Majāček se rozsvítí asi 3 sekundy před rozjezdem motoru/ů.																					
hold-to-run	Přítomnost člověka		0 1 2 3	0 Impulsní činnost. 1 Činnost při Přítomnosti člověka. Vstup 61 se konfiguruje jako OPEN UP. Vstup 62 se konfiguruje jako CLOSE UP. Cyklus pokračuje, dokud jsou stisknuta tlačítka OPEN UP a CLOSE UP. ⚠ POZOR: bezpečnostní obvody nejsou aktivní. 2 Činnost nouzového ovládacího přístroje při přítomnosti člověka. Obvykle impulsní činnost. Pokud karta 3x za sebou provede neúspěšný test bezpečnostních obvodů (fotobuňka nebo lišta, Er0x), zapne se aktivní činnost s Přítomným člověkem na dobu 1 minuty od uvolnění tlačítek OPEN UP - CLOSE UP. Vstup 61 se konfiguruje jako OPEN UP. Vstup 62 se konfiguruje jako CLOSE UP. ⚠ POZOR: v případě nouzového ovládacího přístroje s Přítomností člověka nejsou aktivní bezpečnostní obvody. 3 Provoz s obsluhou při zavírání. Vstup 61 je nakonfigurován jako OPEN UP. Vstup 62 je nakonfigurován jako CLOSE UP. Otvírání probíhá automaticky, zavírání pokračuje, dokud je příkazové tlačítko stisknuté (CLOSE). ⚠ UPOZORNĚNÍ: bezpečnostní zařízení nejsou během otvírání aktivní.																					



# ČEŠTINA

Logika	Definice	Default	Zaškrtnout provedené	Možnosti
IbL oPEn	Blokuje impulsy při otvírání	0	0	Impuls vstupů konfigurovaných jako Start E, Start I, Ped mají vliv během otvírání.
			1	Impuls vstupů konfigurovaných jako Start E, Start I, Ped nemají vliv během otvírání.
oPEn in othEr d irect.	Obrácení směru při otvírání	0	0	Standardní činnost (viz Fig. C1).
			1	Obrátí se směr otvírání vzhledem ke standardní činnosti (viz Fig. C1)
SAFE 1	Konfigurace bezpečnostního vstupu SAFE 1. 72	6	0	Vstup konfigurovaný jako Phot, fotobuňka.
			1	Vstup konfigurovaný jako Phot test, fotobuňka s funkcí testu.
			2	Vstup konfigurovaný jako Phot op, fotobuňka aktivní pouze při otvírání.
			3	Vstup konfigurovaný jako Phot op test, fotobuňka s funkcí testu aktivní pouze při otvírání.
SAFE 2	Konfigurace bezpečnostního vstupu SAFE 2. 73	4	4	Vstup konfigurovaný jako Phot cl, fotobuňka aktivní pouze při zavírání.
			5	Vstup konfigurovaný jako Phot cl test, fotobuňka s funkcí testu aktivní pouze při zavírání.
			6	Vstup konfigurovaný jako Bar, bezpečnostní lišta.
			7	Vstup konfigurovaný jako Bar, bezpečnostní lišta s funkcí testu.
			8	Vstup konfigurovaný jako Bar 8k2. <b>(Není aktivní na SAFE 2)</b>
			9	Vstup konfigurovaný jako Bar OP, bezpečnostní lišta s obrácením směru pohybu, aktivní pouze při otvírání. Při zavírání dojde k zastavení pohybu.
			10	Vstup konfigurovaný jako Bar OP TEST, bezpečnostní lišta s funkcí testu a obrácením směru pohybu, aktivní pouze při otvírání. Při zavírání dojde k zastavení pohybu.
			11	Vstup konfigurovaný jako Bar CL, bezpečnostní lišta s obrácením směru pohybu, aktivní pouze při zavírání. Při otvírání dojde k zastavení pohybu. <b>(Není aktivní na SAFE 2)</b>
			12	Vstup konfigurovaný jako Bar CL TEST, bezpečnostní lišta s funkcí testu a obrácením směru pohybu, aktivní pouze při zavírání. Při otvírání dojde k zastavení pohybu.
			13	Vstup konfigurovaný jako Bar CL 8k2, bezpečnostní lišta s obrácením směru pohybu, aktivní pouze při zavírání. Při otvírání dojde k zastavení pohybu. <b>(Není aktivní na SAFE 2)</b>
			14	Vstup konfigurovaný jako Bar CL 8k2, bezpečnostní lišta s obrácením směru pohybu, aktivní pouze při zavírání. Při otvírání dojde k zastavení pohybu. <b>(Není aktivní na SAFE 2)</b>
			15	Nepoužívá
			16	Vstup konfigurovaný jako STOP 8k2. <b>(Není aktivní na SAFE 2)</b>
Ic 1	Konfigurace ovládacího vstupu IC 1. 61	0	0	Vstup konfigurovaný jako Start E.
			1	Vstup konfigurovaný jako Start I.
			2	Vstup konfigurovaný jako Open.
			3	Vstup konfigurovaný jako Close.
Ic 2	Konfigurace ovládacího vstupu IC 2. 62	4	4	Vstup konfigurovaný jako Ped.
			5	Vstup konfigurovaný jako Timer.
			6	Vstup konfigurovaný jako Timer Ped (chodec).
IcH	Konfigurace ovládacího 1. rádiového kanálu	0	0	Rádiové ovládání konfigurováno jako START E.
			1	Rádiové ovládání konfigurováno jako Start I.
2cH	Konfigurace ovládacího 2. rádiového kanálu	12	2	Rádiové ovládání konfigurováno jako Open.
			3	Rádiové ovládání konfigurováno jako Close.
			4	Rádiové ovládání konfigurováno jako Ped (chodec).
3cH	Konfigurace ovládacího 3. rádiového kanálu	9	5	Rádiové ovládání konfigurováno jako STOP.
			6	Nepoužívá
			7	Nepoužívá
4cH	Konfigurace ovládacího 4. rádiového kanálu	4	8	Nepoužívá
			9	Rádiové ovládání konfigurováno jako AUX3**
			10	Rádiové ovládání konfigurováno jako EXPO1**
			11	Rádiové ovládání konfigurováno jako EXPO2**
RUH 3	Konfigurace pomocného vstupu AUX 3. 26-27	17	12	Rádiový ovladač v konfiguraci DISKRÉTNÍHO OSVĚTLENÍ
			0	Výstup nakonfigurovaný jako monostabilní rádiový kanál.
			1	Výstup nakonfigurovaný jako SCA, kontrolka otevřené brány.
			2	Výstup nakonfigurovaný jako povel prodlevy osvětlení.
			3	Nepoužívá
			4	Nepoužívá
			5	Nepoužívá
			6	Nepoužívá
			7	Nepoužívá
			8	Nepoužívá
			9	Výstup nakonfigurován jako Údržba
			10	Nepoužívá
			11	Nepoužívá
			12	Nepoužívá
			13	Výstup nakonfigurovaný jako „Stav zavřených vrat“
			14	Výstup nakonfigurovaný jako bistabilní rádiový kanál
			15	Výstup nakonfigurovaný jako časovaný rádiový kanál
			16	Výstup nakonfigurovaný jako „Stav otevřených vrat“
17	Výstup nakonfigurovaný jako Výstup 1 NAPROGRAMOVATELNÝ DO VÝŠKY.			
18	Výstup nakonfigurovaný jako Výstup 2 NAPROGRAMOVATELNÝ DO VÝŠKY.			
F IHEd codE	Pevný kód	0	0	Přijímač je konfigurovaný pro činnost v režimu s plovoucím kódem. Nepřijímají se klony s pevným kódem.
			1	Přijímač je konfigurovaný pro činnost v režimu s pevným kódem. Přijímají se klony s pevným kódem.

# ČEŠTINA

Logika	Definice	Default	Zaškrtnout provedené	Možnosti
Protect Ion LEuEL	Nastavení úrovně zabezpečení	0	0	A - Pro vstup do programovacího menu se nevyžaduje heslo. B - Zapne rádiové uložení rádiového dálkového ovladače do paměti. Tento režim se provádí v blízkosti ovládacího panelu a nevyžaduje přístup: - Stiskněte v pořadí skryté tlačítko a normální tlačítko (T1-T2-T3-T4) rádiového dálkového ovladače již uloženého do paměti standardním způsobem přes menu rádio. - Do 10 s stisknete skryté tlačítko a normální tlačítko (T1-T2-T3-T4) rádiového ovladače, který se má uložit do paměti. Přijímač vystoupí z režimu programování po 10 s, do této doby lze vložit další nová rádiová ovládací opakováním předchozího bodu. C - Zapína automatické bezdrátové vkládání klonů. Umožňuje klonům vytvořeným pomocí univerzálního programátoru a naprogramovaným Replay, aby se přidaly do paměti přijímače. D - Zapína automatické bezdrátové vkládání replay. Umožňuje naprogramovaným Replay přidání do paměti přijímače. E - Je možné měnit parametry karty přes síť U-link
			1	A - Pro vstup do programovacího menu se vyžaduje heslo. Standardní heslo je 1234. Zůstávají nezměněny ve srovnání s činností 0 funkce B - C - D - E
			2	A - Pro vstup do programovacího menu se vyžaduje heslo. Standardní heslo je 1234. B - Vypne se rádiové uložení rádiových dálkových ovládacích do paměti. C - Vypne se automatické bezdrátové vkládání klonů. Zůstávají nezměněny ve srovnání s činností 0 funkce D - E
			3	A - Pro vstup do programovacího menu se vyžaduje heslo. Standardní heslo je 1234. B - Vypne se rádiové uložení rádiových dálkových ovládacích do paměti. D - Vypne se automatické bezdrátové vkládání Replay. Zůstávají nezměněny ve srovnání s činností 0 funkce C - E
			4	A - Pro vstup do programovacího menu se vyžaduje heslo. Standardní heslo je 1234. B - Vypne se rádiové uložení rádiových dálkových ovládacích do paměti. D - Vypne se automatické bezdrátové vkládání Replay. E - Vypne se možnost měnit parametry karty přes síť U-link. Rádiová dálková ovládací se ukládají do paměti pouze využitím příslušného menu Rádio. <b>DŮLEŽITÉ UPOZORNĚNÍ:</b> Tato vysoká úroveň zabezpečení zabráňuje přístupu jak nežádoucím klonům, tak případnému existujícímu rádiovému rušení.
SER IRL Mode	Sériový režim (Identifikuje, jak se konfiguruje karta v zapojení sítě BFT.)	0	0	SLAVE standardní: karta přijímá a sděluje povely/diagnostiku/atd.
			1	MASTER standardní: karta vysílá povely k aktivaci (START, OPEN, CLOSE, PED, STOP) do ostatních karet.
Addr-ESS	Adresa	0	[ ___ ]	Identifikuje adresu karty od 0 do 119 v zapojení v místní síti BFT. (viz odstavec VOLITELNĚ MODULY U-LINK)
Inu. oSt	Obrácení překážka	0	0	Po detekci překážky během zavírání se pohyb po dobu 2 sekund obrátí. Po detekci překážky během otevírání se pohyb přerušuje a automatizace se zablokuje.
			1	Po detekci překážky jak během zavírání, tak během otevírání se pohyb po dobu 2 sekund obrátí.
			2	Po detekci překážky se během zavírání zcela znovu otevře. Po detekci překážky během otevírání se pohyb přerušuje a automatizace se zablokuje.
cPr	Priorita příkazů	0	0	Standardní provoz
			1	Priorita příkazu OPEN: Dokud je vstup open aktivní, nejsou prováděny žádné další příkazy. Pokud je během otevíracího manévru aktivováno bezpečnostní zařízení, přejde automatika po dokončení bezpečnostního manévru do režimu otevírání. Aktivace této funkce je indikována blikajícím diagnostickým hlášením „cpr1“.  Díky této speciální funkci lze vrata použít pro odvod kouře a tepla podle směrnice o průmyslových budovách pro budovy do 1 600 m <sup>2</sup> .   <b>Funkci lze použít, pokud neexistují otvory, do kterých by bylo možné vložit válec o průměru 50 mm, a pokud nehrozí zvednutí rukojetí.</b>
EHP 11	Konfigurace vstupu EXPI2 na rozšiřovací kartě vstupů/výstupů 1-2	2	0	Vstup konfigurovaný jako ovládací Start E.
			1	Vstup konfigurovaný jako ovládací Start I.
			2	Vstup konfigurovaný jako ovládací Open.
			3	Vstup konfigurovaný jako ovládací Close.
			4	Vstup konfigurovaný jako ovládací Ped.
			5	Vstup konfigurovaný jako ovládací Timer.
			6	Vstup konfigurovaný jako ovládací Timer pro chodce.
			7	Vstup konfigurovaný jako bezpečnostní Phot, fotobuňka.
			8	Vstup konfigurovaný jako bezpečnostní Phot op, fotobuňka aktivní pouze při otvírání.
			9	Vstup konfigurovaný jako bezpečnostní Phot cl, fotobuňka aktivní pouze při zavírání.
			10	Vstup konfigurovaný jako bezpečnostní Bar, bezpečnostní lišta.
			11	Vstup konfigurovaný jako bezpečnostní Bar OP, bezpečnostní lišta s obrácením směru pohybu, aktivní pouze při otvírání, při zavírání dojde k zastavení pohybu.
			12	Vstup konfigurovaný jako bezpečnostní Bar CL, bezpečnostní lišta s obrácením směru pohybu, aktivní pouze při zavírání, při otvírání dojde k zastavení pohybu.
			13	Vstup konfigurovaný jako bezpečnostní Phot test, fotobuňka s funkcí testu.
			14	Vstup konfigurovaný jako bezpečnostní Phot op test, fotobuňka s funkcí testu aktivní pouze při otvírání.
			15	Vstup konfigurovaný jako bezpečnostní Phot cl test, fotobuňka s funkcí testu aktivní pouze při zavírání.
			16	Vstup konfigurovaný jako bezpečnostní Bar, bezpečnostní lišta s funkcí testu.
			17	Vstup konfigurovaný jako bezpečnostní Bar OP test, bezpečnostní lišta s funkcí testu a obrácením směru pohybu, aktivní pouze při otvírání, při zavírání dojde k zastavení pohybu.
			18	Vstup konfigurovaný jako bezpečnostní Bar CL test, bezpečnostní lišta s funkcí testu a obrácením směru pohybu, aktivní pouze při zavírání, při otvírání dojde k zastavení pohybu.
EHP 12	Konfigurace vstupu EXPI2 na rozšiřovací kartě vstupů/výstupů 1-3	3	0	Vstup konfigurovaný jako ovládací Start E.
			1	Vstup konfigurovaný jako ovládací Start I.
			2	Vstup konfigurovaný jako ovládací Open.
			3	Vstup konfigurovaný jako ovládací Close.
			4	Vstup konfigurovaný jako ovládací Ped.
			5	Vstup konfigurovaný jako ovládací Timer.
			6	Vstup konfigurovaný jako ovládací Timer pro chodce.

# ČEŠTINA

Logika	Definice	Default	Zaškrtnout provedené	Možnosti
EHP <sub>01</sub>	Konfigurace vstupu EXPI2 na rozšiřovací kartě vstupů/výstupů 4-5	13	0	Výstup nakonfigurovaný jako monostabilní rádiový kanál
			1	Výstup nakonfigurovaný jako SCA, kontrolka otevřené brány.
			2	Výstup nakonfigurovaný jako povel prodlevy osvětlení.
			3	Nepoužívá
			4	Nepoužívá
			5	Nepoužívá
			6	Nepoužívá
			7	Nepoužívá
EHP <sub>02</sub>	Konfigurace vstupu EXPI2 na rozšiřovací kartě vstupů/výstupů 6-7	16	8	Nepoužívá
			9	Výstup nakonfigurován jako Údržba.
			10	Nepoužívá
			11	Nepoužívá
			12	Nepoužívá
			13	Výstup nakonfigurovaný jako Stav brány
			14	Výstup nakonfigurovaný jako bistabilní rádiový kanál
			15	Výstup nakonfigurovaný jako časovaný rádiový kanál
			16	Výstup nakonfigurovaný jako „Stav otevřených vrat“
			17	Výstup nakonfigurovaný jako Výstup 1 NAPROGRAMOVATELNÝ DO VÝŠKY.
			18	Výstup nakonfigurovaný jako Výstup 2 NAPROGRAMOVATELNÝ DO VÝŠKY.

(\*\*) Aktivní pouze v případě, že výstup je nakonfigurován jako monostabilní rádiový kanál, prodleva zhasnutí, osvětlení zóny, osvětlení schodů, bistabilní rádiový kanál nebo časovaný rádiový kanál

Konfigurace výstupů AUX
Logika Aux= 0 - Výstup MONOSTABILNÍHO RÁDIOVÉHO KANÁLU Kontakt zůstane sepnutý na 1 s při zapnutí rádiového kanálu.
Logika Aux= 1 - Výstup KONTROLKY OTEVŘENÝCH VRAT SCA. Kontakt zůstane sepnutý během otvírání a u otevřené brány, bliká během zavírání, rozepnutý u zavřené brány.
Logika Aux= 2 - Výstup ovládání PRODLEVY OSVĚTLENÍ. Kontakt zůstane sepnutý po 90 sekund od posledního cyklu.
Logika Aux= 3 - Není K Dispozici
Logika Aux= 4 - Není K Dispozici
Logika Aux= 5 - Není K Dispozici
Logika Aux= 6 - Není K Dispozici
Logika Aux= 7 - Není K Dispozici
Logika Aux= 8 - Není K Dispozici
Logika Aux = 9 - Výstup MAJÁČEK. Při dosažení hodnoty nastavené v parametru Údržba zůstává kontakt sepnutý, aby se signalizovala potřeba údržby.
Logika Aux = 10 - Není K Dispozici
Logika Aux = 11 - Není K Dispozici
Logika Aux = 12 - Není K Dispozici
Logika AUX= 13 - Výstup STAV BRÁNY. Kontakt zůstane sepnutý, když je brána zavřena
Logika AUX = 14 - Výstup BISTABILNÍHO RÁDIOVÉHO KANÁLU Kontakt mění stav (rozepnutý-sepnutý) při zapnutí rádiového kanálu.
Logika AUX = 15 - Výstup KANÁLU RÁDIA S REŽIMEM ČASOVÁNÍ. Pokud jsou vrata otevřena, kontakt zůstává sepnutý.
Logika AUX = 16 - Výstup „STAV OTEVŘENÝCH VRAT“. Pokud jsou vrata zavřena, kontakt zůstává sepnutý.
Logika Aux=17 - Výstup 1 NAPROGRAMOVATELNÝ DO VÝŠKY. Kontakt se zavře, jakmile dveře překročí procentuální hodnotu otvírání nastavenou v parametru "Out Prog 1"
Logika Aux=18 - Výstup 2 NAPROGRAMOVATELNÝ DO VÝŠKY. Kontakt se zavře, jakmile dveře překročí procentuální hodnotu otvírání nastavenou v parametru "Out Prog 2"
Konfigurace ovládacích vstupů
Logika IC= 0 - Vstup nakonfigurovaný jako Start E. Činnost podle logiky $5\bar{E}EP \cdot bY \cdot 5\bar{E}EP \cdot P_{ou}EPn\bar{E}$ . Externí start pro řízení semaforu.
Logika IC= 1 - Vstup nakonfigurovaný jako Start I. Činnost podle logiky $5\bar{E}EP \cdot bY \cdot 5\bar{E}EP \cdot P_{ou}EPn\bar{E}$ . Interní start pro řízení semaforu.
Logika IC= 2 - Vstup nakonfigurovaný jako Open. Povel provede otevření. Pokud vstup zůstane sepnutý, brána zůstane otevřená až do rozepnutí kontaktu. Při rozepnutém kontaktu automatický systém zavře po uběhnutí času TCA (automatické zavření), pokud je zapnutý.
Logika IC= 3 - Vstup nakonfigurovaný jako Close. Povel provede pohyb zavření.
Logika IC= 4 - Vstup nakonfigurovaný jako Ped. Povel provede otevření pro chodce, částečné. Činnost podle logiky $5\bar{E}EP \cdot bY \cdot 5\bar{E}EP \cdot P_{ou}EPn\bar{E}$
Logika IC= 5 - Vstup nakonfigurovaný jako Timer. Činnost obdobná činnosti open, ale zavření je zaručeno i po výpadku proudu.
Logika IC= 6 - Vstup nakonfigurovaný jako Timer Ped. Povel provede otevření pro chodce, částečné. Dokud je vstup sepnutý, brána zůstane otevřená až do rozepnutí kontaktu. Pokud je vstup sepnutý a zapne se povel Start E, Start I nebo Open, provede se kompletní cyklus a pak se provede otevření pro chodce. Zavření je zaručeno i po výpadku proudu.
Konfigurace bezpečnostních vstupů
Logika SAFE= 0 - Vstup nakonfigurovaný jako Phot, fotobuňka bez funkce testu (*) Umožní připojení zařízení nevybavených přídavným kontaktem pro funkci testu. V případě zaclonění jsou fotobuňky aktivní jak při otvírání, tak při zavírání. Zaclonění fotobuňky při zavírání obrátí směr až po uvolnění fotobuňky. Pokud se nepoužívá, nechte zastrčenou klemu.
Logika SAFE= 1 - Vstup nakonfigurovaný jako Phot test, fotobuňka s funkcí testu. Zapne test fotobuňek na začátku cyklu. V případě zaclonění jsou fotobuňky aktivní jak při otvírání, tak při zavírání. Zaclonění fotobuňky při zavírání obrátí směr až po uvolnění fotobuňky.
Logika SAFE= 2 - Vstup nakonfigurovaný jako Phot op, fotobuňka aktivní pouze při otvírání bez funkce testu (*) Umožní připojení zařízení nevybavených přídavným kontaktem pro funkci testu. V případě zaclonění se vypne činnost fotobuňky při zavírání. Ve fázi otvírání blokuje motor po dobu zastínění fotobuňky. Pokud se nepoužívá, nechte zastrčenou klemu.
Logika SAFE= 3 - Vstup nakonfigurovaný jako Phot op test, fotobuňka s funkcí testu aktivní pouze při otvírání Zapne test fotobuňek na začátku cyklu. V případě zaclonění se vypne činnost fotobuňky při zavírání. Ve fázi otvírání blokuje motor po dobu zastínění fotobuňky.

Logika SAFE= 4 - Vstup konfigurovaný jako Phot cl, fotobuňka aktivní pouze při zavírání bez funkce testu (*) Umožní připojení zařízení nevybavených přídavným kontaktem pro funkci testu. V případě zclonění se vypne činnost fotobuňky při otvírání. Ve fázi zavírání ihned otočí směr pohybu. Pokud se nepoužívá, nechte zastrčenou klemu.
Logika SAFE= 5 - Vstup konfigurovaný jako Phot cl test, fotobuňka s funkcí testu aktivní pouze při zavírání Zapne test fotobuněk na začátku cyklu. V případě zclonění se vypne činnost fotobuňky při otvírání. Ve fázi zavírání ihned otočí směr pohybu.
Logika SAFE= 6 - Není K Dispozici
Logika SAFE= 7 - Vstup konfigurovaný jako Bar, bezpečnostní lišta s funkcí testu. Zapne test bezpečnostních listů na začátku cyklu. Povel obrátí směr pohybu na 2 sekundy.
Logika SAFE= 8 - Vstup konfigurovaný jako Bar 8k2. Vstup pro odporovou lištu 8K2. Povel obrátí směr pohybu na 2 sekundy.
Logika SAFE=9 Vstup konfigurovaný jako Bar op, bezpečnostní lišta s obrácením směru pohybu, aktivní pouze při otvírání; když se aktivuje během zavírání, způsobí zastavení automatického systému (STOP). Umožní připojení zařízení nevybavených přídavným kontaktem pro funkci testu. Zásah ve fázi otvírání obrátí směr pohybu na 2 sekundy, zásah ve fázi zavírání způsobí zastavení. Pokud se nepoužívá, nechte zastrčenou klemu.
Logika SAFE=10 Vstup konfigurovaný jako Bar op test, bezpečnostní lišta s funkcí testu a obrácením směru pohybu, aktivní pouze při otvírání; když se aktivuje během zavírání, způsobí zastavení automatického systému (STOP). Zapne test bezpečnostních listů na začátku cyklu. Zásah ve fázi otvírání obrátí směr pohybu na 2 sekundy, zásah ve fázi zavírání způsobí zastavení.
Logika SAFE=11 Vstup konfigurovaný jako Bar 8k2 op, lišta 8k2 s obrácením směru pohybu, aktivní pouze při otvírání; když se aktivuje během zavírání, způsobí zastavení automatického systému (STOP). Zásah ve fázi otvírání obrátí směr pohybu na 2 sekundy, zásah ve fázi zavírání způsobí zastavení.
Logika SAFE=12 Vstup konfigurovaný jako Bar cl, bezpečnostní lišta s obrácením směru pohybu, aktivní pouze při zavírání; když se aktivuje během otvírání, způsobí zastavení automatického systému (STOP). Umožní připojení zařízení nevybavených přídavným kontaktem pro funkci testu. Zásah ve fázi zavírání obrátí směr pohybu na 2 sekundy, zásah ve fázi otvírání způsobí zastavení. Pokud se nepoužívá, nechte zastrčenou klemu.
Logika SAFE=13 Vstup konfigurovaný jako Bar cl test, bezpečnostní lišta s funkcí testu a obrácením směru pohybu, aktivní pouze při zavírání; když se aktivuje během otvírání, způsobí zastavení automatického systému (STOP). Zapne test bezpečnostních listů na začátku cyklu. Zásah ve fázi zavírání obrátí směr pohybu na 2 sekundy, zásah ve fázi otvírání způsobí zastavení.
Logika SAFE=14 Vstup konfigurovaný jako Bar 8k2 cl, lišta 8k2 s obrácením směru pohybu, aktivní pouze při zavírání; když se aktivuje během otvírání, způsobí zastavení automatického systému (STOP). Zásah ve fázi zavírání obrátí směr pohybu na 2 sekundy, zásah ve fázi otvírání způsobí zastavení.
Logika SAFE= 15 - Není K Dispozici
Logika SAFE= 16 - Vstup konfigurovaný jako STOP 8k2. Příkaz přeruší manévry a blokuje automatizaci

**(\*) Pokud se instalují zařízení typu „D“ (jak jsou definována v EN 12453), připojená v režimu bez testu, předepište povinnou údržbu s intervalem alespoň jednou za půl roku.**

Konfigurace ovládání rádiového kanálu	
Logika CH= 0 - Povel nakonfigurovaný jako Start E. Činnost podle logiky 5LEP-bY-5LEP POUEPnE. Externí start pro řízení semaforu.	
Logika CH= 1 - Povel nakonfigurovaný jako Start I. Činnost podle logiky 5LEP-bY-5LEP POUEPnE. Interní start pro řízení semaforu.	
Logika CH= 2 - Povel nakonfigurovaný jako Open. Povel provede otevření.	
Logika CH= 3 - Povel nakonfigurovaný jako Close. Povel provede pohyb zavření.	
Logika CH= 4 - Povel nakonfigurovaný jako Ped. Povel provede otevření pro chodce, částečně. Činnost podle logiky 5LEP-bY-5LEP POUEPnE.	
Logika CH= 5- Povel nakonfigurovaný jako STOP. Povel provede Stop	
Logika CH= 6- Nepoužívá	
Logika CH= 7- Nepoužívá	
Logika CH= 8- Nepoužívá	
Logika CH= 9- Povel nakonfigurovaný jako AUX3. (**) Povel zapne výstup AUX3	
Logika CH= 10- Povel nakonfigurovaný jako EXPO1. (**) Povel zapne výstup EXPO1	
Logika CH= 11- Povel nakonfigurovaný jako EXPO2. (**) Povel zapne výstup EXPO2	
Logika CH= 12- Výstup ovládání PRODLEVA OSVĚTLENÍ. Příkaz aktivuje světlo bistabilní logikou.	

(\*\*) Aktivní pouze v případě, že výstup je nakonfigurován jako monostabilní rádiový kanál, prodleva zhasnutí, osvětlení zóny, osvětlení schodů, bistabilní rádiový kanál nebo časovaný rádiový kanál

**TABULKA "C" - MENU RÁDIO (r-Rd io)**

Logic	Popis
Rdd 1ch	<b>Přidat tlačítko 1ch</b> spojí požadované tlačítko s ovládáním 1. rádiového kanálu.
Rdd 2ch	<b>Přidat tlačítko 2ch</b> spojí požadované tlačítko s ovládáním 2. rádiového kanálu.
Rdd 3ch	<b>Přidat tlačítko 3ch</b> spojí požadované tlačítko s ovládáním 3. rádiového kanálu.
Rdd 4ch	<b>Přidat tlačítko 4ch</b> spojí požadované tlačítko s ovládáním 4. rádiového kanálu.
ErRSE 64	<b>Odstranit seznam</b>  <b>POZOR!</b> Úplně odstraní z paměti přijímače všechna rádiová dálková ovládání uložená do paměti.
ErRSE 1	<b>Odstraňte jeden dálkový ovladač</b> Odstraní dálkový ovladač (je-li klon nebo replay, vypne se). Pro výběr mazaného dálkového ovladače zvolte jeho pozici nebo stiskněte tlačítko mazaného dálkového ovladače (zobrazí se pozice)
cod rH	<b>Snímat kód přijímače</b> Zobrazí kód přijímače, nutný pro klonování rádiových dálkových ovladačů.

## MENÜLERE GİRİŞ Fig. 2

\*\*\* Şifre girilmesi.  
1, 2, 3, 4 üzerinde ayarlanmış Koruma Seviyesi lojikli talep

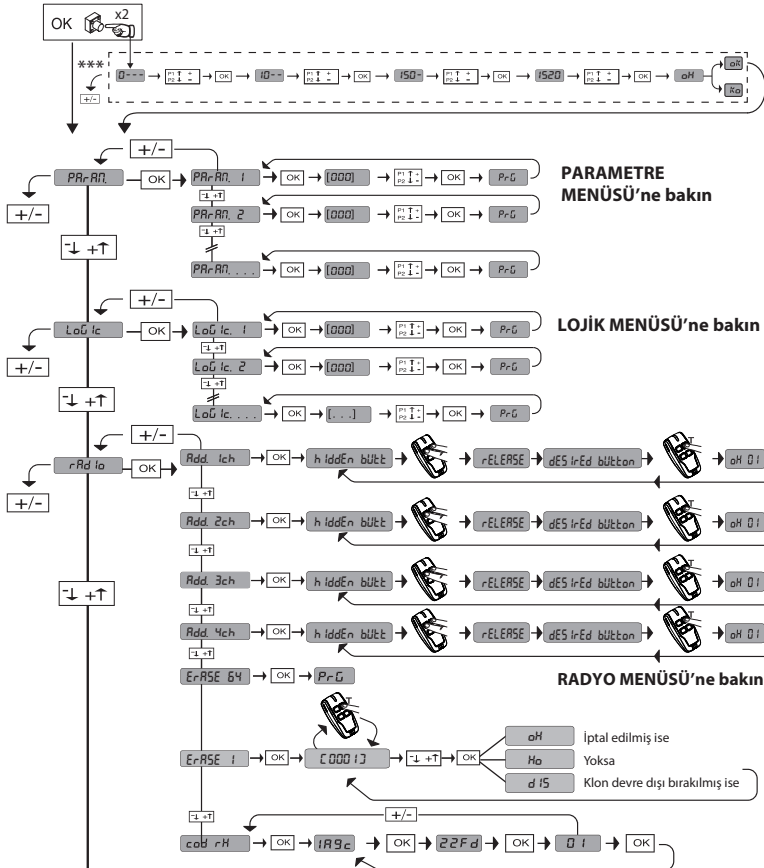

### Açıklamalar

- Yukarı kaydır
- Aşağı kaydır
- Onayla/ekrani çalıştırma
- Menü Çıkışı

- Açma komutu**  
• Vericiyi başlatmadaki gibi manuel programlama  $\geq 2$  saniye (ŞEK. I)
- Kapatma komutu**  
• 2. radyo kanalı gibi vericiyi manuel programlama  $\geq 2$  saniye (ŞEK. I)
- Uzaktan kumandayla iptal  $\geq 5$  sec (ŞEK. K)**
- Menü erişimi**  
• Otomatik belirlemeli menü  $\geq 5$  saniye sınır anahtarı ayarlama menüsü + autoset (ŞEK. G)

Arıza arama kodu	TANIMLAMA	NOTLAR
St r E	START E dış start girişi etkinleştirilmesi	
St r i	START I iç start girişi etkinleştirilmesi	
oPE n	OPEN girişi etkinleştirilmesi	
cL S	CLOSE girişi etkinleştirilmesi	
PE d	PED yaya girişi etkinleştirilmesi	
t iPE	TIMER girişi etkinleştirilmesi	
St oP	STOP girişi etkinleştirilmesi	
Pho t	PHOT fotosel girişi etkinleştirilmesi	
Pho P	PHOT OP açılımda fotosel girişi etkinleştirilmesi	
Pho CL	PHOT CL kapanmada fotosel girişi etkinleştirilmesi	
bAr	BAR güvenlik kenarı girişi etkinleştirilmesi	
bAr c	BARC kapanışında sahil giriş etkinleştirme	
bAr o	BARO açılışında sahil giriş etkinleştirme	
Sbc	SWC motor kapanma limit svici girişi etkinleştirilmesi	
Sbo	SWO motor açılma limit svici girişi etkinleştirilmesi	
cPr i	Cpr lojiği 1'e ayarlanmış olarak (OPEN komutu önceliği) OPEN girişini çalıştırma	
rSt	Fabrika ayarları geri yükleniyor	
SE t	Kart, hareket için gerekli torku elde etmek için ara stoplar ile kesilmeyen komple bir açılma-kapanma manevrası gerçekleştirilmeyi bekliyor, DİKKAT! Engel algılama etkin değil	
t h03	Açılma veya kapanma hareketinin sonunda hareketi gerçekleştirmek için motor tarafından kullanılan ısıtıcıların kullanımı bildirilir (%3 anlamına gelir). %100'e ulaşıldığında ısıtıcı devreye girer ve motor soğuyana kadar hareket engellenir.	
Er 01	Fotoseller testi başarısız	
Er 02	Güvenlik kenarları testi başarısız	
Er 03	Açılma fotoselleri testi başarısız	Fotosellerin bağlantısını ve/veya lojik ayarlarını kontrol edin
Er 04	Kapanma fotoselleri testi başarısız	Güvenlik kenarlarının bağlantısını ve/veya lojik ayarlarını kontrol edin
Er 06	8k2 güvenlik kenarları testi başarısız	Fotosellerin bağlantısını ve/veya parametre/lojik ayarını kontrol edin
Er 1H*	Kart donanım test hatası	Fotosellerin bağlantısını ve/veya parametre/lojik ayarını kontrol edin
Er 3H*	Engel sebebi tersinme - Amperstop	Güvenlik kenarlarının bağlantısını ve/veya parametre/lojik ayarlarını kontrol edin
Er 4H*	Termik	- Motora bağlantıları kontrol edin - Kartta donanım problemleri (teknik servise başvurun)
Er 5H*	Uzaktan kumandalı cihazlar ile iletişim hatası	Güzergah boyunca olası engelleri kontrol edin
Er 70, Er 71, Er 74, Er 75	Sistem süpervizyon kontrolü iç hatası.	Otomasyonun soğumasını bekleyin
Er 72	Santral parametreleri tutarlılık hatası (Lojikler ve Parametreler)	Aksesuar cihazlar ve/veya seri olarak bağlanmış genişletme kartları ile bağlantıyı kontrol edin
Er 73	D-track parametrelerinde hata	Kartı kapatıp, yeniden açmayı deneyiniz. Problemin devam etmesi halinde teknik servise başvurun.
k01	Otomatik belirleme harici komutların müdahalesi nedeniyle doğru bir şekilde yürütülemiyor. Prosedürü tekrarlar	Ok tuşuna basıldığında algılanan ayarlar onaylanır. Kart, algılanan ayarlar ile işleme devam edecektir. Kart ayarlarının doğrulanması gerekiyor (Parametreler ve Lojikler).
k02	Alt hareket mesafesinden, asgari hareket mesafesine istenen yaklaşık 50 cm.	Ok tuşuna basıldığında kart varsayılan D-track ile işleme geçecektir. Bir autoset yapılması gerekiyor
k03	Kurulum sonucu çok "elastik/dinamik". Başka bir otomatik giriş yapmadan önce, kapatma hareket mesafesi son anahtarına (kit kodu I100025 10005) mekanik bir duruş ekleyerek sıkıştırın.	
k02	Dráha kratší než minimální požadovaná dráha, asi 50 cm.	
k03	Instalace je příliš "elastická/dynamická". Zpevněte ji přidáním mechanické záručky na koncový doraz (kód sady I100025 10005) před provedením následujících autosetů.	

\* H = 0,1,...,9,A,B,C,D,E,F

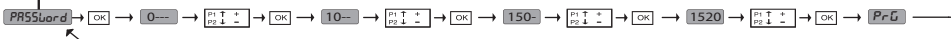

# TÜRKÇE

TABLO "A" - PARAMETRE MENÜSÜ - (PR-RF)

Parametre	Min.	Max.	Default	Kişisel	Tanım	Tarif
tcR	1	180	40		Otomatik kapanma süresi [sn]	Otomatik kapanma öncesi bekleme süresi.
tl igt	30	300	90		Gece lambası yanma zamanı [s]	Kart üzerinde gece lambası yanma süresi
outPut t iTe	1	240	10		Zaman ayarlı çıkış etkinleştirme süresi [s]	Saniye olarak zaman ayarlı radyo kanalı etkinleştirme süresi
oPd iSt.SLoUd	7	99	7		Açılmada yavaşlama alanı [%]	Toplam strokun yüzde birinde ifade edilmiş, motorun/motorların açılmada yavaşlama alanı. <b>DİKKAT:</b> Parametre değiştirildikten sonra, kesintisiz komple bir manevra yapılması gerekli olacaktır. <b>DİKKAT: Ekran üzerinde "SET" bulunduğunda, engel algılama etkin değildir.</b>
cl.d iSt.SLoUd	7	99	7		Kapanmada yavaşlama alanı [%]	Toplam strokun yüzde birinde ifade edilmiş, motorun/motorların kapanmada yavaşlama alanı. <b>DİKKAT:</b> Parametre değiştirildikten sonra, kesintisiz komple bir manevra yapılması gerekli olacaktır. <b>DİKKAT: Ekran üzerinde "SET" bulunduğunda, engel algılama etkin değildir.</b>
PRrt iRL oPEn inÜ	10	99	20		Kısmi açılma[%]	PED yaya kumandasının etkinleştirilmesinden sonra toplam açılmaya göre yüzde olarak kısmi açılma alanı.
oUt ProÜ 1	1	99	50		Çıkış 1 yükseklikte programlanabilir	AUX=17 olarak ayarlanan çıkış (AUX çıkışların konfigürasyonu tablosuna bakınız), kapı bu parametrede ayarlanan açılma yüzdesi aşıldığında (%1 = kapı kapalı, %99 = kapı açık) çalışır.
oUt ProÜ 2	1	99	50		Çıkış 2 yükseklikte programlanabilir	AUX=18 olarak ayarlanan çıkış (AUX çıkışların konfigürasyonu tablosuna bakınız), kapı bu parametrede ayarlanan açılma yüzdesi aşıldığında (%1 = kapı kapalı, %99 = kapı açık) çalışır.
oPForcE	1	99	75		Açılmada kanadın/kanatların gücü [%]	Açılmada kanat/kanatlar tarafından uygulanan güç. Bir engel alarmı oluşturmadan önce, otoset esnasında belleğe kaydedilmiş (ve daha sonra güncellenmiş) olan haricinde çekilen güç yüzdesini temsil eder. Parametre, otoset tarafından otomatik olarak ayarlanır. <b>DİKKAT: Darbe gücü üzerinde doğrudan etki gösterir: Ayarlanmış diğer değer ile yürürlükteki güvenlik kurallarına uyulduğunu kontrol edin (*). Gerekli olması halinde, ezilmeyi önleyici güvenlik cihazları kurun (**).</b>
clSForcE	1	99	75		Kapanmada kanadın/kanatların gücü [%]	Kapanmada kanat/kanatlar tarafından uygulanan güç. Bir engel alarmı oluşturmadan önce, otoset esnasında belleğe kaydedilmiş (ve daha sonra güncellenmiş) olan haricinde çekilen güç yüzdesini temsil eder. Parametre, otoset tarafından otomatik olarak ayarlanır. <b>DİKKAT: Darbe gücü üzerinde doğrudan etki gösterir: Ayarlanmış diğer değer ile yürürlükteki güvenlik kurallarına uyulduğunu kontrol edin (*). Gerekli olması halinde, ezilmeyi önleyici güvenlik cihazları kurun(**).</b>
rEu.d iS.SPRcE	0	200	0		Motor tersinme hareketini devre dışı bırakma alanı	Kapanmada limit siviç yakınında etkin engel/güvenlik kenarı algılamasını devre dışı bırakır 0= devre dışı bırakma yok 200= devre dışı bırakılma maksimum <b>POZOR: Má vliv přimo na sílu nárazu: zkontrolujte, zda se s nastavenou hodnotou dodržují platné bezpečnostní normy (*). Pokud je to nutné, nainstalujte bezpečnostní zařízení protizmáčknutí.</b>
oP SPEEd	25	99	99		Açılmadaki hız [%]	Motor/motorlar tarafından açılmada ulaşılabilecek maksimum hızın yüzdesi. <b>DİKKAT: Parametre değiştirildikten sonra, kesintisiz komple bir manevra yapılması gerekli olacaktır. DİKKAT: Ekran üzerinde "SET" bulunduğunda, engel algılama etkin değildir.</b>
cl SPEEd	25	99	45		Kapanmadaki hız [%]	Motor/motorlar tarafından kapanmada ulaşılabilecek maksimum hızın yüzdesi. <b>DİKKAT: Parametre değiştirildikten sonra, kesintisiz komple bir manevra yapılması gerekli olacaktır. DİKKAT: Ekran üzerinde "SET" bulunduğunda, engel algılama etkin değildir.</b>
PR inTenPncE	0	250	0		Bakım eşiği manevra sayısı programlama [yüzlük]	Varıldıktan sonra, Bakım veya Flaşör ve Bakım olarak konfigüre edilmiş AUX çıkış üzerinde bakım yapılmasının gerekli olduğunun bildirildiği manevra sayısını düzenlemeyi sağlar

(\*) Avrupa Birliği çerçevesinde güç limitleri için EN12453 standardını ve ölçü metodu için EN12445 standardını uygulayın.

(\*\*) Çarpma kuvveti, şekil değiştirebilen kenarların kullanımı aracılığı ile azaltılabilir.

TABLO "B" - LOJİK MENÜSÜ - (LoÜ İc)

Lojik	Tanım	Default	Yapılmış ayarlamayı işaretlevin	Seçenekler
tcR	Otomatik Kapanma Süresi	0	0	Lojik etkin değil
			1	Otomatik kapanmayı etkinleştirir
StEP-bY-StEP noUEnİnt	Adım adım hareketi	0	0	Start E, Start I, Ped olarak konfigüre edilmiş girişler 4 adım lojiji ile işler.
			1	Start E, Start I, Ped olarak konfigüre edilmiş girişler 3 adım lojiji ile işler. Kapanma aşaması esnasındaki impals, hareketi ters çevirir.
Su noU	Sınır anahtarı üzerinde hareket	3	0	Lojik aktif değil
			1-10	Kapanma sınır anahtarı üzerinde durduğunda hareketi tersine çevirir (10= büyük hareket)
PR-RLRrñ	Ön alarm	0	0	Yanıp sönen ışık, motorun/motorların harekete geçmesi ile aynı anda yanar.
			1	Yanıp sönen ışık, motorun/motorların harekete geçmesinden yaklaşık 3 saniye önce yanar
hold-to-rün	İnsan mevcut	0	0	İmpalsli işleme.
			1	İnsan Mevcut işleme. Giriş 61, OPEN UP olarak konfigüre edilir. Giriş 62, CLOSE UP olarak konfigüre edilir. OPEN UP veya CLOSE UP tuşları basılı tutuldukları sürece manevra devam eder. <b>DİKKAT: Güvenlik düzenleri etkin değil.</b>
			2	Emergency İnsan Mevcut işleme. Normalde impalsli işleme. Kartın, güvenlik düzenlerinin (fotosel veya güvenlik kenarı, ErX) testlerinde art arda 3 kez başarısız olması halinde, OPEN UP - CLOSE UP tuşları serbest bırakıldıktan sonra 1 dakika boyunca etkin konumda kalan İnsan Mevcut işleme etkinleştirilir. Giriş 61, OPEN UP olarak konfigüre edilir. Giriş 62, CLOSE UP olarak konfigüre edilir. <b>DİKKAT: Emergency İnsan Mevcut ile güvenlik düzenleri etkin konumda değildir.</b>
			3	Kapanışta insanlı çalışma. Giriş 61 OPEN UP olarak yapılandırılır. Giriş 62 CLOSE UP olarak yapılandırılır. Açılma manevrası otomatik olarak gerçekleşir. Kapanış manevrasına ise komut tuşuna (CLOSE) basılı tutulduğu sürece devam eder. <b>DİKKAT: açılma sırasında emniyetler devrede değildir.</b>

## TÜRKÇE

Lojik	Tanım	Default	Yapılmış ayarlamayı işaretlevin	Seçenekler
ibl oPEn	Açılmada impulsarı bloke et	0	0	Start E, Start I, Ped olarak konfigüre edilmiş girişlerin impulsı, açılma esnasında etkiye sahiptir.
			1	Start E, Start I, Ped olarak konfigüre edilmiş girişlerin impulsı, açılma esnasında etkiye sahip değildir.
oPEn in othEr d IrEct.	Açılma yönü ters çevirme	0	0	Standart işleme (Bakın Fig. C1).
			1	Standart işlemeye göre açılma yönü ters çevrilir (Bakın Fig.C1)
SAFE 1	SAFE 1 güvenlik girişinin konfigürasyonu. 72	6	0	Phot, fotosel olarak konfigüre edilmiş giriş.
			1	Phot test, test edilmiş fotosel olarak konfigüre edilmiş giriş.
			2	Phot op, sadece açılmada etkin fotosel olarak konfigüre edilmiş giriş.
			3	Phot op test, sadece açılmada etkin test edilmiş fotosel olarak konfigüre edilmiş giriş.
SAFE 2	SAFE 2 güvenlik girişinin konfigürasyonu. 73	4	4	Phot cl, sadece kapanmada etkin fotosel olarak konfigüre edilmiş giriş.
			5	Phot cl test, sadece kapanmada etkin test edilmiş fotosel olarak konfigüre edilmiş giriş.
			6	Bar, hassas güvenlik kenarı olarak konfigüre edilmiş giriş.
			7	Bar, test edilmiş hassas güvenlik kenarı olarak konfigüre edilmiş giriş.
			8	Bar 8k2 olarak konfigüre edilmiş giriş. (SAFE 2 üzerinde etkin değil)
			9	Bar OP olarak konfigüre edilmiş giriş, sadece açılmada etkin tersinme ile hassas güvenlik kenarı. Kapanmada hareketin durması sağlanır.
			10	Bar OP TEST olarak konfigüre edilmiş giriş, sadece açılmada etkin tersinme ile test edilmiş hassas güvenlik kenarı. Kapanmada hareketin durması sağlanır.
			11	Bar OP 8k2 olarak konfigüre edilmiş giriş, sadece açılmada etkin tersinme ile hassas güvenlik kenarı. Kapanmada hareketin durması sağlanır. (SAFE 2 üzerinde etkin değil)
			12	Bar CL olarak konfigüre edilmiş giriş, sadece kapanmada etkin tersinme ile hassas güvenlik kenarı. Açılmada hareketin durması sağlanır.
			13	Bar CL TEST olarak konfigüre edilmiş giriş, sadece kapanmada etkin tersinme ile test edilmiş hassas güvenlik kenarı. Açılmada hareketin durması sağlanır.
			14	Bar CL 8k2 olarak konfigüre edilmiş giriş, sadece kapanmada etkin tersinme ile hassas güvenlik kenarı. Açılmada hareketin durması sağlanır. (SAFE 2 üzerinde etkin değil)
			15	Kullanılmamış
			16	STOP 8k2 olarak konfigüre edilmiş giriş. (SAFE 2 üzerinde etkin değil)
lc 1	IC 1 kumanda girişinin konfigürasyonu. 61	0	0	Start E olarak konfigüre edilmiş giriş.
			1	Start I olarak konfigüre edilmiş giriş.
			2	Open olarak konfigüre edilmiş giriş.
			3	Close olarak konfigüre edilmiş giriş.
lc 2	IC 2 kumanda girişinin konfigürasyonu. 62	4	4	Ped olarak konfigüre edilmiş giriş.
			5	Timer olarak konfigüre edilmiş giriş.
			6	Timer Pedonale olarak konfigüre edilmiş giriş.
lch	1. Radyo kanalı kumandasının konfigürasyonu	0	0	Start E olarak konfigüre edilmiş radyo kumandası.
			1	Start I olarak konfigüre edilmiş radyo kumandası.
			2	Open olarak konfigüre edilmiş radyo kumandası.
2ch	2. Radyo kanalı kumandasının konfigürasyonu	12	3	Close olarak konfigüre edilmiş radyo kumandası.
			4	Ped olarak konfigüre edilmiş radyo kumandası.
			5	STOP olarak konfigüre edilmiş radyo kumandası.
3ch	3. Radyo kanalı kumandasının konfigürasyonu	9	6	Kullanılmamış
			7	Kullanılmamış
			8	Kullanılmamış
4ch	4. Radyo kanalı kumandasının konfigürasyonu	4	9	AUX3** olarak konfigüre edilmiş radyo kumandası.
			10	EXPO1** olarak konfigüre edilmiş radyo kumandası.
			11	EXPO2** olarak konfigüre edilmiş radyo kumandası.
			12	GECE LAMBASI olarak yapılandırılan radyo komutu
RUH 3	AUX 3 çıkışının konfigürasyonu. 26-27	17	0	Çıkış monostabil Radyo Kanalı olarak konfigüre edildi
			1	SCA, Bahçe Giriş Kapısı Açık İkaz Lambası olarak konfigüre edilmiş çıkış.
			2	Kapı Işığı kumandası olarak konfigüre edilmiş çıkış.
			3	Kullanılmamış
			4	Kullanılmamış
			5	Kullanılmamış
			6	Kullanılmamış
			7	Kullanılmamış
			8	Kullanılmamış
			9	Bakım olarak konfigüre edilmiş çıkış
			10	Kullanılmamış
			11	Kullanılmamış
			12	Kullanılmamış
			13	Kapı Durumu Kapalı olarak yapılandırılan çıkış
			14	Çıkış Bistabil Radyo Kanalı olarak konfigüre edildi
			15	Çıkış Zaman Ayarlı Radyo Kanalı olarak konfigüre edildi
			16	Kapı Durumu Açık olarak yapılandırılan çıkış
			17	Çıkış 1 YÜKSEKLİKTE PROGRAMLANABİLİR olarak konfigüre edildi
18	Çıkış 2 YÜKSEKLİKTE PROGRAMLANABİLİR olarak konfigüre edildi			
F IHEd code	Sabit Kod	0	0	Alıcı, rolling-code (atlamalı) modunda işlemek için konfigüre edilmiştir. Sabit Kodlu Klonlar kabul edilmez.
			1	Alıcı, sabit kod modunda işlemek için konfigüre edilmiştir. Sabit Kodlu Klonlar kabul edilir.

# TÜRKÇE

DB140380AA01\_08

Lojik	Tanım	Default	Yapılmış ayarlamayı işaretlevin	Seçenekler
Protect Ion Level	Koruma seviyesinin düzenlenmesi	0	0	A - Programlama menülerine erişmek için şifre talep edilmez. B - Radyo kumandaların radyo yolu ile belleğe kaydedilmesini etkin kılar. Bu mod, kontrol paneli yakınında uygulanır ve giriş gerektirmez: - Radyo menüsü aracılığı ile standart modda önceden belleğe kaydedilmiş bir radyo kumandanın gizli tuşuna ve normal tuşuna (T1-T2-T3-T4) sırayla basın. - Belleğe kaydedilecek bir radyo kumandanın gizli tuşuna ve normal tuşuna (T1-T2-T3-T4) 10s içinde basın. Alıcı, 10s sonra programlama modundan çıkar, bu süre içinde bir önceki noktayı tekrarlayarak diğer yeni radyo kumandaları ilave etmek mümkündür. C - Klonların radyo yolu ile otomatik olarak devreye alınması etkin kılınır. Universal programlayıcı ile yaratılmış klonların ve programlanmış Replay'ların alıcının belleğine eklenmesini sağlar. D - Replay'ların radyo yolu ile otomatik olarak devreye alınması etkin kılınır. Programlanmış Replay'ların alıcının belleğine eklenmesini sağlar. E - U-link ağı yoluyla kart parametrelerinin tadil edilmesi mümkündür
			1	A - Programlama menülerine erişmek için şifre talep edilir. Varsayılan şifre 1234'tür. B - C - D - E fonksiyonları, 0 işlemlerine göre değişikliğe uğramaz
			2	A - Programlama menülerine erişmek için şifre talep edilir. Varsayılan şifre 1234'tür. B - Radyo kumandaların radyo yolu ile belleğe kaydedilmesi devre dışı edilir. C - Klonların radyo yolu ile otomatik olarak devreye alınması devre dışı edilir. D - E fonksiyonları, 0 işlemlerine göre değişikliğe uğramaz
			3	A - Programlama menülerine erişmek için şifre talep edilir. Varsayılan şifre 1234'tür. B - Radyo kumandaların radyo yolu ile belleğe kaydedilmesi devre dışı edilir. D - Replay'ların radyo yolu ile otomatik olarak devreye alınması devre dışı edilir. C - E fonksiyonları, 0 işlemlerine göre değişikliğe uğramaz
			4	A - Programlama menülerine erişmek için şifre talep edilir. Varsayılan şifre 1234'tür. B - Radyo kumandaların radyo yolu ile belleğe kaydedilmesi devre dışı edilir. C - Klonların radyo yolu ile otomatik olarak devreye alınması devre dışı edilir. D - Replay'ların radyo yolu ile otomatik olarak devreye alınması devre dışı edilir. E - U-link ağı yoluyla kart parametrelerinin tadil edilmesi imkanı devre dışı edilir. Radyo kumandalar, sadece özel Radyo menüsü kullanılarak belleğe kaydedilirler. ÖNEMLİ: İşbu yüksek güvenlik seviyesi, gerek istenmeyen klonlara gerekse muhtemelen mevcut radyo parazitlerine erişimi önler.
SERIAL MODE	Seri mod (Kartın, BFT ağı bağlantısında nasıl konfigüre edildiğini belirtir.)	0	0	Standart SLAVE: Kart, kumandaları/diyagnostiği/vb.'yi alır ve iletir.
			1	Standart MASTER: Kart, etkinleştirme komutlarını (START, OPEN, CLOSE, PED, STOP) diğer kartlara gönderir.
ADDRESS	Adres	0	[ ___ ]	Lokal BFT ağı bağlantısındaki kartın 0 ile 119 arası adresini belirtir. (U-LINK OPSİYONEL MODÜLLERİ paragrafına bakın)
Invert	Engel inversiyonu	0	0	Bir engel algılandıktan sonra, kapanma sırasında, hareket 2 saniye boyunca tersine çevrilir. Bir engel algılandıktan sonra, açılma sırasında hareket kesilir ve otomasyon engellenir.
			1	Bir engel algılandıktan sonra, hem kapanma hem de açılma sırasında, hareket 2 saniye boyunca tersine çevrilir.
			2	Bir engel algılandıktan sonra, kapanma sırasında, tamamen yeniden açılır. Bir engel algılandıktan sonra, açılma sırasında, hareketi keser ve otomasyonu engeller.
CPR	Komutların Önceliği	0	0	Standart İşleyiş
			1	OPEN komutuna öncelik : Open girişi aktif durumda kaldığı sürece diğer komutlar gerçekleştirilmez. Açılma eylemi sırasında bir güvenlik müdahalesinin gerçekleşmesi halinde, güvenlik eylemi tamamlandıktan sonra otomasyon sistemi açılma durumuna geçer. Bu işlevin çalışması yanıp sönen "cpr1" hata kontrol mesajı ile belirtilir. Bu özel işlev ile, kapı, 1600 m <sup>2</sup> 'ye kadar binalar için endüstriyel binalar ile ilgili direktife göre dumanların ve ısının boşaltılması için kullanılabilir.  <b>Bu işlev, 50 mm çapında bir silindirin yerleştirilebileceği açıklıklar yoksa ve kaldırma riski taşıyan tuta-maklar yoksa kullanılabilir.</b>
EHP11	1-2 sayılı giriş/ çıkış genişletme kartındaki EXP11 girişinin konfigürasyonu	2	0	Start E kumandası olarak konfigüre edilmiş giriş.
			1	Start I kumandası olarak konfigüre edilmiş giriş.
			2	Open kumandası olarak konfigüre edilmiş giriş.
			3	Close kumandası olarak konfigüre edilmiş giriş.
			4	Ped kumandası olarak konfigüre edilmiş giriş.
			5	Timer kumandası olarak konfigüre edilmiş giriş.
			6	Timer Pedonale kumandası olarak konfigüre edilmiş giriş.
			7	Phot güvenliği olarak konfigüre edilmiş giriş, fotosel.
			8	Phot op güvenliği olarak konfigüre edilmiş giriş, fotosel sadece açılmada etkin .
			9	Phot cl güvenliği olarak konfigüre edilmiş giriş, fotosel sadece kapanmada etkin.
			10	Bar, güvenliği olarak konfigüre edilmiş giriş, hassas güvenlik kenarı.
			11	Bar OP güvenliği olarak konfigüre edilmiş giriş, sadece açılmada etkin tersinme ile hassas güvenlik kenarı, kapanmada hareketin durması sağlanır.
			12	Bar CL güvenliği olarak konfigüre edilmiş giriş, sadece kapanmada etkin tersinme ile hassas güvenlik kenarı, açılmada hareketin durması sağlanır.
			13	Phot test güvenliği olarak konfigüre edilmiş giriş, fotosel test edilmiş.
			14	Phot op test güvenliği olarak konfigüre edilmiş giriş, test edilmiş fotosel sadece açılmada etkin.
			15	Phot cl test güvenliği olarak konfigüre edilmiş giriş, test edilmiş fotosel sadece kapanmada etkin.
			16	Bar güvenliği olarak konfigüre edilmiş giriş, test edilmiş hassas güvenlik kenarı.
			17	Bar OP test güvenliği olarak konfigüre edilmiş giriş, sadece açılmada etkin tersinme ile test edilmiş hassas güvenlik kenarı, kapanmada hareketin durması sağlanır.
18	Bar CL test güvenliği olarak konfigüre edilmiş giriş, sadece kapanmada etkin tersinme ile test edilmiş hassas güvenlik kenarı, açılmada hareketin durması sağlanır.			
EHP12	1-3 sayılı giriş/ çıkış genişletme kartındaki EXP12 girişinin konfigürasyonu	3	0	Start E kumandası olarak konfigüre edilmiş giriş.
			1	Start I kumandası olarak konfigüre edilmiş giriş.
			2	Open kumandası olarak konfigüre edilmiş giriş.
			3	Close kumandası olarak konfigüre edilmiş giriş.
			4	Ped kumandası olarak konfigüre edilmiş giriş.
			5	Timer kumandası olarak konfigüre edilmiş giriş.
6	Timer Pedonale kumandası olarak konfigüre edilmiş giriş.			



# TÜRKÇE

Lojik	Tanım	Default	Yapılmış ayarlamayı isaretlevin	Seçenekler
EHP <sub>01</sub>	4-5 sayılı giriş/ çıkış genişletme kartındaki EXPO2 çıkışının konfigürasyonu	13	0	Çıkış monostabil Radyo Kanalı olarak konfigüre edildi
			1	SCA, Bahçe Giriş Kapısı Açık İkaz Lambası olarak konfigüre edilmiş çıkış.
			2	Kapı Işığı Kumandası olarak konfigüre edilmiş çıkış.
			3	Kullanılmamış
			4	Kullanılmamış
			5	Kullanılmamış
			6	Kullanılmamış
			7	Kullanılmamış
EHP <sub>02</sub>	6-7 sayılı giriş/ çıkış genişletme kartındaki EXPO2 çıkışının konfigürasyonu	16	8	Kullanılmamış
			9	Bakım olarak konfigüre edilmiş çıkış.
			10	Kullanılmamış
			11	Kullanılmamış
			12	Kullanılmamış
			13	Çıkış Kapı Durumu olarak konfigüre edildi
			14	Çıkış Bistabil Radyo Kanalı olarak konfigüre edildi
			15	Çıkış Zaman Ayarlı Radyo Kanalı olarak konfigüre edildi
			16	Kapı Durumu Açık olarak yapılandırılan çıkış
			17	Çıkış 1 YÜKSEKLİKTE PROGRAMLANABİLİR olarak konfigüre edildi
			18	Çıkış 2 YÜKSEKLİKTE PROGRAMLANABİLİR olarak konfigüre edildi

(\*\*) Sadece çıkış Monostabil Radyo Kanalı, Kapı Işığı, Alan Işığı, Merdiven Işığı, Bistabil Radyo Kanalı veya Zaman Ayarlı Radyo Kanalı gibi konfigüre edilmiş ise etkinleştirir.

AUX çıkışlarının konfigürasyonu
Lojik Aux= 0 - MONOSTABİL RADYO KANALI çıkışı. Kontak radyo kanalının etkinleştirilmesinde 1 saniye boyunca kapalı kalır.
Lojik Aux= 1 - SCA AÇIK GİRİŞ KAPISI İKAZ LAMBASI Çıkışı. Kontak, açılma esnasında ve açık kanat ile kapalı, kapanma esnasında aralıklı, kapalı kanat ile açık kalır.
Lojik Aux= 2 - KAPI IŞIĞI kumanda çıkışı. Kontak, son manevradan sonra 90 saniye boyunca kapalı kalır.
Lojik Aux= 3 - Lojiği - Mevcut Değil
Lojik Aux= 4 - Lojiği - Mevcut Değil
Lojik Aux= 5 - Lojiği - Mevcut Değil
Lojik Aux= 6 - Lojiği - Mevcut Değil
Lojik Aux= 7 - Lojiği - Mevcut Değil
Lojik Aux= 8 - Lojiği - Mevcut Değil
Aux= 9 Lojiği - BAKIM Çıkışı. Kontak, bakım talebini bildirmek için Bakım parametresinde düzenlenmiş değere ulaşılan kadar kapalı kalır.
Aux= 10 Lojiği - FLAŞÖR VE BAKIM Çıkışı. Kontak, kanatların hareket ettirilmesi esnasında kapalı kalır. Bakım parametresinde düzenlenmiş değere ulaşılmaması halinde, manevra sonunda, kapalı kanat ile kontak, bakım talebini bildirmek için 10s boyunca 4 kez kapanır ve 5s boyunca açılır.
Aux= 10 Lojiği - Mevcut Değil
Aux= 11 Lojiği - Mevcut Değil
Aux= 12 Lojiği - Mevcut Değil
AUX= 13 Lojiği - KAPI DURUMU Çıkışı. Kontak, giriş kapısı kapalı olduğunda kapalı kalır.
AUX= 14 Lojiği - BİSTABİL RADYO KANALI Çıkışı. Kontak, radyo kanalının etkinleştirilmesinde durum (açık-kapalı) değişir.
AUX= 15 Lojiği - Çıkış ZAMANLANMIŞ RADYO KANALI. Kontak kapı açıldığında kapalı kalır.
AUX= 16 Lojiği - Çıkış KAPI AÇIK DURUMU. Kontak kapı açıldığında kapalı kalır.
Lojik Aux=17 - Çıkış 1 YÜKSEKLİKTE PROGRAMLANABİLİR. Kontak, kapı "Out Prog 1" parametresinde ayarlanan açılma yüzdesini aştığında kapanır
Lojik Aux=18 - Çıkış 2 YÜKSEKLİKTE PROGRAMLANABİLİR. Kontak, kapı "Out Prog 2" parametresinde ayarlanan açılma yüzdesini aştığında kapanır
Kumanda girişlerinin konfigürasyonu
Lojik IC= 0 - Start E olarak konfigüre edilmiş giriş. Lojik MOV uyarınca işleme. 5tEP-bY-5tEP ΠουΕΠνε. Trafik lambası işletmesi için dış start.
Lojik IC= 1 - Start I olarak konfigüre edilmiş giriş. Lojik MOV uyarınca işleme. 5tEP-bY-5tEP ΠουΕΠνε. Trafik lambası işletmesi için iç start.
Lojik IC= 2 - Open olarak konfigüre edilmiş giriş. Kumanda, bir açma gerçekleştirir. Girişin kapalı kalması halinde kanatlar, kontakın açılmasına kadar açık kalırlar. Kontak açıkken otomasyon, tca süresi (etkin ise) sonrasında kapatır.
Lojik IC= 3 - Close olarak konfigüre edilmiş giriş. Kumanda, bir kapatma gerçekleştirir.
Lojik IC= 4 - Ped olarak konfigüre edilmiş giriş. Kumanda, kısmi bir yaya girişi açma gerçekleştirir. Lojik MOV uyarınca işleme. 5tEP-bY-5tEP ΠουΕΠνε
Lojik IC= 5 - Timer olarak konfigüre edilmiş giriş. Open'a benzer işleme, fakat kapanma, şebekeden besleme kesilmesi sonrasında da garanti edilir.
Lojik IC= 6 - Timer Ped olarak konfigüre edilmiş giriş. Kumanda, kısmi bir yaya girişi açma gerçekleştirir. Girişin kapalı kalması halinde kanat, kontakın açılmasına kadar açık kalır. Girişin kapalı kalması ve Start E, Start I veya Open kumandalarından birinin etkinleştirilmesi halinde, komple bir manevra gerçekleştirilir ve sonra yaya girişi açma yeniden düzenlenir. Kapanma, şebekeden besleme kesilmesi sonrasında da garanti edilir.
Güvenlik girişlerinin konfigürasyonu
Lojik SAFE= 0 - Phot, fotosel olarak konfigüre edilmiş giriş test edilmemiş (*). Ek test kontağı ile donatılmamış olan cihazların bağlantısını sağlar. Kararma halinde, fotoseller gerek açılımda gerekse kapanmada etkindirler. Kapanma esnasında fotoselin kararması, sadece fotoselin serbest kalmasından sonra hareketi ters çevirir. Kullanılmadığında jumper'ı takılı bırakın.

# TÜRKÇE

DB140380AA01\_08

Lojik SAFE= 1 - Phot test, test edilmiş fotosel olarak konfigüre edilmiş giriş. Manevra başlangıcında fotosellerin testini etkinleştirir. Kararma halinde, fotoseller gerek açılmada gerekse kapanmada etkindirler. Kapanma esnasında fotoselin kararması, sadece fotoselin serbest kalmasından sonra hareketi ters çevirir.
Lojik SAFE= 2 - Phot op, sadece açılmada etkin fotosel olarak konfigüre edilmiş giriş test edilmemiş (**) Ek test kontağı ile donatılmamış olan cihazların bağlantısını sağlar. Kararma halinde, kapanmadaki fotoselin işlemesi devre dışı bırakılır. Açılma aşamasında, fotoselin kararma süresi boyunca hareketi bloke eder. Kullanılmadığında jumper'ı takılı bırakın.
Lojik SAFE= 3 - Phot op test, sadece açılmada etkin test edilmiş fotosel olarak konfigüre edilmiş giriş Manevra başlangıcında fotosellerin testini etkinleştirir. Kararma halinde, kapanmadaki fotoselin işlemesi devre dışı bırakılır. Açılma aşamasında, fotoselin kararma süresi boyunca hareketi bloke eder.
Lojik SAFE= 4 - Phot cl, sadece kapanmada etkin fotosel olarak konfigüre edilmiş giriş test edilmemiş (**) Ek test kontağı ile donatılmamış olan cihazların bağlantısını sağlar. Kararma halinde, açılmadaki fotoselin işlemesi devre dışı bırakılır. Kapanma aşamasında derhal ters çevirir. Kullanılmadığında jumper'ı takılı bırakın.
Lojik SAFE= 5 - Phot cl test, sadece kapanmada etkin test edilmiş fotosel olarak konfigüre edilmiş giriş Manevra başlangıcında fotosellerin testini etkinleştirir. Kararma halinde, açılmadaki fotoselin işlemesi devre dışı bırakılır. Kapanma aşamasında derhal ters çevirir.
Lojik SAFE= 6 - Lojigi - Mevcut Değil
Lojik SAFE= 7 - Bar, test edilmiş hassas güvenlik kenarı olarak konfigüre edilmiş giriş Manevra başlangıcında hassas güvenlik kenarlarının testini etkinleştirir. Kumanda, hareketi 2 saniye boyunca ters çevirir.
Lojik SAFE= 8 - Bar 8k2 olarak konfigüre edilmiş giriş. 8K2 rezistif kenar için giriş. Kumanda, hareketi 2 saniye boyunca ters çevirir.
Lojik SAFE=9 Bar op olarak konfigüre edilmiş giriş, sadece açılmada etkin tersinme ile hassas güvenlik kenarı, kapanma sırasında etkin kılınır ise, otomasyonun durdurulmasını (STOP) gerçekleştirir. Ek test kontağı ile donatılmamış olan cihazların bağlantısını sağlar. Açılma aşamasında yapılan müdahale 2 saniye boyunca hareketin tersinmesine neden olur, kapanma aşamasında müdahale durmaya neden olur. Kullanılmadığında jumper'ı takılı bırakın.
Lojik SAFE=10 Bar op test olarak konfigüre edilmiş giriş, sadece açılmada etkin tersinme ile test edilmiş hassas güvenlik kenarı, kapanma sırasında etkin kılınır ise, otomasyonun durdurulmasını (STOP) gerçekleştirir. Manevra başlangıcında hassas güvenlik kenarlarının testini etkinleştirir. Açılma aşamasında yapılan müdahale 2 saniye boyunca hareketin tersinmesine neden olur, kapanma aşamasında müdahale durmaya neden olur.
Lojik SAFE=11 Bar 8k2 op olarak konfigüre edilmiş giriş, sadece açılmada etkin tersinme ile güvenlik kenarı 8k2, kapanma sırasında etkin kılınır ise, otomasyonun durdurulmasını (STOP) gerçekleştirir. Açılma aşamasında yapılan müdahale 2 saniye boyunca hareketin tersinmesine neden olur, kapanma aşamasında müdahale durmaya neden olur.
Lojik SAFE=12 Bar cl olarak konfigüre edilmiş giriş, sadece kapanmada etkin tersinme ile hassas güvenlik kenarı, açılma sırasında etkin kılınır ise, otomasyonun durdurulmasını (STOP) gerçekleştirir. Ek test kontağı ile donatılmamış olan cihazların bağlantısını sağlar. Kapanma aşamasında yapılan müdahale 2 saniye boyunca hareketin tersinmesine neden olur, açılma aşamasında müdahale durmaya neden olur. Kullanılmadığında jumper'ı takılı bırakın
Lojik SAFE=13 Bar cl test olarak konfigüre edilmiş giriş, sadece kapanmada etkin tersinme ile test edilmiş hassas güvenlik kenarı, açılma sırasında etkin kılınır ise, otomasyonun durdurulmasını (STOP) gerçekleştirir. Manevra başlangıcında hassas güvenlik kenarlarının testini etkinleştirir. Kapanma aşamasında yapılan müdahale 2 saniye boyunca hareketin tersinmesine neden olur, açılma aşamasında müdahale durmaya neden olur.
Lojik SAFE=14 Bar 8k2 cl olarak konfigüre edilmiş giriş, sadece kapanmada etkin tersinme ile güvenlik kenarı 8k2, açılma sırasında etkin kılınır ise, otomasyonun durdurulmasını (STOP) gerçekleştirir. Kapanma aşamasında yapılan müdahale 2 saniye boyunca hareketin tersinmesine neden olur, açılma aşamasında müdahale durmaya neden olur.
Lojik SAFE=15 -Lojigi - Mevcut Değil
Lojik SAFE=16 -STOP 8k2 cl olarak konfigüre edilmiş giriş. Komut manevrayı durdurur ve otomasyonu önler

(\*) **Doğrulanmamış yöntemde bağlanmış, (EN12453 Standardı tarafından belirlenmiş olduğu gibi) "D" tipi sistemlerin kurulması halinde, en az altı ayda bir sıklık ile zorunlu bir bakım yapılmasını şart koşunuz.**

Radyo kanalı kumandalarının konfigürasyonu	
Lojik CH= 0 - Start E olarak konfigüre edilmiş kumanda. Lojik MOV uyarınca işleme. $5\text{tEP}-b\text{y}-5\text{tEP}$ $\Pi\text{ouE}\Pi\text{rE}$ . Trafik lambası işletmesi için dış start.	
Lojik CH= 1 - Start I olarak konfigüre edilmiş kumanda. Lojik MOV uyarınca işleme. $5\text{tEP}-b\text{y}-5\text{tEP}$ $\Pi\text{ouE}\Pi\text{rE}$ . Trafik lambası işletmesi için iç start.	
Lojik CH= 2 - Open olarak konfigüre edilmiş kumanda. Kumanda, bir açma gerçekleştirir.	
Lojik CH= 3 - Close olarak konfigüre edilmiş kumanda. Kumanda, bir kapatma gerçekleştirir.	
Lojik CH= 4 - Ped olarak konfigüre edilmiş kumanda. Kumanda, kısmi bir yaya girişi açma gerçekleştirir. Lojik MOV uyarınca işleme. $5\text{tEP}-b\text{y}-5\text{tEP}$ $\Pi\text{ouE}\Pi\text{rE}$	
Lojik CH= 5 - STOP olarak konfigüre edilmiş kumanda.. Komut bir Stop gerçekleştirir	
Lojik CH= 6- Kullanılmamış	
Lojik CH= 7- Kullanılmamış	
Lojik CH= 8- Kullanılmamış	
Lojik CH= 9- AUX3 olarak konfigüre edilmiş kumanda. (**) Kumanda AUX3 çıkışını etkinleştirir.	
Lojik CH= 10- EXPO1 olarak konfigüre edilmiş kumanda. (**) Kumanda EXPO1 çıkışını etkinleştirir.	
Lojik CH= 11- EXPO2 olarak konfigüre edilmiş kumanda. (**) Kumanda EXPO2 çıkışını etkinleştirir.	
Lojik CH= 12- KAPI IŞIĞI olarak konfigüre edilmiş kumanda Komut, ışığı iki kat mantıkla harekete geçirir	

(\*\*) Sadece çıkış Monostabil Radyo Kanalı, Kapı Işığı, Alan Işığı, Merdiven Işığı, Bistabil Radyo Kanalı veya Zaman Ayarlı Radyo Kanalı gibi konfigüre edilmiş ise etkinleştirir.

**TABLO "C" - RADYO MENÜSÜ (r-Ad io)**

Lojik	Tanım
$\text{Add } 1\text{ch}$	<b>1ch tuşu ekle</b> Arzu edilen tuşu, 1. radyo kanalı kumandasına eşleştirir.
$\text{Add } 2\text{ch}$	<b>2ch tuşu ekle</b> Arzu edilen tuşu, 2. radyo kanalı kumandasına eşleştirir.
$\text{Add } 3\text{ch}$	<b>3ch tuşu ekle</b> Arzu edilen tuşu, 3. radyo kanalı kumandasına eşleştirir.
$\text{Add } 4\text{ch}$	<b>4ch tuşu ekle</b> Arzu edilen tuşu, 4. radyo kanalı kumandasına eşleştirir.
$\text{ErASE } 1$	<b>Tek radyo kumandayı sil</b> Bir radyo kumanda kaldırı (klon veya replay devre dışı bırakılırsa). Silinecek radyo kumandayı seçmek için pozisyonu yazınız veya silinecek radyo kumanda tuşuna basınız (pozisyon gösterilecektir).
$\text{ErASE } 64$	<b>Listeyi Sil</b> <b>DİKKAT!</b> Bütün kaydedilmiş radyo kumandaları, alıcının hafızasından tamamen siler.
$\text{cod } rH$	<b>Alıcı kodu okuma</b> Radyo kumandaların klonlanması için gerekli alıcı kodunu görüntüler.

## PORTUGUÊS

## DADOS TÉCNICOS

DADOS ELÉTRICOS	
Alimentação	220-230V 50/60Hz
Potência máx. absorvida pela rede	250 W
Fusíveis	veja a Fig. F
Alimentação dos acessórios	24V~ (180mA max) 24Vsafe (180mA max)
Conexão intermitente	24V~ max 25W
Luz de cortesia	Lâmpada de led de cortesia mod. BFT24V $\equiv$ 2W
Temperatura de funcionamento	-15°C / +55°C
Abertura pedonal	20% do curso total. Ativação por fio na entrada IC2 (Fig.F) ou via rádio com memorização.

DADOS MECÂNICOS	
Folha máx.	ARGO BT A 20 : 20m <sup>2</sup> ARGO BT A 35 : 35m <sup>2</sup>
Curso útil	ARGO BT A 20 : 55 Nm ARGO BT A 35 : 80 Nm
Rotações em vazio na saída	ARGO BT A 20 : 30 min <sup>-1</sup> ARGO BT A 35 : 18 min <sup>-1</sup>
Manobras em 1 horas @ MAX+55°C	ARGO BT A 20 : 20 ARGO BT A 35 : 15
Instalação típica seccional a 20 °C	ARGO BT A 20 : 16 m <sup>2</sup> 50 manobras consecutivas ARGO BT A 35 : 20 m <sup>2</sup> 30 manobras consecutivas
Reação ao choque	Limitador de torque integrado no quadro de comandos
Fim de curso	Eletrónico para ENCODER máx. 18 rotações eixo de saída
Lubrificação	Graxa permanente
Grau de proteção	IP20
Peso do cabeçote do motor	10 kg
Ruídos	<70 dB(A)
Dimensões	Consulte a fig. B
Manobra manual	Desbloqueio mecânico por puxador

DADOS DO RECEPTOR INCORPORADO	
Receptor de rádio Rolling-Code incorporado	Frequência 433,92 MHz
Codificação	Algoritmo Rolling-Code ((ER-Ready))
Nº de combinações	4 bilhões
Nº máx de comando de rádio memorizáveis	63

## INSTALAÇÃO COM ATUADOR Fig.A

Prepare a chegada das conexões dos acessórios, dos dispositivos de segurança e do comando no grupo do motor, mantendo nitidamente separadas as conexões de tensão de rede das conexões de baixíssima tensão de segurança (24 V). Faça a conexão conforme indicado no esquema elétrico. Os cabos de conexão acessórios devem ser protegidos por uma canaleta.

## Verificações preliminares:

- Verifique o balanceamento da porta.
- Verifique o deslizamento da porta por todo o curso.
- Se a porta não for uma instalação nova, verifique o estado de desgaste de todos os componentes.
- Conserte ou substitua as partes com defeito ou desgastadas.
- A confiabilidade e a segurança da automação é diretamente influenciada pelo estado da estrutura da porta.
- Antes de instalar o motor, remova eventuais cabos ou correntes desnecessários e desabilite qualquer aparelho não necessário.

## ΕΛΛΗΝΙΚΑ

## ΤΕΧΝΙΚΑ ΣΤΟΙΧΕΙΑ

ΗΛΕΚΤΡΙΚΑ ΣΤΟΙΧΕΙΑ	
Τροφοδοσία	220-230V 50/60Hz
Μέγ. απορροφούμενη ισχύς από το δίκτυο	250 W
Ασφάλειες	βλ. Εικ. F
Τροφοδοσία αξεσουάρ	24V~ (180mA max) 24Vsafe (180mA max)
Σύνδεση φάρου	24V~ max 25W
Πλαφονιέρα	Λαμπτήρας led πλαφονιέρας μοντ. BFT 24V $\equiv$ 2W
Θερμοκρασία λειτουργίας	-15°C / +55°C
Ανοιγμα πεζών	20% της συνολικής διαδρομής. Ενεργοποίηση μέσω καλωδίου στην είσοδο IC2 (Εικ. F) ή μέσω τηλεχειρισμού με μνήμη.

ΜΗΧΑΝΙΚΑ ΣΤΟΙΧΕΙΑ	
μεγ. φυλλο.	ARGO BT A 20 : 20m <sup>2</sup> ARGO BT A 35 : 35m <sup>2</sup>
Μέγ. ροπή	ARGO BT A 20 : 55 Nm ARGO BT A 35 : 80 Nm
Στροφές εν κενώ στην έξοδο	ARGO BT A 20: 30 λεπτά <sup>-1</sup> ARGO BT A 35: 18 λεπτά <sup>-1</sup>
Ελιγμοί σε 1 ώρες @ MAX+55°C	ARGO BT A 20 : 20 ARGO BT A 35 : 15
Τυπική τμηματική εγκατάσταση σε 20 °C	ARGO BT A 20 : 16 m <sup>2</sup> 50 διαδοχικοί ελιγμοί ARGO BT A 35 : 20 m <sup>2</sup> 30 διαδοχικοί ελιγμοί
Αντίδραση στην πρόσκρουση	Περιοριστής ροπής ενσωματωμένος στον πίνακα ελέγχου
Τέλος διαδρομής	Ηλεκτρονικό με ΚΩΔΙΚΟΠΟΙΗΤΗ έως 18 στροφές άξονα εξόδου
Λίπανση	Μόνιμο γράσο
Βαθμός προστασίας	IP20
Βάρος κεφαλής κινητήρα	10 kg
Θόρυβος	<70dB(A)
Διαστάσεις	βλ. εικ. B
Cykl ręczny	Mechaniczne odblokowanie pokrętle

ΣΤΟΙΧΕΙΑ ΕΝΣΩΜΑΤΩΜΕΝΟΥ ΠΟΜΠΟΥ	
Ραδιοφωνικός δέκτης κυλιόμενου κωδικού ενσωματωμένος	Συχνότητα 433.92 MHz
Κωδικοποίηση	Αλγόριθμος κυλιόμενου κωδικού ((ER-Ready))
Αρ. συνδυασμών	4 δισεκατομμύρια
Μέγ. αρ. ραδιοφωνικών δεκτών που μπορούν να αποθηκευτούν	63

## ΕΓΚΑΤΑΣΤΑΣΗ ΕΝΕΡΓΟΠΟΙΗΤΗ Εικ.Α

Προετοιμάστε τη σύνδεση των εξαρτημάτων, των συσκευών ασφαλείας και των συσκευών ελέγχου στη μονάδα κινητήρα, διατηρώντας τις συνδέσεις τάσης δικτύου σαφώς διαχωρισμένες από τις συνδέσεις ασφαλείας χαμηλής τάσης (24V). Συνεχίστε με τη σύνδεσή τους όπως υποδεικνύεται στο διάγραμμα συνδεσμολογίας. Τα καλώδια σύνδεσης των αξεσουάρ πρέπει να προστατεύονται από ένα κανάλι.

## Προκαταρκτικοί έλεγχοι:

- Ελέγξτε την ισορροπία της πόρτας.
- Ελέγξτε την ολίσθηση της πόρτας για ολόκληρη την διαδρομή.
- Αν η πόρτα δεν είναι νέας εγκατάστασης, ελέγξτε την κατάσταση φθοράς όλων των εξαρτημάτων.
- Τοποθετήστε ή αντικαταστήστε τα ελαττωματικά ή φθαρμένα μέρη.
- Η αξιοπιστία και η ασφάλεια του αυτοματισμού επηρεάζονται άμεσα από την κατάσταση της δομής της πόρτας.
- Πριν εγκαταστήσετε τον κινητήρα, αφαιρέστε τυχόν περιττά σχοινιά ή αλυσίδες και απενεργοποιήστε τυχόν μη απαραίτητο εξοπλισμό.

## DANE TECHNICZNE

DANE ELEKTRYCZNE	
Zasilanie	220-230V 50/60Hz
Maksymalny pobór mocy	250 W
Bezpieczniki	zobacz Rys. F
Zasilanie akcesoriów	24V~ (180 mA maks.) 24Vsafe (180 mA maks.)
Połączenie lampy migającej	24V~ maks. 25W
Światło grzeźnościowe	Żarówka ledowa do światła grzeźnościowego mod. BFT 24V === 2W
Temperatura działania	-15°C / +55°C
Otwarcie przejścia dla pieszych	20% całkowitego skoku. Aktywacja przewodowa wejścia IC2 (Rys.F) lub radiowa z czytaniem do pamięci.

DANE MECHANICZNE	
vantail maxi	ARGO BT A 20 : 20m <sup>2</sup> ARGO BT A 35 : 35m <sup>2</sup>
Макс. момент	ARGO BT A 20 : 55 Nm ARGO BT A 35 : 80 Nm
Obroty bez obciążenia na wyjściu	ARGO BT A 20 : 30 min <sup>-1</sup> ARGO BT A 35 : 18 min <sup>-1</sup>
LICZBA CYKLI NA DOBĘ W CIĄGU 1 GODZIN@ MAX+55°C	ARGO BT A 20 : 20 ARGO BT A 35 : 15
Typowa instalacja sekcjna w temp. 20°C	ARGO BT A 20: 16m <sup>2</sup> 50 manewrów z rzędu ARGO BT A 35: 20m <sup>2</sup> 30 manewrów z rzędu
Wykrywanie przeszkód	Ogranicznik momentu wbudowany w tablicę sterowania
Wyłącznik krańcowy	Elektroniczny z ENKODEREM max 18 obrotów wałka wyjściowego
Smarowanie	Smarowanie ciągle
Stopień ochrony	IP20
Masa głowicy	10 kg
Głośność	<70 dB(A)
Wymiary	zobacz Rys. B
Робота в ручном режиме	Ручка для механического разблокирования

DANE WBUDOWANEGO ODBIORNIKA	
Wbudowany odbiornik radiowy Rolling-Code	Częstotliwość 433.92 MHz
Kodowanie	Algorytm Rolling-Code ((CR-Ready))
Liczba kombinacji	4 miliardy
Maks. liczba pilotów możliwych do zapamiętania	63

## MONTAŻ SIŁOWNIKA Rys.A

Przygotować miejsce do podłączenia akcesoriów, urządzeń zabezpieczających oraz sterowania zespołem silnika, utrzymując wyraźnie oddzielone połączenia do napięcia sieciowego od połączeń bezpieczeństwa niskiego napięcia (24 V). Wykonać połączenia zgodnie ze schematem elektrycznym. Kable połączeniowe akcesoriów powinny być zabezpieczone korytkiem.

## Kontrole wstępne:

- Skontrolować wyważenie bramy.
- Skontrolować ruch bramy na całej długości.
- Jeśli brama nie jest nowa, skontrolować stan wszystkich elementów.
- Naprawić lub wymienić uszkodzone lub zużyte części.
- Niezawodność i bezpieczeństwo automatyki zależy bezpośrednio od stanu konstrukcji bramy.
- Przed montażem silnika, usunąć ewentualne zbędne liny bądź łańcuchy i wyłączyć wszystkie niepotrzebne urządzenia.

## ТЕХНИЧЕСКИЕ ХАРАКТЕРИСТИКИ

ЭЛЕКТРИЧЕСКИЕ ХАРАКТЕРИСТИКИ	
Питание	220-230V 50/60Hz
Макс. потребляемая мощность	250 W
Предохранители	см. рис. F
Питание вспомогательного оборудования	24 В ~ (макс.180mA) 24 В устройства безопасности (макс.180mA)
Подключение сигнальной лампы	24 В ~ макс. 25 Вт
Подсветка	Лампа светодиодной подсветки BFT 24V === 2W
Рабочая температура	-15°C / +55°C
Пешеходный проход	20% общей длины хода. Активация через провод на входе IC2 (Рис. F) или через радиоуправление с сохранением.

МЕХАНИЧЕСКИЕ ХАРАКТЕРИСТИКИ	
створка, макс.	ARGO BT A 20 : 20m <sup>2</sup> ARGO BT A 35 : 35m <sup>2</sup>
Max. moment	ARGO BT A 20 : 55 Nm ARGO BT A 35 : 80 Nm
Холостые обороты на выходе	ARGO BT A 20 : 30 мин. <sup>-1</sup> ARGO BT A 20 : 18 мин. <sup>-1</sup>
Перемещений в 1 часа@ MAX+55°C	ARGO BT A 20 : 20 ARGO BT A 35 : 15
Типовая установка секционных ворот при 20°C	ARGO BT A 20 : 16 m <sup>2</sup> 50 последовательных маневров ARGO BT A 35 : 20 m <sup>2</sup> 30 последовательных маневров
Реакция на столкновение	Встроенный ограничитель крутящего момента на пульте управления
Концевой выключатель	Электронный с ЭНКОДЕРОМ макс. 18 оборотов вала на выходе
Смазка	Пластичная смазкоостоянная
Класс защиты	IP20
Вес привода	10 кг
Уровень звукового давления	<70дБ(A)
Габариты	См. рис. B
Ruční ovládání	Mechanické odjištění pomocí rukojeti

ХАРАКТЕРИСТИКИ ВСТРОЕННОГО ПРИЕМНИКА	
Встроенный универсальный радиоприемник	Частота 433,92 МГц
Код	Универсальный алгоритм ((CR-Ready))
Количество комбинаций	4 миллиарда
Макс. количество пультов, занесенных в память	63

## УСТАНОВКА ИСПОЛНИТЕЛЬНОГО МЕХАНИЗМА (рис. А)

Подготовьте подключение аксессуаров, предохранительных устройств и устройств управления к двигателем, разделяя кабели питания от сети и низковольтные контрольные кабели (24 В). Выполните электрические соединения, как показано на электросхеме. Кабели подключения вспомогательных устройств должны прокладываться в лотке.

## Предварительный контроль:

- Проверить балансировку дверей.
- Проверить движение двери по всему ходу.
- Если дверь - новая, проверить все компоненты на износ.
- Отремонтировать или заменить дефектные или изношенные компоненты
- Надежность и безопасность автоматики напрямую зависят от состоянии конструкции ворот.
- До установки привода подтяните провисающие тросы или цепь и отключите неиспользуемое оборудование.

## TECHNICKÉ ÚDAJE

DATOS ELÉCTRICOS	
Napájení	220-230V 50/60Hz
Max. výkon absorbovaný sítí	250 W
Pojistky	viz Obr. F
Napájení příslušenství	24V~ (180mA max) 24Vsafe (180mA max)
Blikající připojení	24V~ max 25W
Svítilna	Žárovka led svítliny mod. BFT 24 V $\equiv$ 2W
Provozní teplota	-15°C / +55°C
Průchod pro chodce	20% celkové dráhy. Aktivace vodičem na vstupu IC2 (obr.F) nebo přes rádio s možností uložení.

MECHANICKÉ ÚDAJE	
Max. křídlo vrat	ARGO BT A 20 : 20m <sup>2</sup>
	ARGO BT A 35 : 35m <sup>2</sup>
Max. moment	ARGO BT A 20 : 55 Nm
	ARGO BT A 35 : 80 Nm
Otáčení bez zátěže na výstupu	ARGO BT A 20 : 30 min <sup>-1</sup>
	ARGO BT A 35 : 18 min <sup>-1</sup>
Manévry v rámci 1 hodiny @ MAX+55°C	ARGO BT A 20 : 20
	ARGO BT A 35 : 15
Typická sekční instalace při 20 °C	ARGO BT A 20 : 16 m <sup>2</sup> 50 po sobě jdoucích manévry
	ARGO BT A 35 : 20 m <sup>2</sup> 30 po sobě jdoucích manévry
Nárazová reakce	Omezovač točivého momentu integrovaného na ovládacím panelu
Koncový doraz	Elektronický s KODÉREM max 18 ot. výstupní hřídele
Mazání	Stálé mazivo
Stupeň ochrany	IP20
Hmotnost hlavy motoru	10 kg
Hlučnost	<70dB(A)
Rozměry	Viz obr.B
Ruční ovládání	Mechanické odjištění pomocí rukojeti

ÚDAJE ZABUDOVANÉHO PŘIJÍMAČE	
Zabudovaný rádiový přijímač Rolling-Code	Frekvence 433.92 MHz
Kódování	Algoritmus Rolling-Code ((E-Ready))
Počet kombinací	4 miliard
Max. počet rádiových ovladačů, které lze uložit	63

## INSTALACE AKČNÍHO ČLENU Obr.A

Připravte připojení příslušenství, bezpečnostních zařízení a ovládacích zařízení k motoru a udržujte připojení napájecího napětí zřetelně oddělené od velmi nízkého bezpečnostního napětí (24 V). Připojte je podle pokynů uvedených v elektrickém schématu.

Připojovací kabely příslušenství musí být chráněny kanálkem.

## Předběžné kontroly:

- Zkontrolujte vyrovnaní dveří.
- Zkontrolujte posuv dveří po celé své dráze.
- Pokud nejsou dveře nové, zkontrolujte stav opotřebených všech součástí.
- Opravte nebo vyměňte vadné nebo opotřebené součásti.
- Spolehlivost a bezpečnost automatizace je přímo ovlivněna stavem konstrukce dveří.
- Před instalací motoru odstraňte zbytečná lana nebo řetězy a deaktivujte veškerá nepotřebná zařízení.

## TEKNİK VERİLER

ELEKTRISCHE GEGEVENS	
Besleme	220-230V 50/60Hz
Ağ tarafından emilen maksimum akım	250 W
Sigortalar	Şekil. F ye bakın
Besleme aksesuarları	24V~ (180mA maks)
	24Vsafe (180mA maks)
Flaş bağlantıları	24V~ maks 25W
Dahili ışık	Lamba ve dahili led model BFT 24V $\equiv$ 2W
Çalışma sıcaklığı	-15°C / +55°C
Açma mesafesi	Toplam hareket kursunun %20'si. Giriş IC2 (Şek.F) üzerindeki tel veya hafızaya alarak radyo aracılığıyla çalıştırma.

MEKANİK VERİLER	
maksimum kanat	ARGO BT A 20 : 20m <sup>2</sup>
	ARGO BT A 35 : 35m <sup>2</sup>
İşleme sıcaklığı	ARGO BT A 20 : 55 Nm
	ARGO BT A 35 : 80 Nm
Çıkışta boş devirler	ARGO BT A 20 : 30 min <sup>-1</sup>
	ARGO BT A 35 : 18 min <sup>-1</sup>
1 saatteki manevra @ MAX+55°C	ARGO BT A 20 : 20
	ARGO BT A 35 : 15
20°C'de bölümsel tipik kurulum	ARGO BT A 20 : 16 m <sup>2</sup> 50 ardışık manevra
	ARGO BT A 35 : 20 m <sup>2</sup> 30 ardışık manevra
Darbe reaksiyonu	Kontrol paneline entegre tork sınırlayıcısı
Hareket mesafesi sonu	Maks. 18 çıkış mili deviri ENKODERLİ elektronik
Yağlama	Kalıcı gres
Koruma seviyesi	IP20
Test motoru ağırlığı	10 kilogram
Gürültü	<70dB(A)
Boyutlar	Şekil B'ye bakın
Manuel hareket	Düğmeli mekanik deblokaj

BÜTÜNLEŞİK ALICI VERİLERİ	
Bütünleşik Rolling-Code radyo alıcısı	Frekans 433.92 MHz
Kodlama	Rolling-Code algoritması ((E-Ready))
N° kombinasyonu	4 milyar
Kumanda maksimum hafıza N°	63

## AKTÜATÖR KURULUMU Şekil A

Aksesuarların, güvenlik cihazlarının ve kontrol cihazlarının motor ünitesine bağlanmasını sağlayın, ana voltaj bağlantılarını güvenlik ekstra düşük gerilim bağlantılarından (24V) açıkça ayırın. Bağlantıları, bağlantı şemasında belirtildiği şekilde yapın.

Aksesuar bağlantı kabloları bir kanal tarafından korunmalıdır.

## Ön kontroller:

- Kapının dengesini kontrol edin.
- Tüm hareket mesafesi boyunca kapının sürgüsünü kontrol edin.
- Kapı yeni takılmamışsa tüm bileşenlerin aşınma durumunu kontrol edin.
- Arızalı veya aşınmış parçaları yerlerine takın veya yenileriyle değiştirin.
- Otomasyonun güvenilirliği ve emniyeti, kapı yapısının durumundan doğrudan etkilenir.
- Motoru monte etmeden önce gereksiz halatları veya zincirleri çıkarın ve gereksiz ekipmanı devre dışı bırakın.

# ARGO BT A 35

MANUAL DE USO: MANOBRA MANUAL - ΕΓΧΕΙΡΙΔΙΟ ΧΡΗΣΗΣ: ΧΕΙΡΟΚΙΝΗΤΟΣ ΧΕΙΡΙΣΜΟΣ  
PODRĘCZNIK UŻYTKOWANIA: PODRĘCZNIK MANEWRU - ИНСТРУКЦИЯ ПО ЭКСПЛУАТАЦИИ: РУКОВОДСТВО ПО УПРАВЛЕНИЮ  
NÁVOD K OBSLUZE: RUČNÍ OVLÁDÁNÍ - KULLANIM KILAVUZU: MANUEL HAREKET

DS14038 0AA01\_08



Verde-Πράσινη-Green-Зеленый-Zelená-Yeşil



Vermelho-κόκκινο-czerwony-красный-červený-kırmızı

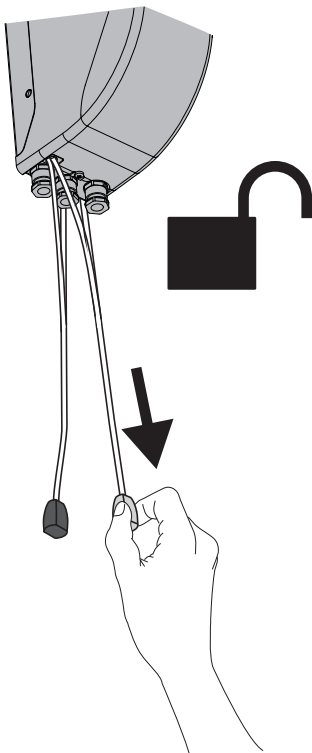

**A**

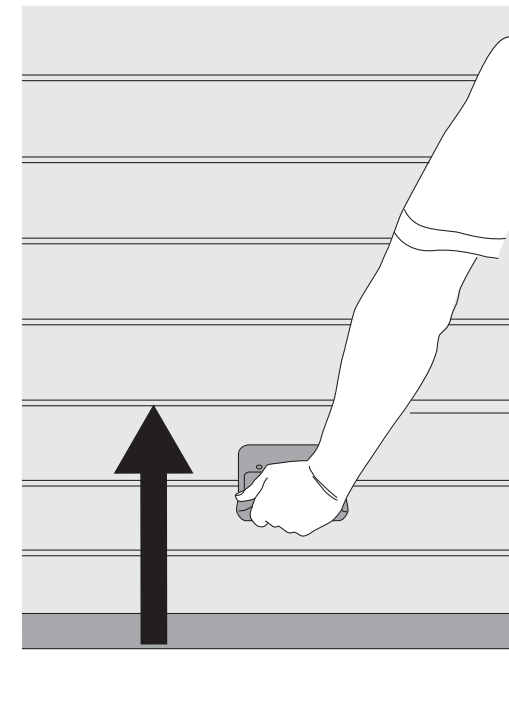

**B**

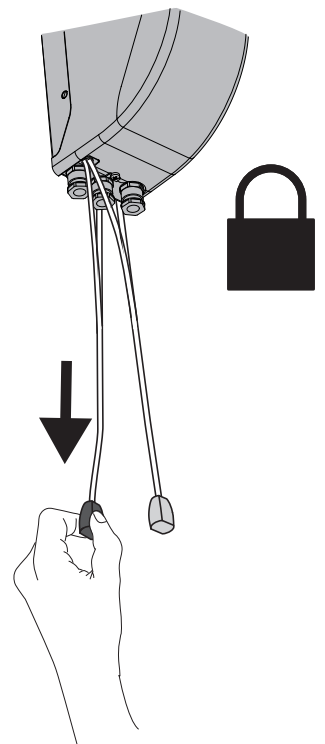

**C**



# ARGO BT A 35

MANUAL DE USO: MANOBRA MANUAL - ΕΓΧΕΙΡΙΔΙΟ ΧΡΗΣΗΣ: ΧΕΙΡΟΚΙΝΗΤΟΣ ΧΕΙΡΙΣΜΟΣ  
 PODRĘCZNIK UŻYTKOWANIA: PODRĘCZNIK MANEWRU - ΙΝΣΤΡΥΚΤΑΡΙΑ ΠΟ ΕΚΣΠΛΥΑΤΑΚΑΙ: ΡΥΚΟΒΟΔΣΤΒΟ ΠΟ ΟΠΡΑΒΛΕΝΑΙΟ  
 NÁVOD K OBSLUZE: RUČNÍ OVLÁDÁNÍ - KULLANIM KILAVUZU: MANUEL HAREKET

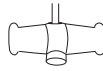

Brancov-Λευκή-biały-bелый-bílá-Ak



Preto-μαύρο-czarny-черный-černý-siyah



Não fornecidas, Δεν διατίθεται, Nie dostarczane w zestawie, Не входит в комплект поставки, Není součástí dodávky, Tedarik dahilinde değil

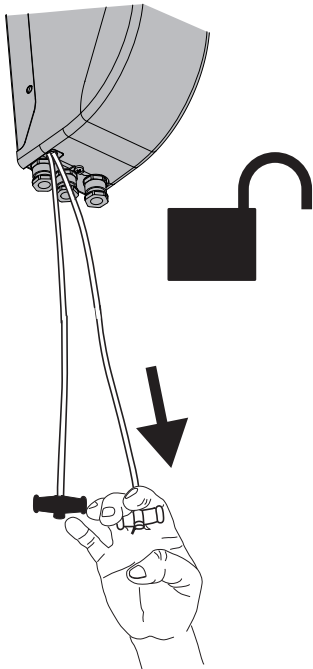

**A**

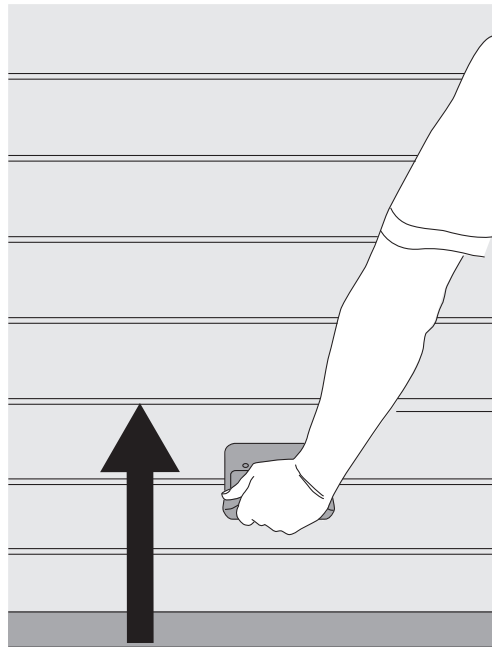

**B**

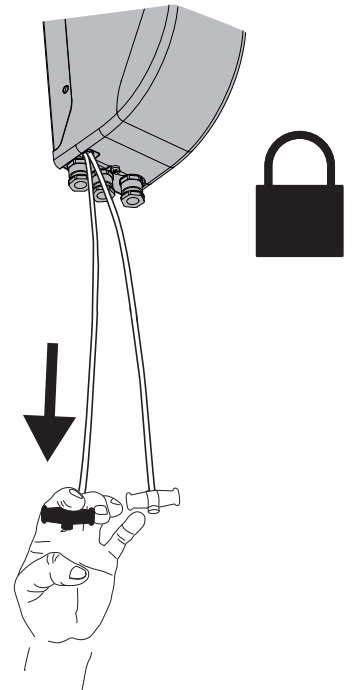

**C**



Se as portas não estiverem correctamente equilibradas e a abertura/fecho, forem particularmente dificultosos, é necessário utilizar o desbloqueio de emergência:

εάν οι πόρτες δεν είναι σωστά ισορροπημένες και το άνοιγμα/κλείσιμο γίνεται με δυσκολία, θα πρέπει να χρησιμοποιήσετε σύστημα αποσύμπλεξης έκτακτης ανάγκης:

jeżeli drzwi nie są odpowiednio wyważone i w czasie otwierania/zamykania pojawiają się problemy, konieczne jest stosowanie wysprzężenia awaryjnego:

если двери не сбалансированы правильным образом и открываются / закрываются с большим трудом, необходимо использовать аварийное разблокирование:

Pokud dveře nejsou správně vyvážené a otvírání a zavírání je velmi těžké, musí se použít nouzové odblokování:

Kapıların doğru dengelenmemiş olmaları ve açılma/kapanma eylemlerinin aşırı derecede zor olmaları halinde acil deblokajının kullanılması zorunludur:



**SAFM  
SAFM L**

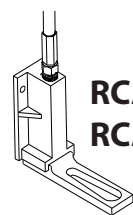

**RCA  
RCA L**

Não fornecidas  
 Δεν διατίθεται  
 Nie dostarczane w zestawie  
 Не входит в комплект поставки  
 Není součástí dodávky  
 Tedarik dahilinde değil

## ACESSÓRIOS - ΕΞΑΡΤΗΜΑΤΩΝ - AKCESORIA - AKCECCYAPPI - PŘÍSLUŠENSTVÍ - AKSESUARLARI



### SAFM - SAFM L

Desbloqueio de emergência com fio de 3,5/7 metros  
 Ξεκλείδωμα έκτακτης ανάγκης με καλώδιο 3,5 mt / 7 mt  
 Odblokowanie awaryjne z przewodem 3,5 m / 7 m  
 Рычаговая разблокировка со стальным кабелем 3,5 м / 7 м  
 Nouzové odblokování kabelem 3,5 m / 7 m  
 3,5 mt / 7 mt telde acil durum kilit açma sistemi

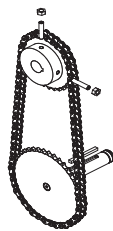

### CORPIG

Kit aumento de velocidade 33%  
 Kit αύξησης ταχύτητας 33%  
 Zestaw do zwiększania prędkości o 33%  
 Комплект увеличения скорости 33%  
 Sada pro zvýšení rychlosti 33%  
 %33 hız artırma kiti

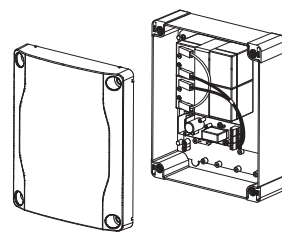

### BT BAT

Kit baterias de emergência  
 Kit μπαταριών έκτακτης ανάγκης  
 Zestaw baterii awaryjnych  
 Комплект аварийных батарей  
 Sada nouzových baterií  
 Acil durum pilleri kiti

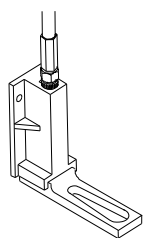

### RCA - RCA L

Desbloqueio da alavanca com cabo de aço de 3,5/7 metros  
 Ξεκλείδωμα με μοχλό με συρματόσχοινο 3,5 mt / 7 mt  
 Dźwignia zwalnająca z linką stalową 3,5 m / 7 m  
 Рычаговая разблокировка со стальным кабелем 3,5 м / 7 м  
 Odblokování pákou s ocelovým kabelem 3,5 m / 7 m  
 3,5 m'lik veya 7 m'lik çelik kablolu kolu kilit açma sistemi

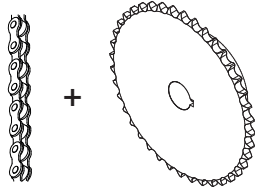

### COR 40 - COR 30

Coroa de 30 ou 40 dentes completa com acessórios para redução em portas seccionais industriais, para eixos de 1". (25,4 mm)  
 Κορώνα 30 ή 40 δοντιών με εξαρτήματα μείωσης σε σπαστές βιομηχανικές πόρτες, για άξονες 1". (25,4 mm)  
 Koło koronowe 30 lub 40 zębów wraz z akcesoriami, redukcyjne, do bram sekcyjnych przemysłowych, do wałków da 1" (25,4 mm)  
 Венец 30 или 40 зубьев в комплектации с аксессуарами для редукции на промышленных секционных воротах, для валов 1". (25,4 мм)  
 Korunka se 30 nebo 40 zuby s příslušenstvím s redukcí na průmyslových sekčních vratech, pro hřídele o 1". (25,4 mm)  
 1"lik (25,4 mm) miller için, endüstriyel kesitli kapılar üzerinde güç düşürme için aksesuarlar ile tamamlanmış 30 veya 40 dişlik çark

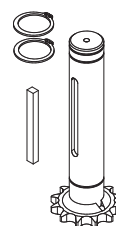

### FIG 12 - 14 - 18 - 30

Pinhão de 12, 14, 18 ou 30 dentes para redução em portas seccionais industriais, para eixos de 1". (25,4 mm)  
 Πινόν 12, 14, 18 ή 30 δοντιών για μείωση σε σπαστές βιομηχανικές πόρτες, για άξονες 1". (25,4 mm)  
 Kółko zębate 12, 14, 18 lub 30 zębów, redukcyjne, do bram sekcyjnych przemysłowych, do wałków da 1" (25,4 mm)  
 Зубчатое колесо 12, 14, 18 или 30 зубьев для редукции на промышленных секционных воротах, для валов 1". (25,4 мм)  
 Pastorek s 12, 14, 18 nebo 30 zuby s redukcí na průmyslových sekčních vratech, pro hřídele o 1" (25,4 mm)  
 1"lik (25,4 mm) miller için, endüstriyel kesitli kapılar üzerinde güç düşürme için 12, 14, 18 veya 30 dişli pinyon dişlişi

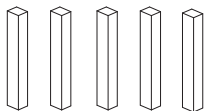

### CKK

Embalagem das linguetas de montagem  
 Συσκευασία γλωττίδων συναρμολόγησης  
 Opakowanie wypustek montażowych  
 Комплект монтажных шпонок  
 Balení montážních jazýčků  
 Montaj braketleri kiti



www.bft-automation.com

BFT Spa

Via Lago di Vico, 44 ITALY  
 36015 Schio (VI)  
 T +39 0445 69 65 11  
 F +39 0445 69 65 22

SPAIN  
**BFT GROUP ITALIBERICA DE AUTOMATISMOS SL**  
 Camí de Can Bassa, 6, 08401 Granollers, Barcelona, Spagna

FRANCE  
**AUTOMATISMES BFT FRANCE SAS**  
 50 rue Jean Zay  
 69800 Saint-Priest, Francia

GERMANY  
**BFT ANTRIEBSSYSTEME GMBH**  
 Faber-Castell-Straße 29, 90522 Oberasbach, Germania

UNITED KINGDOM  
**BFT AUTOMATION UK LTD**  
 Unit C2-C3 The Embankment Business Park, Vale Road Heaton Mersey Stockport Cheshire SK4 3GL United Kingdom

**BFT AUTOMATION (SOUTH) LTD**  
 Enterprise House Murdock Road, Dorcan, Swindon, England, SN3 5HY

PORTUGAL  
**BFT PORTUGAL SA**  
 Urb. Pedrulha lote 9 - Apartado 8123, 3025-248 Coimbra Portugal

POLAND  
**BFT POLSKA SP ZOO**  
 Marecka 49, 05-220 Zielonka, Polonia

IRELAND  
**BFT AUTOMATION IRELAND**  
 Unit D3 City Link Business Park, Old Naas Road, Dublin

CROATIA  
**BFT ADRIA DOO**  
 Obrovac 39, 51218, Dražice, Croazia

CZECH REPUBLIC  
**BFT CZ SRO**  
 Ustecka 533/9, 184 00 Praha 8, Czech

TURKEY  
**BFT OTOMASYON KAPI**  
 Şerifali Mahallesi, no, 34775 Ümraniye/İstanbul, Turchia

USA  
**BFT AMERICAS INC.**  
 1200 S.W. 35th Avenue Suite B Boynton Beach FL 33426

AUSTRALIA  
**BFT AUTOMATION AUSTRALIA PTY**  
 29 Bentley St, Wetherill Park NSW 2164, Australia

EMIRATES  
**BFT MIDDLEEAST FZCO**  
 FZS2 AA01 - PO BOX 262200, Jebel Ali Free Zone South Zone 2, Dubai - United Arab

NEW ZEALAND  
**BFT AUTOMATION NEW ZEALAND**  
 224/A Bush Road, Rosedale, Auckland, New Zealand